

**НЕОБХОДИМИ ИЗМЕНЕНИЯ И
ДОПЪЛНЕНИЯ НА ЗАКОНА ЗА
ПРОФЕСИОНАЛНОТО
ОБРАЗОВАНИЕ И ОБУЧЕНИЕ**

11 януари 2016 г., Община Панагюрище
Министерство на образованието и науката

Защо са необходими промените?

- Нов закон за предучилищното и училищното образование;
- “Няма работа за хората, но и за работата няма хора”;
- Намалява населението в работоспособна възраст;
- Бързо разпространение на новите технологии;
- Нарастващ брой на преждевременно напусналите училище;
- Голям дял на младежите от 18 до 29 г., които не работят и не учат;
- Недоверие на работодателите към качеството на професионалното образование и обучение;
- Непривлекателно професионалното образование и обучение.

Учащи и завършили средно образование в професионални гимназии (в хиляди)

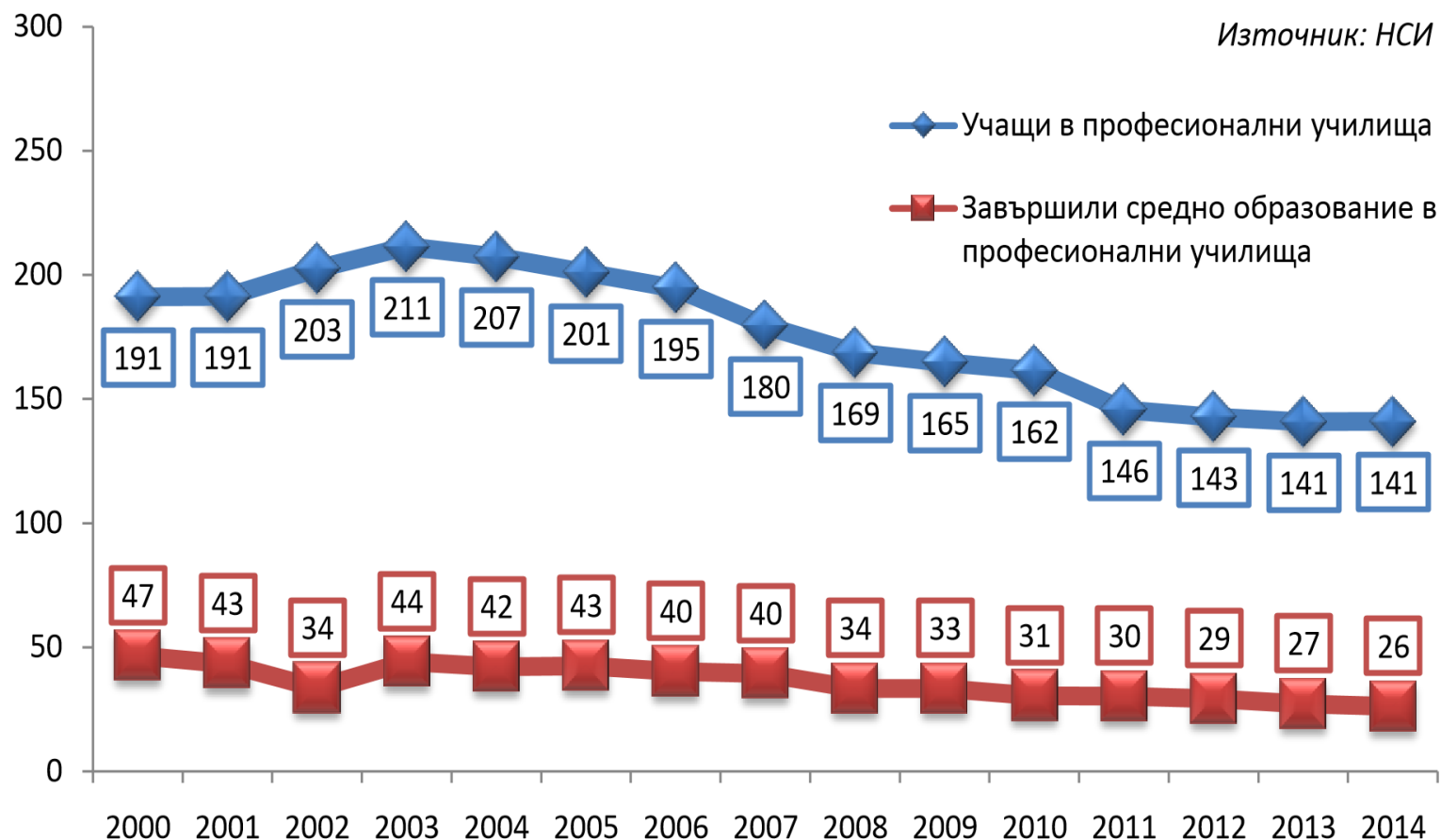

Завършили средно образование в професионални гимназии по области

Дял на завършилите средно образование в професионални училища от всички, завършили средно образование през 2014 г.

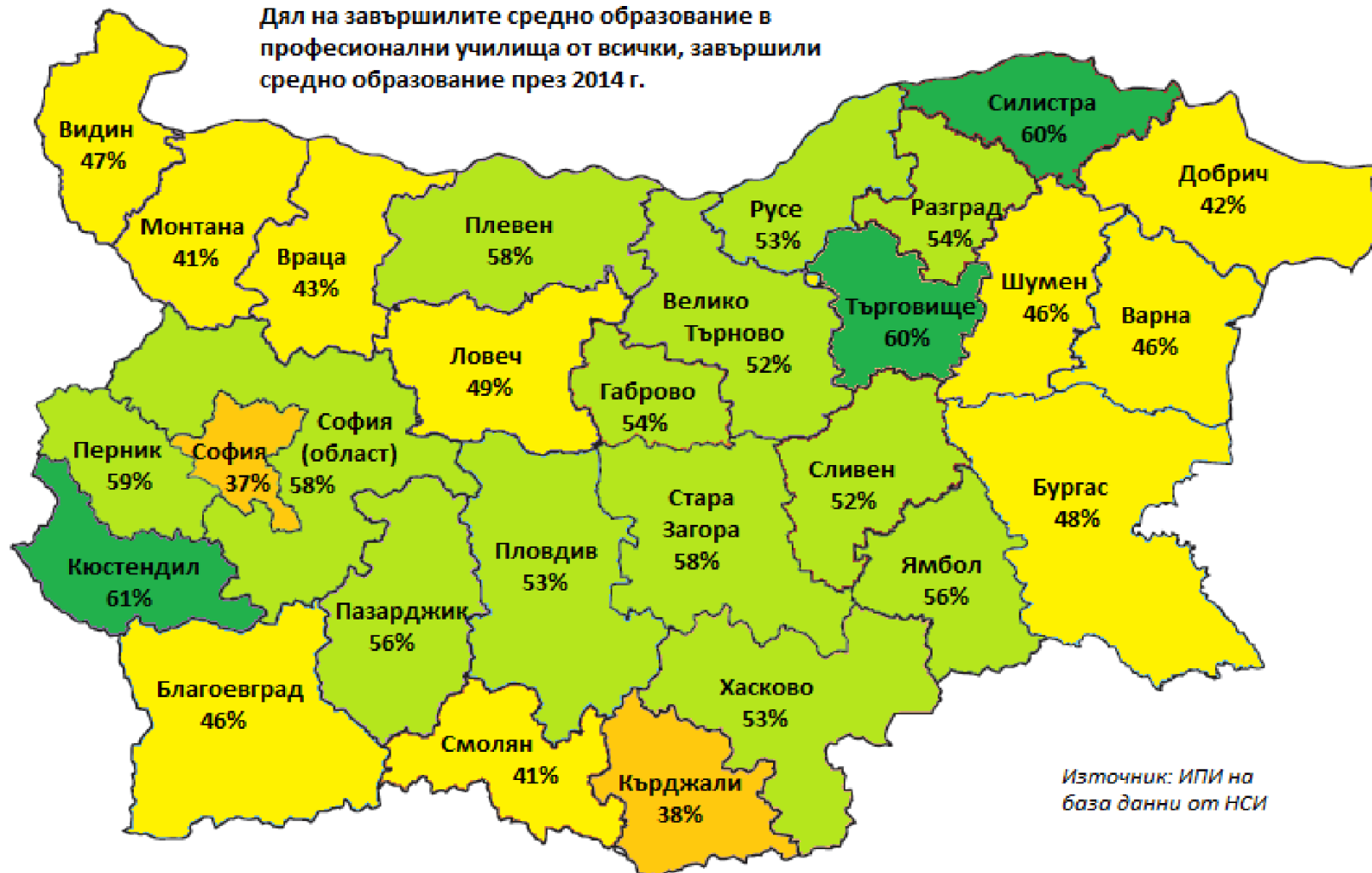

Източник: ИПИ на база данни от НСИ

Реализация на пазара на труда

- Завършилите професионално образование са над една трета от работната сила, а коефициентът на икономическата им активност е 67,4% през 2014 г. или със 6 п.п. по-висок от общо завършилите средно образование и с 13 п.п. по-висок от средното ниво за страната.
- Коефициентът на заетост на придобилите степен на професионална квалификация е 60,6% през 2014 г. или със 6 п.п. по-висок от този при завършилите средно образование и 13 п.п. по-висок от средния коефициент на заетост за страната.
- Безработицата при завършилите професионално образование (10,2%) е по-ниска и от средната за страната (11,4%), и от тази при завършилите средно образование (10,6%).

Недостиг на работна сила

Недостиг на работна сила, затрудняващ дейността на предприятията в индустрията, %, тримесечни сезонно изгладени данни, Евростат

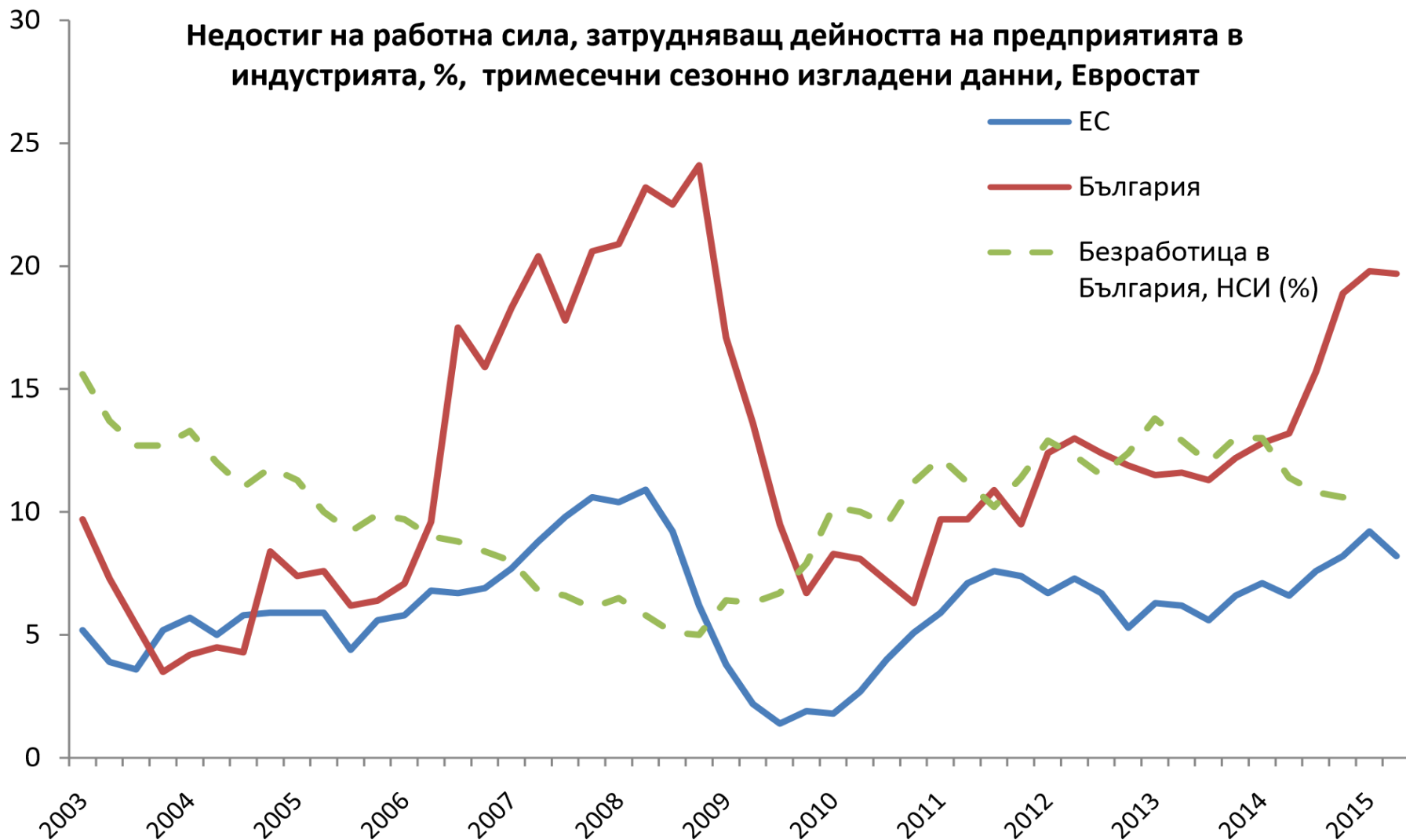

Закон за предучилищното и училищното образование

- Нова образователна структура;
- Професионалното образование и обучение се изучава само в двата гимназиални етапа;
- Заличават се съществуващи институции за професионално образование и обучение – професионални училища и колежи;
- Нови училищни институции – обединени училища и центрове за специална образователна подкрепа;
- Залича се ДОИ за професионално образование и обучение;
- Регламентира се държавен образователен стандарт за придобиване на степен на професионална квалификация по професия;
- Общ държавен изпит по теория и практика на професията, който се признава за втори зрелостен изпит.

Други предложения за промени (1)

- Да се преформулира съществуващата четвърта степен на професионална квалификация и да се въведе **нова пета степен**;
- Създава се нова **Рамкова програма Ж** за придобиване на пета степен на ПК;
- Да се създаде специална институция за обучение на лица, навършили 16 г. възраст, в която се придобиват всички степени на професионална квалификация – **интегрални колежи**;

Други предложения за промени (2)

- Да се предложи нова учебна пътека при обучението на възрастни за **придобиване на трета степен на професионална квалификация чрез начално професионално обучение;**
- Да се промени начинът на провеждане на **държавния изпит по теория и практика на професията;**
- Да се **увеличи съотношението теория - практика** в полза на практическото обучение;
- Да се регламентира възможността **браншовите организации да имат право да правят предложения за нови професии** в списъка на професиите за професионално образование и обучение.

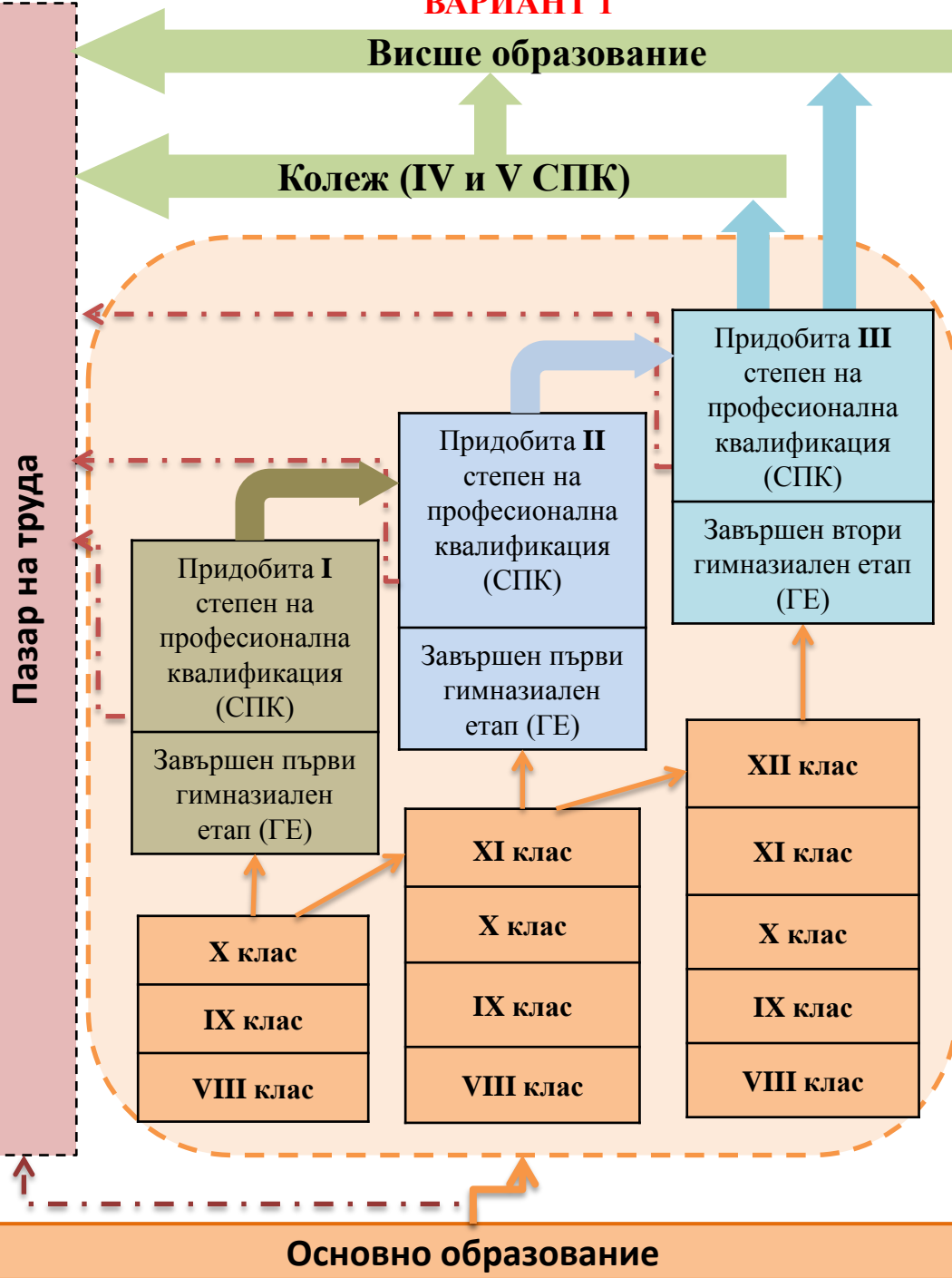
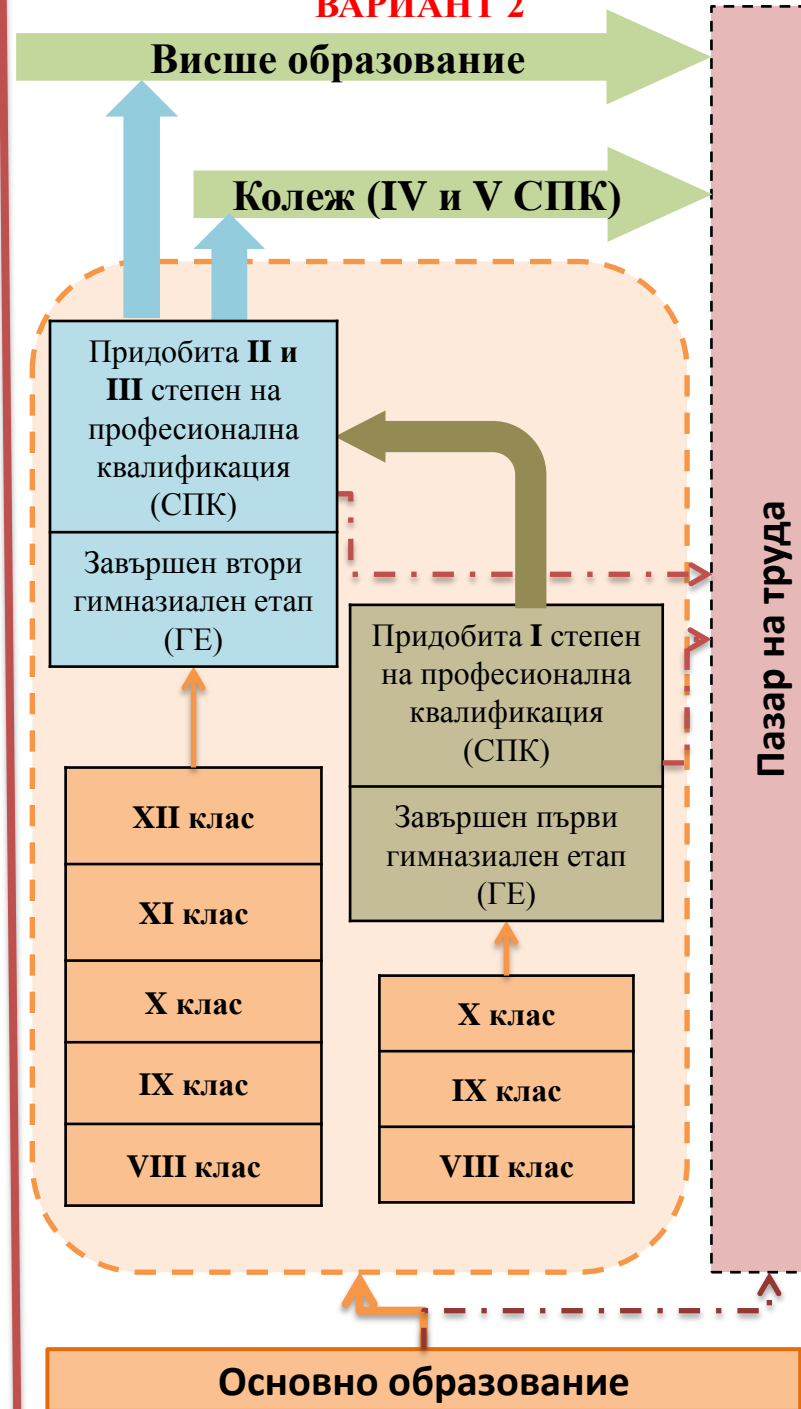
ВАРИАНТ 1**ВАРИАНТ 2**

Прием след завършен X и XII клас

- **След завършен X клас:**
 - ✓ за завършилите средни и обединени училища се осигурява възможност за придобиване на втора степен и на средно образование;
 - ✓ в интегралните колежите – първа и втора степен на професионална квалификация.
- **След завършен XII клас:**
 - ✓ в професионални гимназии и интегралните колежи - придобиване на трета степен на професионална квалификация (завършен XII клас или средно образование).

Много въпроси!!!

Да потърсим заедно верните
отговори, които да осигурят
създаване на гъвкава, адаптивна на
условията, полезна за цялото ни
общество система на
професионалното образование и
обучение.