

СЪЮЗ НА БЪЛГАРСКИТЕ АВТОМОБИЛИСТИ
УПРАВИТЕЛЕН СЪВЕТ
НДПК "МЛАДЕЖТА ЗА БЕЗОПАСНОСТ НА ДВИЖЕНИЕТО"

ИЗДАНИЕ ЗА ПРИЛОЖНО КОЛОЕЗДЕНЕ



СЪЮЗ НА БЪЛГАРСКИТЕ АВТОМОБИЛИСТИ
УПРАВИТЕЛЕН СЪВЕТ
НДПК "МЛАДЕЖТА ЗА БЕЗОПАСНОСТ НА ДВИЖЕНИЕТО"

2019 г.

РЪКОВОДСТВО на УС на СБА

София 1000, пл. "Позитано" № 3

Председател - инж. Емил Панчев - 987 28 93

Главен секретар - Стоян Сентов - 988 05 23



Нашата благодарност за оказаната финансова помощ от УС на СБА и СБА, Ботевград, Силистра, Монтана, Ловеч, Хасково, Севлиево, Габрово, Благоевград, Пазарджик, Разград, Свищов, Смолян, Враца, Разлог, Асеновград, Казанлък, АК "Север" София, Пловдив, Стара Загора, Ямбол, община Челопеч, и фирма "БОЛИД".

НДПК "МЛАДЕЖТА ЗА БЕЗОПАСНОСТ НА ДВИЖЕНИЕТО"

София 1000, пл. "Позитано" № 3;

тел.: 988 34 54; 935 79 35 (вътр.252) факс: 981 61 51,

e-mail: sba@uab.org

**ДЪРЖАВНА ОБЩЕСТВЕНА КОНСУЛТАТИВНА КОМИСИЯ ПО
БЕЗОПАСНОСТТА НА ДВИЖЕНИЕТО,
МИНИСТЕРСТВО НА ОБРАЗОВАНИЕТО И НАУКАТА,
МИНИСТЕРСТВО НА ВЪТРЕШНИТЕ РАБОТИ,
ГЛАВНА ДИРЕКЦИЯ ОХРАНИТЕЛНА ПОЛИЦИЯ,
ОТДЕЛ “ПЪТНА ПОЛИЦИЯ”,
БЪЛГАРСКИ ЧЕРВЕН КРЪСТ,
НАЦИОНАЛЕН ДВОРЕЦ НА ДЕЦАТА,
СЪЮЗ НА БЪЛГАРСКИТЕ АВТОМОБИЛИСТИ**

НАРЕДБА

за организиране и провеждане на Републиканския
шампионат по приложно колоездене
“Младежта за безопасност на движението”
през 2019 година

I. ОБЩИ РАЗПОРЕДБИ

Спортно-състезателната дейност по приложно колоездене е основна и неразделна част от цялостната учебно-възпитателна работа по проблемите на безопасността и културата на движението с децата, юношите и младежите, за повишаване познанията, уменията и навиците им по БД, за укрепване на физическата им дееспособност и тяхното комплексно възпитание.

През 2019 година спортно-състезателната дейност като краен израз на масово-учебната и възпитателна работа ще се провежда в четири етапа по приложно колоездене:

- училищни;
- регионални;
- общински;
- два републикански кръга

Планирането и провеждането на състезанията се осъществява от НДПК за републиканския шампионат и направление Пътна полиция, БЧК а за всички останали от общинските клубове по приложно колоездене, съгласувано с органите на МОН,

МВР-Пътна полиция, БЧК, ЦПЛР и други.

Член 1. Организацията и провеждането на състезанията се осъществява съответно:

- От СБА, НДПК “Младежта за безопасност на движението”, НДД, МОН, Пътна полиция и БЧК;
- В училищата и общините - от органите на МОН, ЦПЛР, СБА, Пътна полиция, БЧК и др. в общината, където ще се провеждат състезанията;
- републиканските - от НДПК, СБА, НДД, МОН, Пътна полиция, Об-КБД, БЧК.

II. ЗАДАЧИ

1. Да се популяризира движението за безопасност и култура сред децата, като се съдейства за разгръщане инициативата за получаване на определени знания и практически навици за опазване здравето и живота на децата като участници в пътното движение.

2. Да се повиши техниката и уменията за управлението на велосипедистите при спазване правилата за движение по улиците и пътищата.

3. Да се съдейства за усвояване на приложните елементи от специализираните програми по безопасността на движението и медико-санитарната защита.

III. УЧАСТНИЦИ И ПРАВИЛА В СЪСТЕЗАНИЕТО

Член 2. За участие в състезанието се допускат отбори, състоящи се от 6 състезатели 3 момичета и 3 момчета, както и отбори от 4 състезатели - 2 момчета и 2 момичета, като за крайното класиране се взимат резултатите от 4-мата най-добре момичета и момчета, родени през 2004-2009 г. към 31 декември 2019 година.

Представянето на отбора преди всяко състезание става от неговия капитан.

Член 3. Документи за участие.

1. Заявка на отбора, заверена и подпечатана от общинския клуб по приложно колоездене или СБА с година и дата на раждане

на състезателя (образец № 3).

2. Акт за раждане - ксерокопие остава в секретариата.

3. Удостоверение за медицински преглед (заверен от медицинско заведение, районна поликлиника или болница, но не от училищният лекар).

Член 4. Придружаващи лица.

Състезателите и отборите се придружават от следните длъжности лица:

1. Водач на отбора

2. Треньор

Член 5. Екипировка

Отборите са длъжни да се явят в спортна екипировка. Екипът може да съдържа и емблемата на спонсора.

Член 6. При участие в международни състезания на клубове и състезатели през 2019 година се информира писмено НДПК. След всяко международно участие, ръководителят на отбора представя в НДПК отчет за резултатите от участието в даденото състезание.

Член 7. Водач на отбора

За водач на отбора се избира от всеки клуб лице, добре познаващо настоящата наредба за състезателна дейност и носи непосредствена отговорност за реда и дисциплината на състезателите. Водачът на отбора:

- участва в техническата конференция, представя заявка за участие образец № 3;

- организира отбора при откриване и закриване на състезанието;

- представя списък на всички състезатели за предсъстезателен медицински преглед, заверен от районната (общинска) поликлиника или болница. Носи отговорност за неговото съдържание, както и списък на отбора с поредните номера на участващите състезатели.

Всички сведения по организацията и ръководството на състезанията се предават чрез водачите на отбори.

Член 7а. Треньор на отбора

Треньорът на отбора участва в техническата конференция заедно с водача на отбора и го замества при евентуално отсъствие.

Треньорът има право да дава указание на своите състезатели от мястото, което е упоменато на техническата конференция от директора на състезанието. Той е длъжен да изпълнява всички нареждания на директора, гл. съдия и водача на отбора. На него му е забранено категорично да се меси в дейността и нарежданията им.

Ако треньорът наруши изискванията на настоящата наредба, той може да бъде отстранен от директора на състезанието, а неговото място да заеме водачът на отбора.

Треньорът и водачът на отбора информират командироващата ги организация за резултатите, възникналите проблеми по време на състезанието и резултатите от него, те задължително се хранят със състезателите на определените за целта маси или места.

Член 8. Велосипеди.

В състезанието вземат участие велосипеди тип "Крос" или "Байк".

Член 9. Размери на площадката.

а) площадка за провеждане на състезанието "Управление на велосипеда в условията на детско автоградче" - размери не по малки от 52x36 метра;

б) площадка за провеждане на състезание "Майсторско управление на велосипед".

Член 10. Настилка:

Настилката на площадките трябва да бъде гладка и еднородна (асфалт или бетон). Трасето трябва да бъде чисто, без водни участъци, пясъчни неравности и други.

Продължителност на състезанието:

- практическо състезание "Управление на велосипед в условията на детско автоградче" - 5 минути на серия, или в реална пътна обстановка;

- практическо състезание "Майсторско управление на вело-

сипег” с преодоляване на трасе с препятствия

- теоретично състезание “Техническо владение на велосипед” ;
- теоретическо състезание “Познавате ли правилата за движение по пътищата”.

- с листовка - 15 минути;

- с видео или диалогитивно показване на ситуации-според време, определено на техническата конференция.

Член 11. Условия за участие в състезание:

За участие в състезание се прави заявка до домакин-организатора, не по-късно от 20 дни преди състезанието - датата на неговото провеждане.

Отбори, не изпратили заявка в определения срок, се допускат до състезанието единствено с решение на техническата конференция и при съгласие на представителя на НДПК “Младежта за безопасност на движението”.

Съгласувано, след състезанието, по решение на всички участващи отбори, може да се проведат атрактивни състезания с отделни елементи за наградите на спонсори, СБА и др.

Отборите, които закъснеят повече от два часа от началото на състезанието, могат да участват само в индивидуалното класиране.

Член 12. Рег на стартиране.

Стартирането на всеки състезател става по реда на получените стартови номера, след жребий изтеглен на техническата конференция. Първите номера от отборите са на момчетата, а следващите - на момчетата.

Член 13. Поведение на състезателите по време на състезанието.

1. По време на състезание се забранява състезателите да се движат с велосипеда или да го бутат по трасето в посока, обратна на движението.

2. Поправка на велосипед по трасето (площадките) по време на състезанието, може да се извършва единствено от самия състезател, но без да се пречи на останалите състезатели.

Ако попречи или предизвика опасна ситуация, такъв състезател се декласира.

3. Състезателят не може да напуска отделните етапи на състезанието, без за това да е уведомен главният съдия.

Член 14. Финиширане.

Финиширане или напускане на състезателната площадка се осъществява на финала по "Майсторско управление на велосипед".

Член 15. Даване на указания по време на състезанието.

По време на състезанието, преди всеки старт, само треньорът има право да дава указания на своите състезатели. Всички информации по организацията и ръководството на състезанието се предават на отбора чрез водачите, или се отразяват на подходящо табло по време и след приключване на състезателните дисциплини.

Член 16. Контестации.

Обосновани контестации, отнасящи се до състезанието, могат да се подават до главния съдия, в писмена форма, придружени от 20 лв. депозит. Ако контестацията бъде уважена, депозитът се връща на протестиращия, в противен случай депозитът се приема с документ от домакина-организатор и се превежда по сметка в РБ.

Контестациите се подават в срок до 30 минути след финиширането на последния състезател и до 30 минути след обявяване на предварителното класиране на съответното състезание.

Член 17. Класиране и награждаване.

Състезанията от Републиканския шампионат за 2019 година се провеждат в два кръга за възрастта 10-15 години и 4 кръга за групата 10-12 години, в които участват всички клубове по приложно колоездене в страната.

Класиране

Всяко класиране се разделя на индивидуално и отборно. Броят получени точки е:

1. място 15 т.

2. място	12 т.
3. място	10 т.
4. място	8 т.
5. място	6 т.
6. място	5 т.
7. място	4 т.
8. място	3 т.
9. място	2 т.
10. място	1 т.

Точките от четири кръга се сумират и се определят призьори за 2019 година, индивидуално и отборно. При равенство на точките, класирането се определя въз основа на по предишните резултати на отбора, който ги има, а ако и тогава резултатът е равен, се взимат резултатите от теорията. Обявяването на резултатите става единствено от главния съдия на състезанието.

- само главният съдия, директорът на състезанието и главният секретар имат право да се намесват в създадени ситуации по време на състезанието;

- изчисляването и нанасянето на резултатите става единствено от главния секретар.

Награждаване - индивидуално и отборно.

На класиралите се до трето място състезатели и отбори, в подходяща ритуална форма, се връчват материални награди, а на треньора им - в края на годината.

Член 18. Наказания налагани от съдийското ръководство.

При допускане на нарушения на настоящата наредба, съдийското ръководство може да декласира не само отделни състезатели, но и целия отбор, съгласувано с директора на състезанието.

Главният съдия и директорът на състезанието могат да наказват за невъздържани постъпки, реплики и други по време на състезанието водача, треньора, педагога и други лица от съответния отбор, както следва:

- жълт картон 50 н. т. за целия отбор;

- червен картон 100 н. т. за отбора и отстраняване на съответното длъжностно лице, с предложение до НДПК за по-строго наказание.

Член 19. Наказания, налагани от НДПК

За провинения на състезатели, водачи на отбори, треньори и други участници по време на състезание, НДПК може да накаже даден състезател или отбор с:

1. Предупреждение

2. Мъмрене

3. Декласиране за дадено състезание или до края.

4. Лишаване от състезателни права за определен период.

Състезатели и отбори, наказани по т. 3, са длъжни да върнат спечелените награди за съответното състезание или състезания, а наказаните по т. 4 трябва да върнат наградите, спечелени през сезона.

Предложенията за наказания, налагани от НДПК, се правят в писмена форма от главния съдия или представител на НДПК, след завършване на всяко състезание, но не по късно от 3 дни след неговото провеждане.

IV. РЪКОВОДСТВО НА СЪСТЕЗАНИЯТА

Член 20. Организационен комитет

За всяко състезание по приложно колоездене "Младежта за безопасност на движението" се избира организационен комитет. Съставът му се определя от НДПК (ОБКПК) и СБА по места, в зависимост от ранга на състезанието. Задължение на комитета е да осигури организационно, материално и финансово състезанието, да представи 20 дни преди датата на състезанието в НДПК наредбата на състезанието за утвърждаване.

Член 21. Съдийско ръководство

Съдийското ръководство се състои от:

1. Главен съдия

2. Секретари от домакина-организатор

3. Съдии

Съдийското ръководство се назначава от НДПК (ОбКПК). Всички длъжностни лица по време на състезанието носят отличителен знак, поясняващ длъжността им.

ПРАВА И ЗАДЪЛЖЕНИЯ НА СЪДИЙСКОТО РЪКОВОДСТВО

Член 22. Главен съдия:

1. Ръководи и контролира хода на състезанието, като носи цялата отговорност за правилното му провеждане, пристига на мястото на провеждането един ден преди началото на състезанието.

2. Отменя или отлага състезанието, ако не е спазена настоящата наредба за провеждане на състезания по приложно колоездене. Съгласува решението си с организационния комитет на състезанието. Установява контакт с организационния комитет най-малко 7 дни преди състезанието.

3. Внася промени в програмата на състезанието, наложени от съображения за сигурност или други уважителни причини, след като ги съгласува с ръководителите на отборите и промените не са в разрез с наредбата.

4. Отстранява от състезанието съдии, допуснали груби грешки или несправящи се със задълженията си.

5. Отстранява водачи, треньори и други длъжностни лица, пречещи с поведението си за нормалното протичане на състезанието.

6. Ръководи и контролира хода на състезанието, като носи цялата отговорност за правилното му провеждане.

7. Обявява крайните резултати от състезанието.

8. Представя документацията от проведеното състезание в НДПК "Младежта за безопасност на движението", в срок от 3 дни след завършването му.

Член 23. Секретари.

1. Приемат и проверяват необходимите документи за го-пускане на участие.

2. На техническата конференция водят протоколите и документите, отразени в настоящата наредба и на съдийския

състав.

3. Събират и обобщават резултатите от състезанието, предоставени му от съдиите, като ги отразява своевременно и по установения ред.

4. Забранява се на секретарите по време на състезанието, без знанието на главния съдия да предоставят информация на участващите отбори или ръководители.

5. Изготвят окончателния протокол за резултатите в индивидуалното и отборно класиране.

Член 24. Съдии.

1. Следят за направените нарушения от състезателите, като сигнализират за това на главното съдийско ръководство и ги отразяват съответно в наказателните картони.

2. Подпечатват или подписват своевременно маршрутен лист по реда на явяване на състезателите, посочени в него.

3. Не допускат вмешателство на външни лица по време на състезанието, изразено в помощ от най-различен характер и ако установят такова, незабавно съобщават на главния съдия, като посочват номера на състезателя. Броят на съдиите се определя в зависимост от вида на отделните състезания, както следва:

Управление на велосипед в условията на детско автоградче:

а) постови съдии 6 души или толкова колкото са нужни по определеното от главното съдийско ръководство трасе;

б) съдии, осигуряващи персонално наблюдение върху състезателите и отразяващи направените нарушения 6 души. По възможност се осигуряват неутрални съдии (служители на пътна полиция, или инструктори).

Майсторско управление на велосипед - задължително трябва да има съдии на всички елементи по площадката или в реалната обстановка в града.

Техническо владеене на велосипеда - главен съдия или 2-ма съдии.

Оказване на първа помощ - 2-ма съдии (медицински работници).

Закон за движение по пътищата и правила за неговото практическо приложение 2 - ма съдии.

Член 25. Комендант на състезанието.

Комендантът отговаря за:

1. Ред и дисциплината на площадките и кабинетите по време на състезанията.

2. Подготвя и води отборите при откриването и закриването на състезанието.

3. Оказва съдействие при възникване на проблеми от най - различен характер, касаещи състезанието.

Член 26. Лекар на състезанието.

1. Оказва помощ на евентуално пострадали състезатели по време на състезанието, като дава заключение за годността им да продължат състезанието.

2. Лекарската забрана за участие на даден състезател е безапелационна. В такъв случай лекарят е длъжен да уведоми главния съдия и водача на отбора.

Член 27. Жребий.

Жребият за реда, по който състезаващите се ще изпълняват отделните дисциплини и отборите се явяват на старта, се определя на техническата конференция, при участието на всички водачи на отбори. Състезателите са длъжни да носят стартовете си номера по време на цялото състезание

Член 28. Произшествия.

При нещастен случай, телесни наранявания и други произшествия, съдийското ръководство е задължено на място и незабавно да проучи случая и да докладва писмено на НДПК.

Член 29. Разгласяване.

Всички резултати от състезанието се обявяват своевременно на специални за целта табла единствено от секретарят. Секретарят може да съобщава информация на сътрудниците по печата, радиото и телевизията, с разрешение на главния съдия.

Член 30. Задължения на домакина-организатор.

Директор на кръга.

1. Подготвя програмата на състезанието, като я разпраща на участващите отбори 20 дни предварително. Програмата задължително се изпраща и в НДПК за утвърждаване.

С оглед нормалното провеждане на състезанието се изготвя следната примерна програма:

Петък - пристигане на отборите до 18.00 часа; техническа конференция. Провеждане на изпит по долекарска помощ.

Събота програма, изготвена от домакина-организатор.

Неделя - край на състезанието до 12 часа.

Тази програма може да се променя единствено в зависимост от метеорологичните условия, по време на техническата конференция.

2. Посреща и настанява отборите, Състава, който домакините поемат да настанят и изхранват според вида състезание е:

-шест деца, от едната и другата възрастова група.

3. Изготвя информационно табло за резултатите след всеки етап от състезанието, което се поставя на видно място.

4. Информира обществеността за предстоящото състезание.

5. Подготвя и оборудва площадките и кабинетите, където ще се проведе състезанието. Осигурява до 6 велосипеда на участващите отбори, като по часов график, изготвен от домакина организатор, същите се предоставят на отборите за опознаване. Домакинът на състезанието се задължава в наредбата да упомене вида на велосипедите, а когато не разполага с такива да уведоми в наредбата участващите отбори.

6. Осигурява компютър с принтер за навременната и точна обработка на резултатите по време на състезанието.

7. Осигурява лекар по време на състезанието.

8. Организира подходящи мероприятия за състезателите и придружаващите ги лица през свободното им време.

9. Осигурява индивидуални и отборни предметни награди от

първо до трето място, както и поощрителни такива за някои от отделните етапи на състезанието.

10. Осигурява отличителни знаци на всички длъжностни лица.

11. Осигурява номера на състезателите.

12. Издава достоверни и оправдателни документи на отборите - участници в съответното състезание. При констатирано нарушение, свързано с тях, информира НДПК.

V. ОРГАНИЗАЦИЯ НА СЪСТЕЗАНИЯТА

1. Проверка на документите за участие.

2. Техническата конференция се провежда преди началото на състезанието. Присъстват водачът на отбора и треньорът.

VI. СЪСТЕЗАНИЯ

Член 31. Теоретическо състезание № 1.

Въпроси от "Закона за движение по пътищата и правила за неговото прилагане".

Състои се от група въпроси по тест-система, съставена въз основа на ЗДВП и правилата за неговото прилагане. Въпросите и задачите са подбрани с еднаква трудност. По отношение на своята разновидност, във всеки въпрос са посочени три възможни отговора. Един верен и два неверни. Зачертава се само един отговор.

Когато състезателя допусне грешка в попълване на теста не може да коригира след това верния отговор.

За всеки грешен отговор състезателят получава 10 за възраст 10-15 години и 5 наказателни точки за възраст 10-12 години. Като неправилни се определят и въпросите на които няма отбелязан отговор или тези на които е зачертан повече от един отговор.

Водача и треньора решават писмен тест по време на състезанието, като допуснатите наказателни точки се сбруват към крайното отборно класиране.

Член 32. Практическо състезание №1.

Управление на велосипеда в условията на детско автоградец, или в реална пътна обстановка.

Велосипедистите трябва да преминат през площадка, където се намират 6 съдийски контролни пункта в порядък, посочен на “маршрутен лист”, който се раздава на старта и е различен за всеки състезател. Към контролните пунктове състезателите подхождат съгласно правилника. Продължителността на състезанието е 5 минути,.

На площадката или в реалните условия за управление едновременно има по един участник от всеки отбор. Ако съответният състезател е минал през всички контролни пунктове, преди изтичане на определеното време, продължава да се движи с велосипеда, спазвайки правилата за движение.

На площадката се намират:

1. Кръстовище със светофарна уредба или регулировчик.
2. Кръгово движение.
3. Велосипедна пътека
4. Регулирани и нерегулирани кръстовища.
5. Хоризонтална маркировка.
6. Вертикална сигнализация
7. Контролни пунктове.

НАКАЗАТЕЛНИ ТОЧКИ

Наказателните точки се нанасят в наказателен картон от съдия отговарящ само за един състезател, намиращ се на площадката.

1. За пропуск на контролен пункт 10 точки
2. При несъобразяване със сигнала на светофара 5 точки
3. При каране от лявата страна на пътя 5 точки
4. При неспазване на предимство 5 точки
5. За несигнализиране при извършване на маневра 5 точки
6. За опасна маневра 5 точки
7. При несъобразяване със съответен пътен знак 5 точки
8. При неспазване указание на хоризонталната маркировка 5 точки

9. При преждевременно напускане на площадката 5 точки.
Член 33. Практическо състезание № 2.

Управление на велосипед в площадка с подредени различни препятствия, посочени в приложенията към настоящата наредба (приложение № 1 и № 2).

Трасето с препятствия се преодолява един път с велосипеди “Крос” или “Байк”. Всеки участник в състезанието, напуснал преждевременно трасето, получава максимален брой наказателни точки. Всеки участник в състезанието е длъжен да преодолее трасето, на което са подредени отделните елементи, разстоянието между които трябва да бъде минимум 3 метра.

Това състезание включва следните елементи: преминаване между окачени летви, ограничаващи габаритите на велосипеда и разположени симетрично под тях конуси, преминаване на дъска с ограничения, преминаване на затворен контур “осморка”, упражнение за ловкост на ръцете: чаша, пълна с вода да бъде преместена от една поставка (маса) на друга, преминаване между две ограничаващи дъски, преминаване между система от ограничаващи дъсчици, слалом между 5 конуса, разположени на една ос, на различно разстояние един от друг, стойка с верига, преминаване през люлееща се дъска, трионовидна дъска, широка летва, която се преодолява с прескок, изпитание на спиране пред финал. В това състезание могат да се включат елементи и от шампионата на ФИА.

ОЦЕНКА ЗА ИЗПЪЛНЕНИЕ

- | | |
|---|----------|
| 1. За пропуснат елемент от препятствието | 10 н. т. |
| 2. За докосване или бутане на част от елемента с едно колело (излизане) | 2 н. т. |
| 3. За преждевременно напускане на препятствието: | |
| - с едно колело | 2 н. т. |
| - с две колела | 10 н. т. |

4. За излизане от обозначения участък или препятствие:
 - с едно колело 2 н. т.
5. При разливане на вода или невъзможност да се вземе чашата с вода 2 н. т.
6. При всяко стъпване на земята:
 - с един крак 2 н. т.
 - с два крака 10 н. т.
7. Състезателят може да получи максимум 10 н. т. ако не изпълни някое от подредените препятствия.
8. За блъснат конус 2 н. т.
9. За заобиколен конус 2 н. т.
10. За блъсната двойка шайби 4 н. т.
11. За заобиколени двойка шайби 8 н. т.
12. За блъснати двойка летви 4 н. т.
13. За заобиколени двойка летви 8 н. т.
14. Финал:
- а) предварително стъпване с крак предифинала на спрял състезател 2 н.т.
- б) спиране извън очертанието с едно колело 2 н.т.
- в) спиране извън очертанието с две колела 10 н. т.
- г) допиране на летвата 2 н. т.
- д) събаряне на летвата 10 н. т.
15. По време на преодоляване на препятствията не може да се правят маневри или захождания преди преодоляване на отделните елементи.

На техническата конференция преди всяко състезание главното съдийско ръководство уточнява с участващите отбори и ръководствата им начина на преминаване на препятствията.

Член 34. Практическо състезание № 3

Техническо владеене на велосипеда

Това състезание се провежда с решаване на писмен тест по изправността на велосипеда, като всеки грешен отговор се наказва с 5 точки.

Член 35. Практическо състезание

Оказване на първа долекарска помощ.

Състезанието се провежда съгласно въпросник-приложение № 2. Въпросите се изтеглят лотарийно.

Изпита може да се провежда практично по преценка на съдийския състав.

Оценяването става по десетобалната система, като оценката влиза в крайното отборно класиране и не може да надвишава сбора от +10 т.

Приложение № 2

БЪЛГАРСКИ ЧЕРВЕН КРЪСТ - НАЦИОНАЛЕН СЪВЕТ МАТЕРИАЛИ ЗА ОБУЧЕНИЕ ПО ПЪРВА ПОМОЩ НА ОТБОРИТЕ ПО ПРИЛОЖНО КОЛОЕЗДЕНЕ

анотация на темите за обучение
по първа долекарска помощ

Първа тема:

Основни жизнени показатели, дишане и кръвообръщение.

Стабилно странично положение.

Начин за установяване на съзнанието, дишането и кръвообръщението. Проверка на пулса на китката (при пострадали, които са в съзнание).

Техника на стабилното странично положение.

Втора тема:

Спасителна верига. Звена на веригата.

Осигуряване на безопасност

оценка на състоянието на пострадалите

обаждане на тел. 112

оказване на първа помощ.

Трета тема:

Рани-видове (порезни, прободни, контузно-разкъсани, от изгаряне).

Първа помощ при прорезни рани.

Четвърта тема:

Кръвотечение - видове. Шок-признаци. Начини за спиране на кръвотечение.

- кървоспиране чрез сиректно притискане
- тампонираща (компресивна) превръзка
- пристягаща превръзка
- спиране на кръвотечение от носа.

Пета тема:

Навяхване, изкълчване, счупване на кости. Разпознаване. Първа долекарска помощ при счупване счупване на горен и голем крайник.

Шеста тема:

Позициониране на пострадалия в зависимост от нараняването.

- стабилно странично положение при пострадал в безсъзнание
- противошокова поза - при шок (кръвозагуба, колапс и др.)
- поза при нараняване на главата или гръдния кош

ВЪПРОСИ ЗА ПРОВЕЖДАНЕ НА СЪСТЕЗАНИЕ №4 ПО ОКАЗВАНЕ НА ПЪРВА ПОМОЩ

1. Състезанията по първа помощ на различните нива се провеждат въз основа на въпросите от приложената програма за целогодишно обучение.

2. С оглед на постигане обективност при провеждане на състезанието, определят се следните критерии за оценка:

КРИТЕРИИ ЗА ОЦЕНКА

Здравните работници, обучаващи отборите, могат да ползват медико-санитарно имущество, предоставено от общинските комитети на БЧК и учебника "Европейско ръководство по първа помощ на БЧК".

Член 36. Определяне на отбора на УС на СБА.

1. Най-добре представилите се състезатели в републиканския шампионат се селектират от треньора, определен на заседание на ИБ на НДПК.

2. Като основен критерии да се има предвид класиране в

републиканския шампионат, майсторското управление на отделните състезатели, физическата им и психологическа издръжливост.

3. Треньорът, определен за международното състезание може да проведе допълнително тестване или майсторско управление със състезателите след приключване на републиканския шампионат за определяне на разширения състав на отбора.

4. По време на лагер-сбора, НДПК си запазва правото да провежда изпити и тестване за окончателно определяне на отбора.

VII. ФИНАНСОВО ОСИГУРЯВАНЕ

1. Домакинът-организатор осигурява за своя сметка резервации за нощуване в хотел на официалните длъжностни лица, главните съдийски ръководства, назначени със заповед на УС на СБА (НДПК), като им заплаща командировачни, пътни и квартирни пари, съгласно наредбата на УС на СБА за организиране и провеждане на състезания.

2. Разходите за организирането и провеждането на състезанията се поемат от домакина-организатор, органи и организации или спонсори, под ръководството на общинската комисия по приложно колоездене.

3. Общините, от чието име се състезават отборите поемат издръжката на своите отбори - хотел, дневни и пътни пари.

VIII. ЕТАПИ НА СЪСТЕЗАНИЯТА

1. Между училищни състезания - 24-30 март 2019 г.

Организатори: клоновете на СБА, МОН, Пътна полиция, ОКБКБД, БЧК.

2. Регионални - 10 -15 април 2019 година.

Провеждат се от областните градове в страната.

Организатори: СБА, МОН, Пътна полиция, БЧК

ОБРАЗЕЦ №1
ЗАЯВКА

за Участие в Републиканския шампионат
“Младежта за безопасност на движението”
за 2019 г. от отбор

.....
I. СЪСТЕЗАТЕЛИ:

№	ИМЕ. ПРЕЗИМЕ,ФАМИЛИЯ	ЕГН	АДРЕС

II. РЪКОВОДСТВО НА ОТБОРА

1. ВОДАЧ

.....
(име, презиме, фамилия)

.....
(адрес)

2. ТРЕНЬОР

.....
(име, презиме, фамилия)

.....
(адрес)

3. ПЕДАГОГ

.....
(име, презиме, фамилия)

.....
(адрес)

СБА.....

Председател.....

ЗАБЕЛЕЖКА: Списъкът се редставя

ЗАДЪЛЖИТЕЛНО до 30 март 2019 г. с данните в НДПК, в противен случай отборът няма да бъде допуснат в Републиканския шампионат.

ОБРАЗЕЦ №3

**СЪЮЗ НА БЪЛГАРСКИТЕ АВТОМОБИЛИСТИ
УПРАВИТЕЛЕН СЪВЕТ
НДПК "МЛАДЕЖТА ЗА БЕЗОПАСНОСТ НА
ДВИЖЕНИЕТО"**

ЗАЯВКА
за участие в

.....
.....

Град

Дата

Отбор

Състез. №	ИМЕ. ПРЕЗИМЕ, ФАМИЛИЯ	ЕГН	АДРЕС

Дата:

ВОДАЧ НА ОТБОРА

.....

Име, фамилия

ЗАБЕЛЕЖКА: Представя се на техническата конференция и се попълва саморъчно от водача или треньора.

НАРЕДБА

За организиране, провеждане и финансиране на спортните състезания и тренировъчните лагер-сборове по приложно колоездене “Младежта за безопасност на движението” в системата на Съюза на българските автомобилисти (СБА)

I. ОБЩИ ПОЛОЖЕНИЯ

1. Настоящата Наредба урежда организирането и провеждането на тренировъчни лагер-сборове, спортно състезателната дейност по приложно колоездене в системата на СБА.

2. Наредбата е приета от Изпълнителния съвет на Национално движение по приложно колоездене (НДПК) и е утвърдена от Управителния съвет на СБА. Същата е валидна за ведомства, организации и клубове по приложно колоездене развиващи този спорт регистринани към НДПК “Младежта за безопасност на движението”.

II. ТРЕНИРОВЪЧНИ ЛАГЕР-СБОРОВЕ И СЪСТЕЗАНИЯ

1. Тренировъчните лагер-сборове се организират и провеждат по изготвени предварително план-програми утвърдени от НДПК и ръководствата на клубовете по приложно колоездене.

2. Спортните състезания от републиканския шампионат на НДПК се провеждат предимно в почивни дни извън работно време.

3. Състезания и прояви по приложно колоездене могат да се организират и от други организации и фирми след съгласуване с НДПК или с ръководствата на клубовете в страната.

III. РЪКОВОДСТВО НА СЪСТЕЗАНИЯТА, ВЪЗНАГРАЖДЕНИЯТА НА МЕДИЦИНСКИ ПЕРСОНАЛ И ДРУГИ ТЕХНИЧЕСКИ ЛИЦА

1. Състезанията по приложно колоездене се организират и провеждат под ръководството на НДПК, организациите и клубовете регистрирани към НДПК, клоновете на СБА, общините и други. За провеждането на състезанията се определя Организационен комитет - с председател, директор на състезанието и съдийско ръководство от гл. съдия и секретар в зависимост от равнището на проявата. Състезанията по приложно колоездене се провеждат в извънработно време, а за структурите на Министерство на образованието, младежта и науката и извън училищни форми на обучение.

2. От ръководството на състезанието по приложно колоездене се изплащат възнаграждения на длъжностните лица: главен съдия и секретар в зависимост от равнището на състезанието, съобразно с времетраенето му и приетия финансов план и финансовите възможности на организатора-домакин на проявата.

3. Равнище на състезанията по приложно колоездене и съдийско ръководство.

а) За състезанията в общините, областите, регионалните прояви и структурите на Министерство на образованието, младежта и науката в качеството си на организатор определя - съдийско ръководство от съдия и секретари по проявата. Финансовото осигуряване на тези състезания са в зависимост от финансовите възможности на организатора.

б) За състезанията от Републиканския шампионат по приложно колоездене, организатора определя Организационен комитет с Председател, директор на състезанието

и членове за неговото организиране и провеждане. Със заповед на председателя на СБА, НДПК определя съдийското ръководство за състезанието в състав от гл. съдия и секретари. Организатор-домакин на състезанието заплаща възнаграждение, дневни пари в размер на 40 лева на ден за съдийското ръководство за времето на протичане на състезанието, определено в регламента и 20 лв. за 1 ден на главен съдия за подготовка на същото. Организатора-домакин на състезанието поема за своя сметка разходите за пътни и нощувки на съдийското ръководство. Времетраените на медицинското обслужване на състезанието и неговото залащане се удостоверява с подпис на главен съдия и директора на състезанието. При отлагане на състезанието по вина на организатора същият заплаща на съдийското ръководство пътни и дневни разходи съгласно Наредбата на МФ за служебните командировки.

Разходите за наетите допълнителни технически лица при необходимост за организиране и подготовка на състезанията се поемат от организатора-домакин на проявата съобразно финансовите му възможности.

в) Международни състезания по приложно колоездене.

Международните състезания по приложно колоездене по линията на ФИА и други автомобилни клубове и организации се организират и провеждат от СБА респективно НДПК. За същите се определя Организационен комитет и финансов план утвърден от Председателя на СБА, съобразно изискванията на международния регламент на ФИА. В зависимост на броя на отборите и участниците в състезанието, със

заповед се определя главно съдийско ръководство в състав не повече от 8 души - гл. съдия, секретари и съдии за провеждане на международна проява. Възнагражденията за съдийското ръководство се определя във финансовия план за състезанията, утвърден от Председателя на СБА, както и всички допълнителни разходи за техническото осигуряване на проявата от страна на организатора.

IV. ХРАНЕНЕ И НОЩУВКИ НА ОТБОРИТЕ

1. За всички рангови състезания на участниците се определят средства за хранене за един участник на ден в размер до 10% от утвърдената минимална работна заплата.

За успешното провеждане на учебно-тренировъчния процес и спортно състезателната дейност на отборите, участващи в Републиканския шампионат, СБА, организациите, ведомствата, фирмите и клубовете по места могат да организират тренировъчни сборове с времетраене по преценка на организатора.

За времетраенете на международното и републиканското състезание клубовете по приложно колоездене могат да се изразходват до 100 лева за целия отбор за стимулиращи средства - витамини, сокове, мед и др.

2. За участниците в тренировъчните лагер-сборове и състезания, да се считат освен състезателите и треньорите и следните служебни лица: лекари, психолози и други, които вземат пряко и непосредствено участие в провеждането на тренировъчните лагер-сборове и състезания, по преценка на организаторите.

Определените средства за храна на 1 участник не могат

да бъдат ползвани при съкращаване на дните за провеждане на състезанията.

3. При всички видове състезания и тренировъчни лагер-сборове, нощувките се заплащат по размерите и условията на Наредбата на МФ за служебните командировки. Пътването на отборите се извършва по преценка на НДПК за участие в международни състезания, а за участие в републиканските състезания - от ръководствата на клубове по приложно колоездене.

Таксите за резервация на легло, ако са платени такива, се заплащат допълнително по представен документ. Ползването на хотел в местодомуването на отборите се разрешава само при тренировъчни лагер-сборове.

4. При повикване на състезатели за участие в тренировъчните лагер-сборове същите получават дневни, квартирни, пътни по Наредбата за служебните командировки.

Не се разрешава при реализирани икономии от средства за храна, същите да се използват за: хранене на повече състезатели от предварително определения брой и за повече дни от предварително обявените в регламента.

Всички разходи следва да се отчитат с документи, съгласно действащите финансови изисквания в страната.

5. За гостуващи отбори от чужбина, домакинът-организатор на спортната проява извършва разходите по издръжката на отборите, съгласно международните регламенти и утвърден финансов план.

V. КУРСОВЕ, СЕМИНАРИ И СЪВЕЩАНИЯ

1. Курсове, семинари и съвещания могат да се провеждат

от НДПК, комисиите към нея и клубовете по приложно колоездене за подготовка и обучение на съдии по приложно колоездене, обществени деятели и други предимно в почивни дни.

Същите се организират и провеждат предимно в почивни дни по утвърден за целта финансов план съгласно програмата на организатора.

VI. ПОМОЩИ И НАГРАДИ

1. Разрешава се на НДПК “Младежта за безопасност на движението”, клоновете на СБА в страната и клубовете по приложно колоездене да отпускат финансови помощи на пострадали състезатели след представяне на медицинско свидетелство, издадено от съответните болнично завеждане, от което е видно, че лечението е свързано с допълнителни разходи.

2. Връчването на награди се извършва по реда на настоящата финансова наредба, след офопмяне на протокола за индивидуално и отборно класиране при спортни състезания. Организаторът-домакин, клоновете на СБА и НДПК “Младежта за безорасност на движението” могат да награждават с предметни награди състезатели и отбори, както следва:

1. Индивидуално класиране

а) общински, областни, районни и клубни състезания с предметни награди в размер до 20, 15, 10 лева съответно за I, II, III място.

б) републикански състезания с предметни награди в размер до 30, 25, 20 лева съответно за I, II, III място.

2. Отборно класиране

а) общински, областни, районни и клубни състезания с

предметни награди в размер до 30, 25, 20 лева съответно за I, II, III място.

б) републикански състезания с предметни награди в размер до 60, 50, 40 лева съответно за I, II, III място.

в) международни състезания по преценка на организатора съответно за I, II, III място съгласно утвърдения финансов план.

3. От първо до шесто място се награждават всички състезатели индивидуални и отборно с диплом както и треньорите на същите.

4. НДПК, клоновете на СБА, клубовете по приложно колоездене с решение на техните ръководства могат през спортно-състезателната година да награждават с предметни награди еднократно заслужили обществени деятели, съдии, организатори и спонсори на състезания за принос в развитието на приложното колоездене.

VII. ЗАКЛЮЧИТЕЛНИ РАДПОРЕДБИ

Изпълнителният съвет на НДПК “Младежта за безопасност на движението” може по изключение да разрешава извършването на някои разходи извън утвърдените нормативи от настоящата Наредба, съгласувано с ръководството на УС на СБА.

За нарушения на настоящата Наредба, от което са произлезли щети, виновните длъжностни лица носят дисциплинарна и имуществен отговорност.

ИБ на НДПК “Младежта за безопасност на движението”.

ПЪРВИ КРЪГ

от Републиканския шампионат
по приложно колоездене и пътна безопасност
20-21 април 2018 г. - клуб "Север" - гр. София



Отборно класиране

- | | |
|------------------------|----------|
| 1. КПК-Първомай 1 | - 132 m. |
| 2. КПК- Берковица | - 146 m. |
| 3. КПК-Пиргон 2 | - 148 m. |
| 4. КПК-Пиргон 1 | - 177 m. |
| 5. КПК-Първомай 2 | - 285 m. |
| 6. КПК-Етрополе | - 325 m. |
| 7. КПК-14-то СУ-София | - 327 m. |
| 8. 59-то СУ-София | - 410 m. |
| 9. 96-то СУ 1 – София | - 411 m. |
| 10. 96-то СУ 2 – София | - 438 m. |

Организатори

АК „Север“ -София, НДПК“Младежта за безопасност на движение-то, Столична община, Пътна полиция-София, с подкрепата на МОН и ММС

Индивидуално класиране – момичета

1. Яна Иванова – КПК-Първوماй 1 - 17 т.
2. Йоана Трендафилова – КПК-Берковица - 29 т.
3. Мария Ангелова – КПК-Първوماй 1 - 31 т.
4. Петя Шопова – КПК-Пиргон 2 - 37 т.
5. Николета Стойчева – КПК-Пиргон 2 - 37 т.
6. Маглен Петрова – КПК-Пиргон 1 - 39 т.
7. Михаела Димитрова – КПК-Пиргон 1 - 52 т.
8. Кристиана Райкова – КПК-Берковица - 54 т.
9. Цвети Григорова – КПК-Етрополе - 65 т.
10. Камелия Костадинова – КПК-Първوماй 2 - 67 т.

Индивидуално класиране – момчета

1. Румен Григоров – КПК-Берковица - 29 т.
2. Александър Митов – КПК-Берковица - 37 т.
3. Денислав Богданов – КПК-Пиргон 2 - 37 т.
4. Мирослав Христозов – КПК-Първوماй 1 - 39 т.
5. Светослав Джеджов – КПК-Пиргон 1 - 41 т.
6. Калоян Георгиев – КПК-Пиргон 2 - 43 т.
7. Иван Попов – КПК – Първوماй 1 - 46 т.
8. Кристиан Иванов – КПК-Пиргон 1 - 52 т.
9. Пламен Иванов – КПК-14-то СУ-София - 60 т.
10. Стойчо Димов – КПК-Първوماй 2 - 62 т.

ВТОРИ КРЪГ

от Републиканския шампионат по приложно
колхозене и пътна безопасност
01-02 юни 2018 г. – Благоевград



Отборно класиране

- | | |
|-------------------|----------|
| 1. КПК-Берковица | - 124 м. |
| 2. КПК-Пирдоп | - 135 м. |
| 3. КПК-Първомай 1 | - 140 м. |
| 4. КПК-Първомай 2 | - 264 м. |
| 5. КПК-Етрополе | - 298 м. |
| 6. КПК-Разлог | - 392 м. |



Организатори

Община, БЧК, СБА, НДПК“Младежта за безопасност на движението“ АК“Север“-София

Индивидуално класиране – момичета

1. Яна Иванова – КПК-Първомай - 18 т.
2. Петя Шопова – КПК-Пиргон - 19 т.
3. Кристиана Райкова – КПК-Берковица - 33 т.
4. Йоанна Трендафилова – КПК-Берковица - 41 т.
5. Мария Попчева – КПК-Първомай - 52 т.
6. Николета Стойчева- КПК-Пиргон - 53 т.
7. Камелия Костагинова –КПК-Първомай - 60 т.
8. Бояна Кирчева – КПК- Етрополе - 67 т.
9. Преслава Стоянова – КПК-Берковица - 67 т.
10. Антония Янчева – КПК-Първомай - 77 т.

Индивидуално класиране – момчета

1. Румен Григоров – КПК-Берковица - 18 т.
2. Калоян Георгиев – КПК-Пиргон - 24 т.
3. Иван Попов – КПК-Първомай - 26 т.
4. Александър Митов – КПК-Берковица - 32 т.
5. Светослав Иванов – КПК-Пиргон - 39 т.
6. Мирослав Христов – КПК-Първомай - 44 т.
7. Георги Димитров – КПК-Разлог - 59 т.
8. Александър Емилов – КПК-Етрополе - 61 т.
9. Мартин Иванов – КПК-Етрополе - 62 т.
10. Иван Стоянов - КПК-Първомай - 62 т.

ТРЕТИ КРЪГ

от Републиканския шампионат по правилата на ФИА
15-16 юни 2018 г. – гр.Варна



Отборно класиране

1. КПК- Берковица - 84 м.
2. КПК-Пирдоп - 112 м.
3. КПК-Първомай 1 - 151 м.
4. КПК-Първомай 2 - 271 м.
5. КПК- с.Градина - 378 м.
6. КПК – Варна - 383 м.



Организатори

гр.Варна - Община, СБА, Пътна полиция, БЧК, АК“Север“-София

Индивидуално класиране – момичета

1. Йона Трендафилова – КПК- Берковица - 10 т.
2. Петя Шопова – КПК-Пиргон - 13 т.
3. Яна Иванова – КПК-Първомай - 15 т.
4. Кристиана Райкова – КПК –Берковица - 17 т.
5. Преслава Стоянова - КПК-Варна - 36 т.
6. Николета Стойчева – КПК-Пиргон - 41 т.
7. Мария Попчева – КПК-Първомай - 51 т.
8. Камелия Янкова – КПК-Първомай - 67 т.
9. Антония Янчева – КПК- Първомай - 76 т.
10. Симона Желязкова – КПК-с.Градина - 82 т.

Индивидуално класиране – момчета

1. Румен Григоров – КПК-Берковица - 10 т.
2. Светослав Джеджов –КПК-Пиргон - 10 т.
3. Мирослав Христов – КПК-Първомай - 29 т.
4. Александър Митов – КПК- Берковица - 33 т.
5. Калоян Георгиев – КПК-Пиргон - 38 т.
6. Иван Попов – КПК-Първомай - 42 т.
7. Стойчо Димов – КПК-Първомай 2 - 43 т.
8. Иван Стоянов – КПК-Първомай 2 - 70 т.
9. Васил Станчев – КПК-с.Градина - 83 т.
10. Велизар Стоянов – КПК-Варна - 94 т.

ЧЕТВЪРТИ КРЪГ

от Републиканския шампионат за деца велосипедисти
по правилата на ФИА
29-30 юни 2018 г. - гр. Първомай



Отборно класиране

1. КПК-Берковица - 143 т.
2. КПК-Първомай 1 - 145 т.
3. КПК-Пиргон - 147 т.
4. КПК – Р Румъния - 261 т.
5. КПК- Първомай 2 - 272 т.
6. КПК-с.Градина - 389 т.
7. КПК-Първомай 3 - 389 т.



Организатори

гр. Първомай - Община, Пътна полиция,
ОУ „Св.св. Кирил и Методий“ и АК „Север“София“

Индивидуално класиране – момичета

1. Йоана Трендафилова – КПК-Берковица - - 23 т.
2. Яна Иванова – КПК-Първомай - - 26 т.
3. Кристиана Райкова - КПК-Берковица - - 27 т.
4. Петя Шопова – КПК-Пиргон - - 28 т.
5. Антония Янчева - КПК-Първомай 2 - - 48 т.
6. Маглен Петрова - КПК-Пиргон - - 48 т.
7. Мария Стоянова – КПК-с.Градина - - 53 т.
8. Николета Стойчева – КПК-Пиргон - - 51 т.
9. Преслава Стоянова – КПК-Берковица - - 74 т.
10. Мария Емилова – КПК-Първомай 3 - - 79 т.

Индивидуално класиране – момчета

1. Калоян Георгиев – КПК-Пиргон - - 29 т.
2. Иван Попов – КПК-Първомай 1 - - 37 т.
3. Светослав Джеджов – КПК-Пиргон - - 38 т.
4. Мирослав Христозов – КПК-Първомай 1 - - 38 т.
5. Румен Григоров – КПК-Берковица - - 40 т.
6. Александър Митров – КПК-Берковица - - 44 т.
7. Стойчо Димов – КПК-Първомай 2 - - 65 т.
8. Иван Стоянов – КПК-Първомай 2 - - 85 т.
9. Васил Станчев – КПК-с.Градина - - 87 т.
10. Петър Стоянов – КПК-Първомай 3 - - 105 т.

МИНИСТЕРСТВО НА ОБРАЗОВАНИЕТО
И НАУКАТА, МИНИСТЕРСТВО НА ВЪТРЕШНИТЕ РАБОТИ, ОТДЕЛ
“ПЪТНА ПОЛИЦИЯ”,
НАЦИОНАЛЕН ДВОРЕЦ НА ДЕЦАТА, СЪЮЗ НА БЪЛГАРСКИТЕ
АВТОМОБИЛИСТИ,
ЕВРОПЕЙСКИ КОНКУРС ПО ПЪТНО ОБУЧЕНИЕ НА КЛУБОВЕТЕ НА ФИА
НАРЕДБА ЗА ОРГАНИЗИРАНЕ И ПРОВЕЖДАНЕ
РЕПУБЛИКАНСКИ ШАМПИОНАТ
ЗА 2019 ГОДИНА

I. ЦЕЛИ

Законодателни и технически предписания за движение по пътищата, както и внимателно поведение по отношение на другия и всички други основни цели и най-елементарни условия за закрила на децата, които се движат по пътищата, пеша или на велосипед. Към това се прибавя и обучението на децата в правилата за движение, както и практическото приложение, владееене на велосипеда, са фактори с решаващо значение. Това състезателно отношение към изискванията на сигурността може да се придобие посредством едно задълбочено пътнo обучение, както в семейна среда, така и в училище.

Пътното обучение е от огромно значение за бъдещето поведение на водачите и тези, които участват в пътното движение. Европейският конкурс по пътнo обучение на ФИА и НДПК е предназначен да работи за подобряването на пътното обучение на децата, както и да обърне внимание на хората и децата, както и да се обърне внимание на хората и обществеността към огромното значение на тази задача.

ФИА и НДПК искат, организирайки този конкурс, да подтикнат клубовете си да започнат развитието на дейността по приложно колоезден заедно с обществеността в страната.

II. ПРОГРАМА И ОРГАНИЗАЦИЯ

2.1. УЧАСТНИЦИ

В това състезание може да участват само клубовете, членуващи в НДПК.

2.2. УЧАСТВАЩИ ОТБОРИ

Всеки участващ клуб определя за републиканските състезания отбор от 6 деца (3 момчета и 3 момичета) или 4 деца - 2 момчета и 2 момичета и се взимат най-добрите четири резултати.

Всеки клуб може да участва с повече от 1 отбор.

Възрастта им трябва да бъде между 10 и 12 години максимум, родени през 2007-2009 г., считано към 31 декември 2019 г.

За крайното класиране се взимат всички резултати на участниците в отбора.

2.3. ДОКУМЕНТИ ЗА УЧАСТИЕ

1. Заявка на отбора, заверена и подпечатана от Общинския клуб по приложно колоездене или на СБА (образец №3).

2. Акт за раждане /ксерокопие, което остава в секретариата.

3. Удостоверение за медицински преглед (заверен от медицинско заведение, районна поликлиника или болница, но не от училищния лекар).

2.4. ИЗБОР НА УЧАСТНИЦИТЕ В ОТБОРИТЕ

От всеки участващ клуб се взимат най-добрите резултати. Препоръчва се място в тези отбори да намерят деца, които имат трайни знания по правилника за движение и умения майсторски да управляват велосипед.

Състезателите, взели участие през последната година в европейския шампионат на ФИА, не могат да участват в Републиканския шампионат за 2019 година.

2.5. ПРИДРУЖИТЕЛИ И ТРЕНЬОРИ

Съобразно международният правилник са двама възрастни (мъж и жена). По преценка на клубното ръководство ръководството на отбора може да бъде и от повече хора (спонсор, лекар, и др.).

III. СЪСТЕЗАНИЕ

То се състои от практическа и теоретическа част. И двете се провеждат в зала (спортна или на асфалтова площадка) или на асфалтова площадка.

3.1. ПРАКТИЧЕСКА ЧАСТ

Клубът организатор трябва да предостави достатъчен брой велосипеди в отлично състояние, приспособени към възрастта

на участниците, като велосипедите имат 2 спиращки със задно спиране.

Преди потегляне, всеки участник може да си избере велосипед според ръста, като го опита, преминавайки едно дълго разстояние.

За практическото състезание, участниците трябва да носят дълъг панталон или анцунг и горно облекло с дълги ръкави.

IV. ОЦЕНКА НА РЕЗУЛТАТИТЕ

4.1. ПРАКТИЧЕСКА ЧАСТ КЛАСИРАНЕ

Сборът от участието на всеки състезател се сборува за индивидуалното и отборно класиране.

ОБЩИ ПРАВИЛА:

1. Важен е ротационният принцип.

2. Отборите са разделени на 8 поста. На всеки пост работят групи от 2-3 клубни отбора.

3. Групите са разделени и всяко дете е номерирано.

4. Всеки пост съдържа различни задачи, които трябва да бъдат решени.

5. Практичните задачи се решават индивидуално.

6. Теоретичната част според задачата ще завърши индивидуално, по двойки или като отборна работа.

7. След 30 минути последва според необходимостта смяна към следващите постове.

8. Майсторското управление на велосипед в зала се преодолява от всеки състезател с раничка, която тежи до 10 кг.

Постове и точки:

1. В случай, че състезател не завърши, не получава полагащите му се 20 точки, а 0 точки.

2. Помощ от други участници (при обслужване от ръководителя на отбора, водача, състезателят получава 0 точки.

3. Общият брой точки от 8 поста на децата представлява отборният резултат.

Практически задачи от № 1 до № 4 се провеждат в зала или на площадка. Всеки състезател получава наказателни точки които се сумират за крайното индивидуално класиране.

Оценяването на всички състезатели става съгласно правилника на ФИА. Всяко точкуване на допуснатите грешки се показва и обяснява на техническата конференция от главния съдия.

Пост 4 - теория

Точкува се с наказателни точки.

Всички задачи се решават като отборни. Има определено време за решаване на задачата.

Проверка на велосипеда - картинна задача: от 8 възможни знака ще трябва да намерите допуснатите повреди, а не липси на велосипеда - тестови.

Точки:

Не или фалшиво съставен сигнал - минус 1 точка.

Наблюдаване на картина - 3-4 картини на обстановката (положението) се показват всяка една за 10 секунди като за всяка една неоткрита правилна ситуация състезателят получава 5 наказателни точки.

Във всеки момент 2 от 3 отговора са точни.

Пост 5 - Теория

Всички задачи се решават индивидуално. Времето за всяка задача е определено от главния съдия.

За всяка допусната грешка състезателят получава по 5 наказателни точки.

Оценка:

За правилен отговор на задачата 20 точки

Пост 6 Пъзел

Отборът подрежда разрязани знаци.

Оценка:

Подредени два знака - +10 точки

Подредени 3 знака - + 15 точки

Подредени четири знака - +20 точки.

ТЕОРЕТИЧНИ ВЪПРОСИ

Листовка или задача на монитор или писмен тест касаеща Правилника за уличното движение, решават се индивидуално от всеки състезател като за всяка грешка се наказва с 5 наказателни точки.

Главното съдийско ръководство може да дава и други теоретични задачи които не са упоменати в настоящата наредба както индивидуални така и отборни.

4.3. ПРОЦЕДУРА ПРИ ЕВЕНТУАЛНО РАВЕНСТВО НА ТОЧКИТЕ

В случай, че повече от един отбор получава еднакъв резултат, те се разпределят както следва:

Едно момче или момиче се посочват от отборите по жребий. Тези състезатели трябва да решават листовка, избрана от главния съдия.

V. АРБИТРАЖ СЪДИЙСТВО

Цялото състезание протича под контрола на главния съдия и секретар, определен от НДПК, чиито решения не подлежат на оспорване.

5.1. ЗАСТРАХОВКА

Застраховката, отнасяща се до участието е изключително за сметка на клуба, изпратил участниците.

5.2. КЛАСИРАНЕ, НАГРАДИ

Отборът - победител получава предметна награда, осигурена от домакина-организатор, всеки състезател получава диплом от домакина-организатор. Съгласно класирането в практическото и теоретическото състезание, се награждават отличилите се състезатели и отбори.

Домакинът организатор, съвместно със съдийското ръководство извършва и индивидуално класиране на основание практическата и теоретическата част и може да награди отличилите се състезатели.

VI. ОТГОВОРНОСТ

Състезанието се провежда под ръководството на НДПК, докато за самото му осъществяване и протичане отговаря клубът-организатор.

VII. ОПРЕДЕЛЯНЕ СЪСТАВА НА УС НА СБА

7.1. Най-добре представилите се състезатели в републиканското състезание се селектират от треньора, определен от ИБ на НДПК за съответния европейския шампионат.

7.2. Треньорът има право да прави своята селекция за националния отбор на базата на индивидуални теоретични знания по познаване на закона за пътното движение, майсторско управление на велосипед и активно участие в отбора, в който се състезава отделният състезател, без значение от класирането в републиканския шампионат.

Състезателите се съгласуват с ръководителите на съответните отбори.

7.3. След приключване на финалните състезания, по решение на треньора могат да се правят контролни изпитания по тестови задачи и майсторско управление за окончателното определяне на разширения състав.

7.4. В лагер-сборовете на Националния отбор не могат да участват други лица или придружаващи ги, освен упоменатите в заповедта на УС на СБА. Лагер-сборът се провежда на неутрално място, различно от това, от което е ръководителят на лагер-сбора. Деца или състезатели, които не са осигурени от съответния треньор на отбора за лагер - сбора на националния отбор, губят право на участие в същия за следващата състезателна година.

7.5. За провеждането, финансовото осигуряване, реда и дисциплината по време на лагер-сбора, отговорност носи ръководителят на лагер-сбора, упоменат в заповед на УС на СБА.

7.6. Закупените лекарства по време на лагер-сбора се отчитат с фактура, а раздаването им става единствено с протокол. Останалите лекарства се заприходяват в НДПК.

7.7. НДПК си запазва правото по време на лагер-сбора да провежда изпити и тестове за окончателното определяне на отбора.

Настоящата наредба е утвърдена от Национална работна среща по Приложно колоездене в гр. Стара Загора 12.10.2018 г.

ПЪРВИ КРЪГ

от Републиканския шампионат
„Младежта за безопасност на движението“
10-11 май 2018 г. – община Челопеч



Отборно класиране

- | | |
|-----------------------------|----------|
| 1. КПК-Берковица | - 167 м. |
| 2. КПК-Първомай 1 | - 170 м. |
| 3. КПК-Пиргон 1 | - 192 м. |
| 4. КПК-Пиргон 2 | - 210 м. |
| 5. КПК-Пиргон 3 | - 233 м. |
| 6. КПК-Първомай 2 | - 305 м. |
| 7. КПК-Челопеч | - 492 м. |
| 8. КПК- СБА-Враца | - 583 м. |
| 9. SOS детски селища Трявна | - 672 м. |

Организатори

Община, Пътна полиция – гр.Пиргон, Областен съвет,
БЧК-София, НДПК „Младежта за безопасност на движението“

Индивидуално класиране – момичета

1. Ралица Тихомирова – КПК-Берковица - 17 т.
2. Йордана Тошева – КПК-Първомай - 32 т.
3. Николета Стойчева – КПК-Пиргон 2 - 43 т.
4. Ирина Каранеткова – КПК-Пиргон 1 - 43 т.
5. Ива Костова – КПК-Силистра - 45 т.
6. Стиляна Филчева – КПК-Пиргон 1 - 47 т.
7. Теодора Юрукова – КПК-Пиргон 2 - 48 т.
8. Петя Шопова – КПК-Пиргон 3 - 52 т.
9. Яна Иванова – КПК –Първомай 1 - 57 т.
10. Валери Желязкова – КПК-Берковица - 57 т.

Индивидуално класиране – момчета

1. Стилиян Бошнаков – КПК-Силистра - 32 т.
2. Георги Атанасов – КПК-Силистра - 35 т.
3. Петър Витанов – КПК-Берковица - 37 т.
4. Калоян Георгиев – КПК-Пиргон 3 - 38 т.
5. Дани Костадинов – КПК- Първомай - 40 т.
6. Георги Дураков – КПК-Пиргон 1 - 45 т.
7. Георги Яврийски – КПК-Берковица - 46 т.
8. Теодор Георгиев – КПК-Пиргон 3 - 51 т.
9. Иван Попов – КПК-Първомай 2 - 52 т.
10. Светослав Джеджов – КПК-Пиргон 2 - 53 т.

ВТОРИ КРЪГ
от Републиканския шампионат
„Младешта за безопасност на движението“
25-26 май 2018 г. – гр.Ямбол



Отборно класиране

- | | |
|------------------------------|----------|
| 1. КПК-Берковица | - 75 т. |
| 2. КПК- Първомай 1 | - 145 т. |
| 3. КПК-Пиргон | - 202 т. |
| 4. КПК-Първомай 2 | - 285 т. |
| 5. SOS детски селища –Трявна | - 355 т. |
| 6. КПК-Етрополе | - 374 т. |
| 7. КПК- СБА-Враца | - 389 т. |
| 8. КПК-Челопеч | - 425 т. |

Организатори

СБА, БЧК, Пътна полиция –гр.Ямбол,
НДПК „Младежта за безопасност на движението“

Индивидуално класиране – момичета

1. Ралица Тихомирова – КПК-Берковица - 25 т.
2. Валери Желязкова – КПК-Берковица - 26 т.
3. Йоана Трендафилова – КПК-Берковица - 30 т.
4. Яна Иванова – КПК-Първомай 1 - 32 т.
5. Йордана Дочева – КПК-Първомай 1 - 39 т.
6. Ирина Карапеткова – КПК-Пиргон - 51 т.
7. Илияна Иванова – КПК-Пиргон - 53 т.
8. Ива Костова – КПК-Силистра - 60 т.
9. Памела Гетова – КПК-Етрополе - 82 т.
10. Палмира Петкова .- КПК-Етрополе - 87 т.

Индивидуално класиране – момчета

1. Свилен Климентов – КПК-Берковица - 12 т.
2. Георги Яврийски – КПК-Берковица - 19 т.
3. Петър Витанов – КПК-Берковица - 21 т.
4. Дани Костадинов – КПК-Първомай - 22 т.
5. Илиян Бошнаков – КПК-Силистра - 25 т.
6. Георги Дураков – КПК-Пиргон - 38 т.
7. Мирослав Христовов – КПК-Първомай 2 - 47 т.
8. Иван Попов – КПК-Първомай 1 - 59 т.
9. Йордан Начев – КПК-Първомай 1 - 62 т.
10. Георги Атанасов – КПК-Силистра - 65 т.

СПОРТЕН КАЛЕНДАР

НА НДПК „МЛАДЕЖТА ЗА БЕЗОПАСНОСТ НА ДВИЖЕНИЕТО“ 2019 г.

Кръгове	Домакин	Дата на участие	Главно съдийско ръководство	Организатор
I-ви кръг	Община Челопеч	09-10.05.2019 г.	Директор: С.Вътова- Челопеч Гл.Съдия: М.Крумов - Монтана Гл.секретар: Ж.Димитрова- София	Община, Пътна полиция, Пирдоп област, БЧК Со-фия, НДПК
II-ри кръг	гр.Петрич	16-17.05.2019г.	Директор: В.Божанин-Петрич Гл.съдия: М.Крумов - Монтана Гл.секретар: М.Ботева - София	СБА, Община, Пътна полиция – област , БЧК, ОДК – Петрич, НДПК

XXIV състезание на шампионите от Реп.шампионат срещу звездите от Европейския шампионат.

гр. Берковица	11-13.10.2019 г	Директор: Цв.Петкова-Берковица, Гл.съдия: М.Крумов – Монтана Хр.Атанасов - София	
---------------	-----------------	--	--

СПОРТЕН КАЛЕНДАР

НА НДПК ПО ПРАВИЛАТА НА ФИА 2019 г.

Кръгове	Домакин	Дата на участие	Главно съдийско ръководство	Организатор
I-ви кръг	АК „Север“	19-20.04.2019 г.	Директор: Д.Панчев - София Гл.съдия: Хр.Атанасов - София Гл.секретар: Св.Кръстев – София	АК „Север“ – София, Столична община, НДПК
II-ри кръг	Благоевград	01-02.06.2019 г.	Директор: Ал.Цацев - Благоевград- Гл.съдия: М.Крумов - Монтана Гл.секретар: П.Пенев - Кюстендил	СБА, Община БЧК, Пътна полиция Благоевград , АК“Север” София , НДПК
III-ти кръг	Варна	14-16.06.2019 г.	Директор : Д.Димитров-Варна Гл.съдия: Хр.Атанасов – София Гл.секретар: Т.Досеба - София	Община, ОДК, Пътна полиция, СБА-Варна, АК“Север” – София, НДПК
IV-ти кръг	Първомай	28.06-30.06.2019 г.	Директор: Анг.Папазов – Първомай Гл.съдия: Хр.Атанасов – София Гл.секретар: М.Ботева – София	Община, Св.св.Кирил и Методий”, АК „Север” – София, Пътна полиция, НДПК

XXXIV-ти Европейски шампионат за деца велосипедисти по правилата на ФИА – м. септември 2019 г.

**XXXIII-ти ЕВРОПЕЙСКИ ШАМПИОНАТ ЗА ДЕЦА
ВЕЛОСИПЕДИСТИ ПО ПРАВИЛАТА НА Ф И А
06-09.09.2018 г. Будапеща - Унгария**

ОТБОРНО КЛАСИРАНЕ

1. Русия	- 706 т.	13. България	- 624 т.
2. Латвия	- 701 т.	14. Австрия	- 616 т.
3. Сърбия	- 691 т.	15. Босна и Херцеговина	- 605 т.
4. Русия /RAS/	- 690 т.	16. Черна гора	- 598 т.
5. Румъния	- 678 т.	17. Финландия	- 589 т.
6. Чехия	- 674 т.	18. Хърватска	- 587 т.
7. Унгария	- 666 т.	19. Швейцария	- 586 т.
8. Полша	- 663 т.	20. Монако	- 576 т.
9. Словения	- 661 т.	21. Норвегия	- 573 т.
10. Литва	- 650 т.	22. Албания	- 517 т.
11. Словакия	- 649 т.	23. Азербайджан	- 427 т.
12. Франция	- 645 т.	24. Тунис	- -

I-ви етап „Майсторско управление на велосипед“

1. Русия	- 78 т.	13. Хърватска	- 69 т.
2. Унгария	- 75 т.	14. Финландия	- 66 т.
3. Латвия	- 73 т.	14. Румъния	- 66 т.
3. Русия /RAS /	- 73т.	16. Австрия	- 64 т.
3. Полша	- 73 т.	17. Чехия	- 63 т.
6. Средна гора	- 72 т.	18. Швейцария	- 59 т.
6. Словакия	- 72 т.	18. Норвегия	- 59 т.
8. Сърция	- 71 т.	20. Босна и Херцеговина -	57 т.
8. Литва	- 71 т.	21. Албания	- 55 т.
8. Франция	- 71 т.	22. Монако	- 48 т.
11. България	- 70 т.	23. Азербайджан	- 42 т.
11. Словакия	- 70 т.		

II-ри етап бонус – „Оцветяване на каска“ - Всички отбори получават по 80 т.

III-ти етап „Майсторско управление на велосипед“

1. Русия	- 80 т.	12. Хърватска	- 70 т.
2. Чехия	- 79 т.	13. Черна гора	- 67 т.
2. Унгария	- 79 т.	13. Финландия	- 67 т.
4. България	- 78 т.	15. Полша	- 66 т.
5. Русия /RAS/	- 77 т.	15. Словения	- 66 т.
5. Румъния	- 77 т.	17. Босна и Херцеговина	- 60 т.
5. Литва	- 77 т.	17. Албания	- 60 т.
8. Латвия	- 76 т.	19. Швейцария	- 58 т.
9. Франция	- 75 т.	20. Австрия	- 54 т.
10. Сърбия	- 73 т.	21. Норвегия	- 49 т.
11. Словакия	- 72т.	22. Монако	- 41 т.
		23. Азербайджан	- 20

IV-ти етап теория - „Отборен тест“

1. Латвия	- 80 т.	13. Унгария	- 72 т.
1. Сърбия	- 80 т.	14. Чехия	- 70 т.
1. Русия /RAS/	- 80т.	14. Монако	- 70 т.
1. Полша	- 80 т.	16. България	- 68 т.
1. Словения	- 80 т.	16. Босна и Херцеговина	- 68 т.
1. Франция	- 80 т.	18. Черна гора	- 67 т.
1. Австрия	- 80 т.	19. Хърватска	- 65 т.
8. Словакия	- 76 т.	20. Литва	- 62 т.
8. Румъния	- 76 т.	21. Азербайджан	- 53 т.
8. Швейцария	- 76 т.	22. Албания	- 48 т.
11. Норвегия	- 75 т.	23. Финландия	- 42 т.
12. Русия	- 74 т.		

V-ти етап „Майсторско управление на велосипед“

1. Сърбия	- 77 т.	13. Франция	- 62 т.
2. Латвия	- 76 т.	14. Албания	- 57 т.
3. Русия	- 75 т.	15. Босна и Херцеговина	- 52 т.
3. Чехия	- 75 т.	15. Финландия	- 52 т.
5. Румъния	- 72 т.	17. Австрия	- 49 т.
5. Унгария	- 72 т.	18. Хърватска	- 48 т.
7. България	- 68 т.	19. Словакия	- 47 т.
8. Полша	- 67 т.	20. Черна гора	- 46 т.
9. Литва	- 66 т.	21. Монако	- 45 т.
10. Русия / RAS/	- 65 т.	22. Швейцария	- 32 т.
10. Норвегия	- 65 т.	23. Азербайджан	- 4 т.
12. Словения	- 63 т.		

VI-ти етап–„Редене на пъзел“–Всички отбори получават бонус по 80 точки.

VII-ми етап „Индивидуална теория“

1. Русия	- 80 т.	13. Босна и Херцеговина	- 64 т.
1. Русия / RAS/	- 80 т.	14. Австрия	- 61 т.
1. Румъния	- 80 т.	15. Финландия	- 53 т.
4. Латвия	- 78 т.	16. Франция	- 49 т.
5. Сърбия	- 76 т.	16. Швейцария	- 49 т.
6. Чехия	- 75 т.	18. Черна гора	- 38 т.
7. Словакия	- 73 т.	19. България	- 36 т.
8. Полша	- 72 т.	20. Хърватска	- 30 т.
8.Словения	- 72 т.	21. Норвегия	- 26 т.
10. Монако	- 70 т.	22. Азербайджан	- 13 т.
11. Литва	- 69 т.	23. Албания	- 0
12. Унгария	- 65 т.		

VIII-ми етап – „Детско автоградче“

1. Русия	- 79 т.	13. Румъния	- 67 т.
2. Латвия	- 78 т.	14. Полша	- 65 т.
3. Русия / RAS/	- 75 т.	14. Хърватска	- 65т.
4. Сърбия	- 74 т.	14. Литва	- 65 т.
5. Чехия	- 72 т.	17. България	- 64 т.
5.Швейцария	- 72 т.	17. Босна и Херцеговина	- 64 т.
7. Словакия	- 71 т.	19. Унгария	- 63 т.
8. Финландия	- 69 т.	20. Монако	- 62 т.
9. Словения	- 68 т.	21. Норвегия	- 59 т.
9. Австрия	- 68 т.	22. Албания	- 57 т.
9. Франция	- 68 т.	23. Азербайджан	- 55 т.
9. Черна гора	- 68 т.		

IX-ти етап – Мъртва зона-Всички отбори получават Бонус по 80 т.



Състав на отбора на СБА за Европейския шампионат

Йоана Трендафилова – Берковица
Яна Иванова – Първомай
Мирослав Христозов – Първомай
Калоян Георгиев – Пирдоп

треньор на отбора – Минко Павлов – гр. Първомай.

Ръководители, с мисъл за безопасността на децата



**инж. Емил
Панчев**
председател
на СБА



**Алекси
Кесяков**
гл. секретар на
ДОККПБДП



инж. Алекси Кесяков
кмет на община Челопеч



Ангел Папазов
кмет на община Първомай



инж. Милчо Доцов
кмет на община Берковица

КЛАСИРАНЕ В РЕПУБЛИКАНСКИЯ ШАМПИОНАТ ЗА ДЕЦА ВЕЛОСИПЕДИСТИ ПО ПРАВИЛАТА НА ФИА - 2018 г.

№	Име презиме	Клуб	1-ви Кръг София	II-ри Кръг Благоевград	III-ти Кръг Варна	IV-ти Кръг Първомай	Крайно класиране
	Момичета						
1.	Яна Иванова	Първомай	15 т.	15т.	10 т.	12 т.	51 т. I-80 място
2.	Йоана Трендафилова	Берковица	12 т.	8 т.	15 т.	15 т.	50 т. II-ро място
3.	Петя Шопова	Пирдоп	8 т.	12 т.	12 т.	8 т.	40 т. III-то място
4.	Кристина Райкова	Берковица	3 т.	10 т.	8 т.	10 т.	31 т. IV-то място
5.	Мария Попчева	Пирдоп	10 т.	6 т.	4 т.	6 т.	26 т. V-то място
6.	Николета Стойчева	Пирдоп	6 т.	5 т.	5 т.	4 т.	20 т. VI-то място
7.	Камелия Костадинова	Първомай	1 т.	4 т.	3 т.	2 т.	10 т. VII-мо място
8.	Преслава Стоянова	Берковица	-	2 т.	6 т.	-	8 т. VIII-мо място
9.	Магден Петрова	Пирдоп	5 т.	-	-	-	5 т. IX-то място
10.	Михаела Димитрова	Пирдоп	4 т.	-	-	-	4 т. X-то място

КЛАСИРАНЕ В РЕПУБЛИКАНСКИЯ ШАМПИОНАТ ЗА ДЕЦА ВЕЛОСИПЕДИСТИ ПО ПРАВИЛАТА НА ФИА - 2018 г.

№	Име презиме	Клуб	1-ви Кръг София	II-ри Кръг Благоевград	III-ти Кръг Варна	IV-ти Кръг Първомай	Крайно класиране
	Момчета						
1.	Румен Григоров	Берковица	15 т.	15 т.	15 т.	6 т.	51 т. I-80 място
2.	Калоян Георгиев	Пирдоп	5 т.	12 т.	6 т.	15 т.	38 т. II-ро място
3.	Светослав Джебджов	Пирдоп	6 т.	5 т.	15 т.	10 т.	36 т. III-то място
4.	Александър Митров	Берковица	12 т.	6 т.	8 т.	5 т.	31 т. IV-то място
5.	Мирослав Христовоз	Първомай	8 т.	4 т.	10 т.	8 т.	30 т. V-то място

6.	Иван Иванов	Първомай	4 т.	8 т.	5 т.	12 т.	29 т.	VI-то място
7.	Денислав Богданов	Пирдоп	10 т.	-	-	-	10 т.	VII-мо място
8.	Стойко Димов	Първомай	1 т.	-	4 т.	5 т.	10 т.	VII-мо място
9.	Георги Димитров	Разлог	-	3 т.	-	-	3 т.	VIII-мо място
10.	Кристиан Иванов	Пирдоп	3 т.	-	-	-	3 т.	VIII-мо място

КЛАСИРАНЕ В РЕПУБЛИКАНСКИЯ ШАМПИОНАТ ЗА ДЕЦА ВЕЛОСИПЕДИСТИ ПО ПРАВИЛАТА НА ФИЛА - 2018 г. - ОТБОРНО

№	Клуб	1-ви Кръг София	II-ри Кръг Благоевград	III-ти Кръг Варна	IV-ти Кръг Първомай	Крайно класиране
1.	СБА- Берковица	12 т.	15 т.	15 т.	15 т.	57 т.
2.	Гр.Първомай 1	15 т.	10 т.	10 т.	12 т.	47 т.
3.	Гр. Пирдоп	10 т.	12 т.	12 т.	10	44 т.
4.	Гр. Първомай 2	8 т.	8 т.	8 т.	8 т.	32 т.
5.	Гр. Етрополе	6 т.	6 т.	-	-	12 т.
6.	с.Градина	-	-	6 т.	6 т.	12 т.
7.	Разлог	-	5 т.	-	-	5 т.
8.	14-то СУ	5 т.	-	-	-	5 т.
9.	59-то СУ	4 т.	-	-	-	4 т.
10.	96-то СУ 1	3 т.	-	-	-	3 т.
11.	96-то СУ 2	2 т.	-	-	-	2 т.

**КЛАСИРАНЕ В РЕПУБЛИКАНСКИ ШАМПИОНАТ
„МЛАДЕЖТА ЗА БЕЗОПАСНОСТ НА ДВИЖЕНИЕТО“ 2018 г.**

№	Име презиме	Клуб	1-ви Кръг Челопеч	II-ри Кръг Ямбол	Крайно класиране
	Момичета				
1.	Ралица Каменова	Берковица	15 т.	15 т.	30 т.
2.	Иордана Тошева	Първомай	12 т.	6 т.	18 т.
3.	Ирина Каранеткова	Пиргон	8 т.	5 т.	13 т.
3.	Валери Желязкова	Берковица	1 т.	12 т.	13 т.
5.	Николета Стойчева	Пиргон	10 т.	0 т.	10 т.
5.	Йоана Трендафилова	Берковица	0 т.	10 т.	10 т.
5.	Яна Иванова	Първомай	2 т.	8 т.	10 т.
8.	Ива Костова	Силистра	6 т.	3т.	9 т.
8.	Иляна Филчева	Пиргон	5 т.	4 т.	9 т.
10.	Теодора Юрукова	Пиргон	4 т.	0 т.	4 т.
10.	Мария Попчев	Първомай	0 т.	4 т.	4 т.

**КЛАСИРАНЕ В РЕПУБЛИКАНСКИ ШАМПИОНАТ
„МЛАДЕЖТА ЗА БЕЗОПАСНОСТ НА ДВИЖЕНИЕТО“ 2018 г.**

№	Име презиме	Клуб	1-ви Кръг Челопеч	II-ри Кръг Ямбол	Крайно класиране
	Момчета				
1.	Стелиян Бошнаков	Силистра	15 т.	6 т.	21 т.
2.	Петър Витанов	Берковица	10 т.	10 т.	20 т.
3.	Георги Яврийски	Берковица	4 т.	12 т.	16 т.
4.	Свилен Клименко	Берковица	0 т.	15 т.	15 т.
5.	Дани Костадинов	Първомай	6 т.	8 т.	14 т.
6.	Георги Атанасов	Силистра	12 т.	1 т.	13 т.
7.	Каляян Георгиев	Пиргон	8 т.	3 т.	11 т.
8.	Георги Дураков	Пиргон	5 т.	5 т.	10 т.
9.	Иван Попов	Първомай	4 т.	3 т.	7 т.
10.	Мирослав Христовоз	Първомай	0 т.	4 т.	4 т.

Отборно класиране

№	Отбор	1-ви Кръг Челопеч	II-ри Кръг Ямбол	Крайно класиране
1.	Берковица	15 т.	15 т.	30 т.
2.	Първомай 1	12 т.	12 т.	24 т.
3.	Пиргон 1	10 т.	10 т.	20 т.
4.	Първомай 2	5 т.	8 т.	13 т.
5.	Пиргон 2	8 т.	0т.	8 т.
6.	Челопеч	3т.	4 т.	7 т.
7.	Враца	2 т.	5 т.	7 т.
8.	SOS „Детски селища" - Трявна	1 т.	6 т.	7 т.

XVII Национална ученическа викторина

“ДА ЗАПАЗИМ ДЕЦАТА НА ПЪТЯ”

организатори: общ. Смядово,
СУ “Св. Св. Кирил и Методий” гр. Смядово,
МОН, СБА, НДД, БЧК, Пътна полиция
15 – 16 май 2018 г. гр. Смядово

Участват отборите от 11 области на страната:

Обл. Смолян – 79 т.

Обл. Враца – 78 т.

Обл. Шумен – 78 т.



XXXIII Републиканско състезание

ЗВЕЗДИТЕ ОТ ЕВРОПЕЙСКИЯ ШАМПИОНАТ
СРЕЩУ ПРИЗБОРИТЕ ОТ РЕПУБЛИКАНСКИТЕ
ШАМПИОНАТИ ЗА 2018 Г.

гр. Стара Загора 12 – 13.10.2018 г.

Участват най – добрите състезатели от Европейския шампионат в Унгария, състезатели от Берковица, Първомай и Силистра.



①

Приложение 1

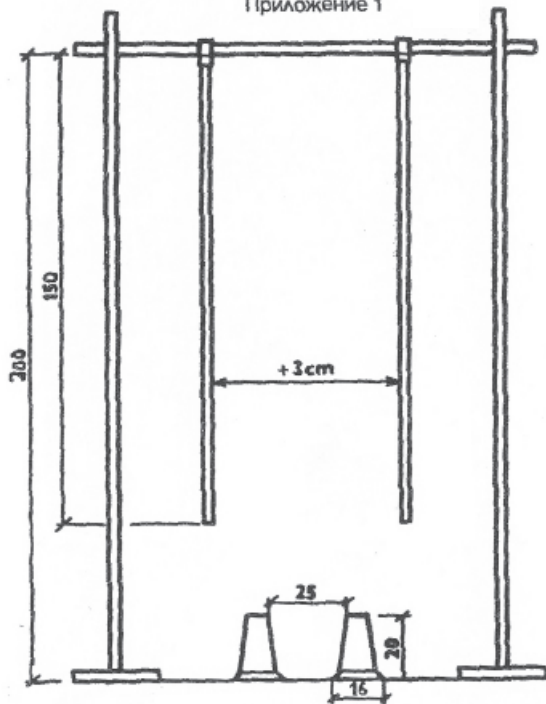

②

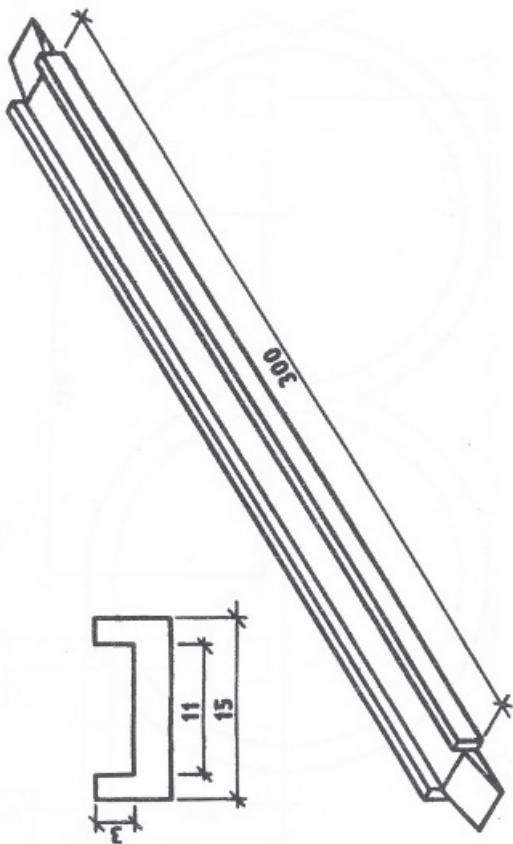

③

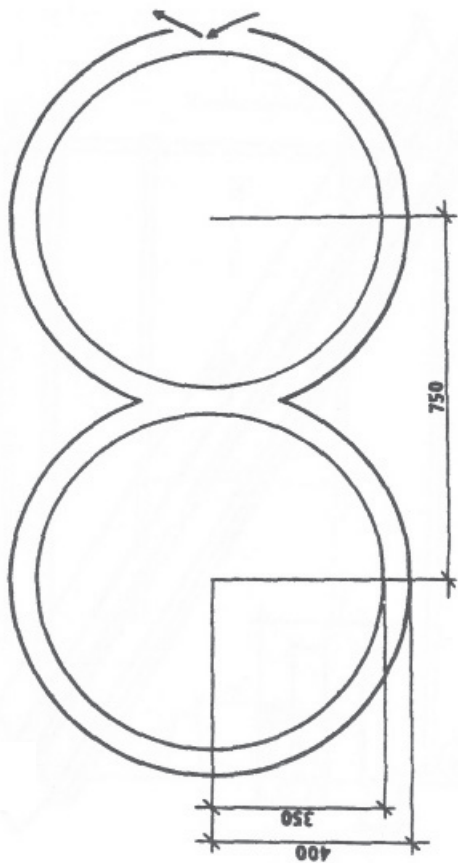

④

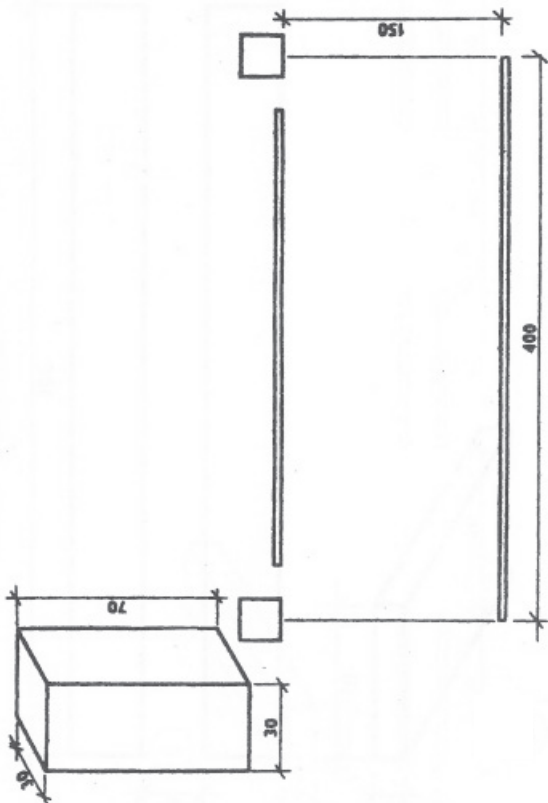

⑤

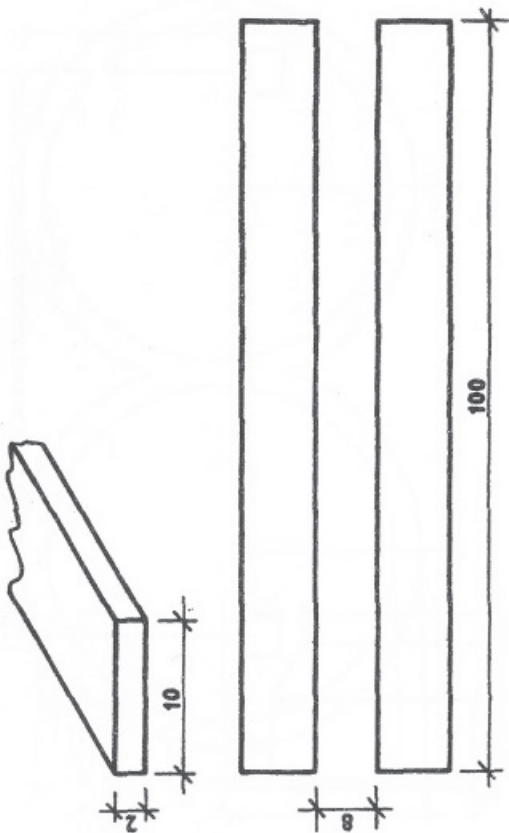

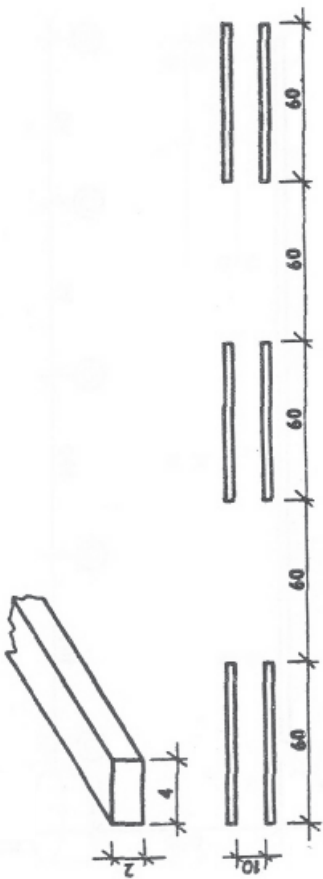

⑥

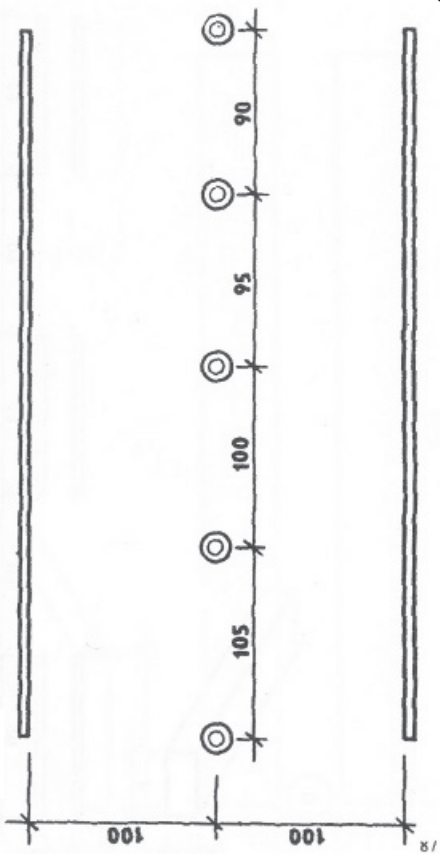

⑦

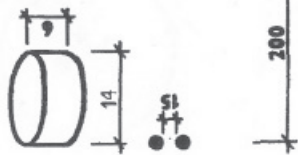

⑧

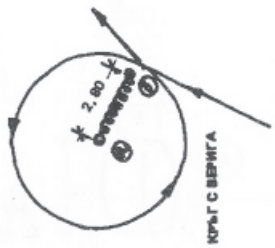
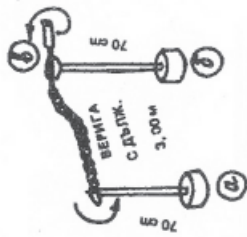

9

10

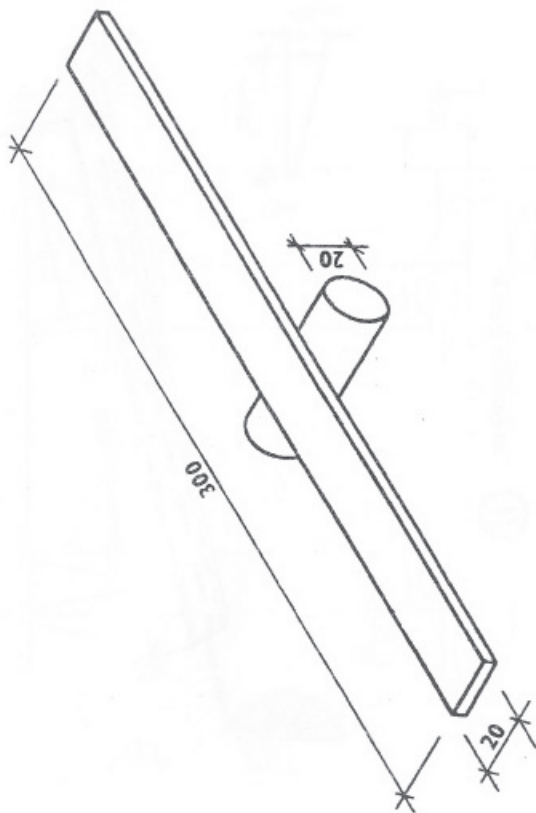

12

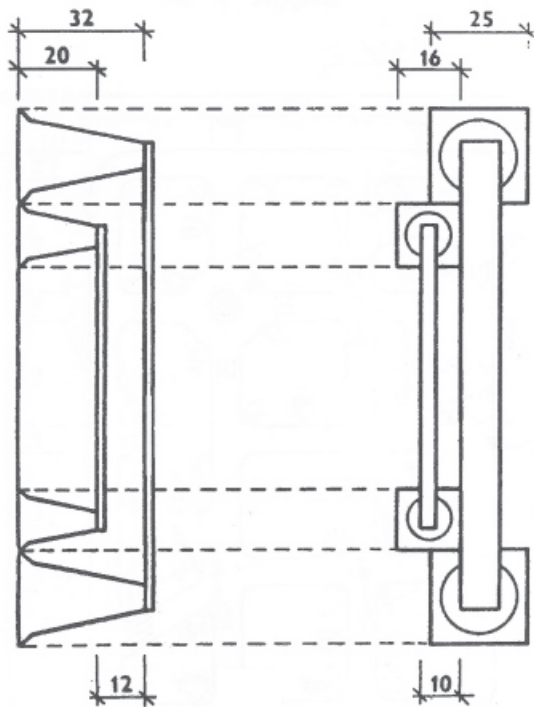

I

СВЕТОФАР



СТАРТ



УЛЕЙ



ВЕРИГА - ЛЯВА РЪКА



ФИНАЛ

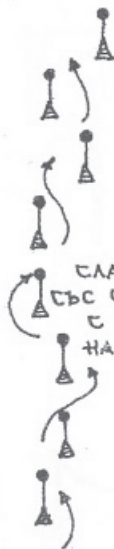

СЛАЛОМ
СЪС СТОЙКИ
С ТОПЧЕ
НА ВЪРХА

II

СТАРТ





ПЪТЕКА С НЕРАВНОСТИ



ВЕРИГА - ДЯСНА РЪКА

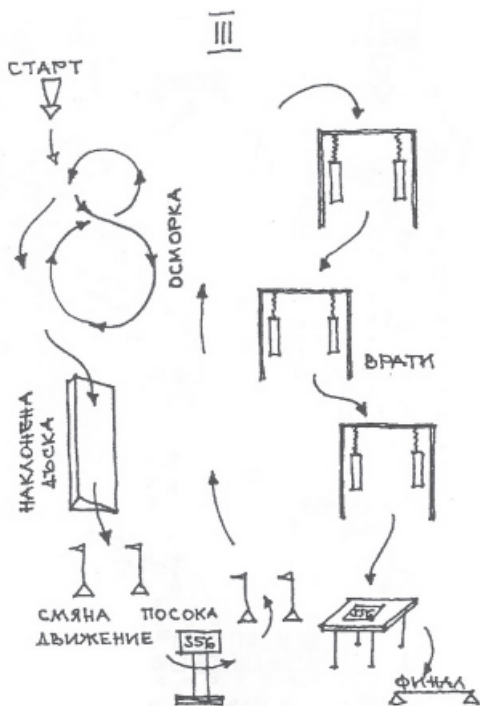

СЛАЛОМ
 с 21 ВР. СТОЙКИ С ТОПЧЕ НА ВЪРКА



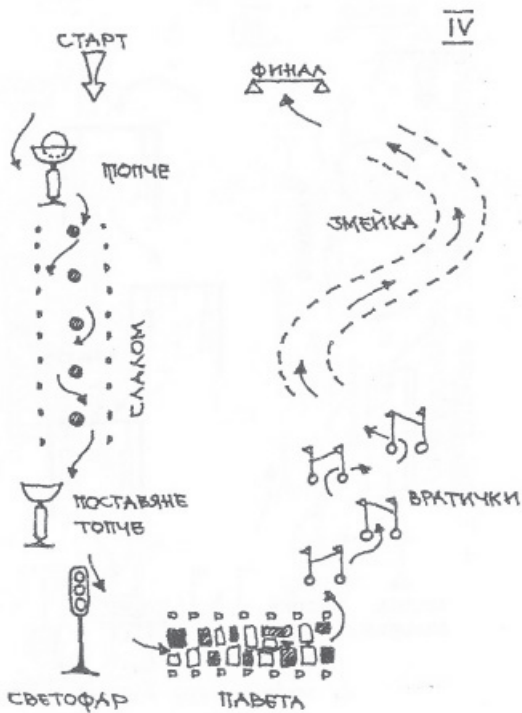

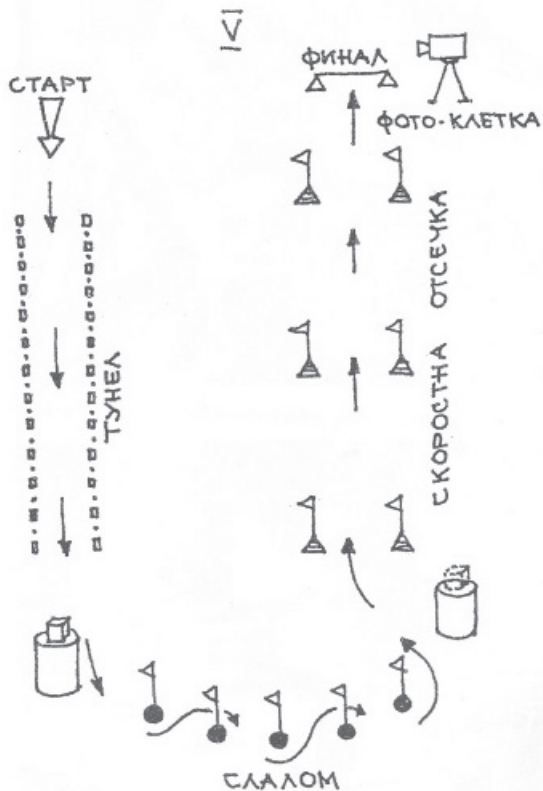

**ИЗГРАДЕНИ КЛУБОВЕ ПО ПРИЛОЖНО КОЛОЕЗДЕНЕ
В България към 01.01.2019 г.**

1. 5064 с. Балван (общ. Велико Търново)

кметство на с. Балван
Ръководител: Недьо Георгиев
Тел.: 0887 900073

2. 3500 Берковица

община, ул. "Здравец" 15
Ръководител: Цветана Петкова
тел.: 0896800634

3. 2700 Благоевград

СБА - ул. "Св. Димитър Солунски" 85
Ръководители: Александър Цацев
тел.: 073/882 930; 882933; 0895558593

4. 2140 Ботевград

СБА - ул. "Цар Освободител" 55
Ръководител: Любен Лазаров
тел.: 0723/60 187; 66 187; 0895 558 595

5. 9000 Варна

ул. "София" 28, Ръководител: Георги Гинев
тел.: 052/631 202; 631 209; 0895 558 601
Георги Янчев - тел.: 0895 558 602

6. 3000 Враца

СБА – ул. "Бистришко шосе" № 1
Ръководител: Митко Стаменов
Тел.: 089 555 8656

7. 4290 с. Градина (общ. Първомай)

ул. "П. Генов" № 1
Ръководител: Пенка Петкова
Тел.: 03162 22 32

8. 2170 Етрополе

ул. „Генерал Гръбчев“ 13,
Ръководител: Кати Дочева
Тел. 0886 81 34 74

9. 3400 Монтана

8 СУ Отец Паусий,
Ръководител: Юлия Николова, Илонка Георгиева
Тел. 096/307 470, 305 438

10. 3670 с. Мегковец

община, ул. Г. Димитров 26
Ръководител: инж. Венцислав Евгениев
тел.: 09727/ 52 330

11. 2070 гр. Пиргон

СУ „Саво Ценов Савов ” ул. „Димитър Савов“ 41,
ръководител Цветко Четъров, Даниела Ганчева
тел.: 07181/ 58 66 e-mail: office@soupirgop.com

12. 4270 Първомай

ул. „Христо Смирненски“ № 10Г, ап.3
ОУ „Св. Св. Кирил и Методий“
Ръководители: Елена Добрева, Минко Павлов
тел.: 0876/63 45 88

13. 7200 Разград

СБА, Ул. „Тимок“ № 1
Ръководител: Живко Каспаров
Тел. 084/660301; 0895/558696

14. 2760 Разлог

СБА Община, Ул. „Люб. Нешков“ № 6
Тел. 0747/80881, 80882
Ръководител: Венцислав Гърменов
Атанас Орозов тел. 0895558700

15. 5280 Свищов

СБА, ул. „Свищовски полк” № 33
Ръководител: Ангел Ангелов
Тел. 0631/60626, 60 669; 0895 558 707

16. 7500 гр.Силистра

ул. “31 полк” № 1 ОУ “Отец Паусий”
Ръководител: Камелия Рачева - Димитър Стойчев
Тел.: 0895 974 255

17. 1220 София

АК “Север”
Ул. “Константин Преславски” № 3
Ръководител: Димитър Панчев Тел. 0888/925217
Христо Атанасов Тел. 0888/641648; 02/9367212, 9367620

18. 5350 Трявна

СБА SOS детски селища, Ул. “Херман Гмайнер” № 6
Ръководител: Иван Христофоров; Детелин Бачийски
тел. 0888 919 938

19. 6300 Хасково

СБА, ул. “Раковски” № 32
Ръководител: Ангел Янков
Тел. 038/84 60, 84 61; 0895558515

20. 2087 Чelopeч

Община Чelopeч, обл.Софийска , Ул. „Трети март” № 1
Ръководител: Сашка Въртева
Тел. 07185/2550; 0886/890405

