

Viktoriya Krumova



HISTORIA Y CIVILIZACIONES

9^º
GRADO



МИНИСТЕРСТВО НА ОБРАЗОВАНИЕТО И НАУКАТА

НАЦИОНАЛНА ПРОГРАМА

„Разработване на учебни помагала и на методически ръководства, оценяване и одобряване на проекти на учебни помагала за подпомагане на обучението, организирано в чужбина, на проекти на учебници и на проекти на учебни комплекти“

МОДУЛ

„Разработване на учебни помагала за обучение по общообразователни предмети на чужд език“

9.
КЛАС

История и цивилизации на испански език

Учебно помагало

Разработено от авторски екип
към 164. гимназия с преподаване на испански
език „Мигел де Сервантес“, гр. София

АЗ·БУКИ

Национално издателство за образование и наука „Аз-буки“
2020 г.

ИСТОРИЯ И ЦИВИЛИЗАЦИИ ЗА 9. КЛАС НА ИСПАНСКИ ЕЗИК

Учебно помагало, разработено от авторски екип към 164. гимназия с преподаване на испански език „Мигел де Сервантес“, гр. София

Автор на текста: Виктория Красиминова Крумова, 2020 г.

Редактор: Меглена Иванова Бабева-Суруджийска, 2020 г.

Автор на графичния дизайн: Александра Юриева Величкова, 2020 г.

Автор на илюстрациите: Александра Юриева Величкова, 2020 г.

Национално издателство за образование и наука „Аз-буки“

1113 София, бул. „Цариградско шосе“ 125, бл. 5,

тел. 02/4250470; E-mail: azbuki@mon.bg; web: www.azbuki.bg; www.azbuki.eu

Графично оформление тяло и корица: Петко Божидаров Богданов

Първо издание, 2020 г.

Формат: 210x280 мм; 97 страници

e-ISBN: 978-619-7065-50-3

Contenido:

Historia de la Edad Moderna y de la Edad Contemporánea

1. Introducción a la Historia Moderna	5
2. Los Grandes Descubrimientos Geográficos	6
3. La monarquía limitada en Inglaterra	8
4. El absolutismo francés	10
5. Rusia durante el gobierno de Pedro I el Grande.....	12
6. El Imperio otomano entre los siglos XV-XVII.....	14
7. La Reforma y la Contrarreforma	16
8. Las Guerras religiosas. ¡A practicar!.....	18
9. La nueva economía.....	20
10. El hombre y el individualismo ¡A practicar!.....	22
11. La vida cotidiana de la gente en la Edad Moderna. ¡A practicar!	24
12. Humanismo y Renacimiento	25
13. La formación de los Estados Unidos.....	27
14. La Revolución Francesa	29
15. Consolidación de la revolución burguesa. El sistema de Napoleón (1794-1814).....	31
16. La Ilustración.....	33
17. El Despotismo ilustrado ¡A practicar!.....	35
18. La Revolución Industrial.....	37
19. La modernización de la vida después de la Primera Revolución Industrial	39
20. Los nuevos estilos artísticos. ¡A practicar!.....	40
21. Europa en el inicio del siglo XIX. ¡A practicar!.....	41
22. Las naciones y el nacionalismo. ¡A practicar!.....	42
23. La Guerra de Secesión.....	43
24. La revolución de 1848.....	45
25. El Imperio otomano y la Cuestión Oriental	47
26. La restauración del Estado búlgaro	49
27. Unificación de Italia y Alemania. ¡A practicar!.....	51

28. Las nuevas ideologías y los movimientos sociales	53
29. Las relaciones internacionales antes de la Primera Guerra Mundial.....	55
30. La Primera Guerra Mundial (1914-1918)	57
31. Bulgaria durante la Primera Guerra Mundial.....	59
32. El sistema de Relaciones Internacionales Versalles-Washington.....	61
33. Las relaciones internacionales en los años 20 del siglo XX.....	63
34. EL desarrollo de las grandes potencias democráticas en el período de entreguerras.....	65
35. La transformación de Rusia a la Unión Soviética	67
36. El desarrollo de Italia entre las dos guerras mundiales	69
37. El desarrollo de Alemania entre las dos guerras mundiales	71
38. Bulgaria entre las dos guerras mundiales. ¡A practicar!.....	73
39. El Autoritarismo	74
40. La Guerra Civil (1936-1939).....	76
41. Las relaciones internacionales en la década de 1930	78
42. La Gran Depresión. ¡A practicar!.....	80
43. La Segunda Guerra Mundial (1939-1945)	81
44. Bulgaria durante la Segunda Guerra Mundial	83
45. La Guerra Fría. Conflictos.....	85
46. Organizaciones internacionales durante la Guerra Fría. ¡A practicar!	87
47. La descolonización. ¡A practicar!.....	89
48. El desarrollo de los países democráticos en la segunda mitad del siglo XX.....	90
49. El Bloque del Este	91
50. La Unión Europea y la integración europea.....	93
51. El desarrollo de China y Japón en la segunda mitad del siglo XX	94
52. Transición a la democracia y la economía de mercado	95
53. La sociedad y la cultura del siglo XX y de principios del siglo XXI ¡A practicar!	96
Bibliografía.....	97

1. Introducción a la Historia Moderna

Todas las épocas de la historia humana tienen características propias y en ellas se han desarrollado procesos diferentes que las distinguen las unas de las otras. Hay muchas teorías sobre la pregunta cuándo empezó la época moderna, pero la más popular es que el inicio de la Edad Moderna puede fijarse en los Grandes descubrimientos geográficos, cuando Colón descubrió América (1492). La Edad moderna termina en 1918 con el fin de la Primera Guerra Mundial.

Con el transcurso del tiempo en los marcos de la Edad Moderna el mundo cambió en muchos aspectos. La modernización significaba alteración. Ese fue un proceso durante el cual la persona empezó a tener más individualidad. En la Edad Media todo lo que tenía importancia eran las personas en su conjunto y no la persona con sus propias características. En la Edad Moderna el individuo se hizo el más importante.

La modernización también significaba progreso tecnológico, pero no solo eso. Los Grandes descubrimientos geográficos dieron a la gente la oportunidad de ver un mundo nuevo, lleno de milagros, culturas interesantes y diferentes tradiciones. Durante la Edad Moderna cambió el sistema de gobierno en los países europeos. El feudalismo dejó de ser el principio predominante en el gobierno y los monarcas empezaron a ostentar el papel de cabeza de la nación. En los países había leyes

iguales para todos y la gente tenía que respetarlas. En esta época se crearon los primeros ejércitos estatales, que servían a las necesidades del monarca y del país.

En la época moderna nació un nuevo principio relacionado con las relaciones internacionales. Se trata de la idea de mantener un equilibrio de los poderes. Se celebraron también los primeros congresos internacionales en los que se tomaron decisiones importantes para toda la Europa.

Vocabulario:

1. Los Grandes Descubrimientos Geográficos: el período que empezó en 1492 y continuó hasta el inicio del siglo XVII. En aquel período fueron descubiertas muchas tierras nuevas.

2. Edad Media: la edad de la historia humana que empezó en 476 con la caída del Imperio romano de Occidente y terminó con la conquista de Constantinopla en 1453.

3. Edad Moderna: la edad de la historia humana que empezó en 1492 con el descubrimiento de América y terminó en 1918 con el fin de la Primera guerra mundial.

4. Individualismo: es una ideología filosófica afirmando los derechos personales como el valor más alto.

Ejercicios:

1. Lee el texto y rellena la tabla:

Año	Suceso
	Fin de la Edad Media
	Inicio de la Edad Moderna
	Fin de la Edad Moderna

2. Lee el texto y escribe tres cambios que surgieron durante la Edad Moderna.

2.1.

2.2.

2.3.

3. Tema de discusión en clase: “La Edad Moderna, una edad de milagros”

2. Los Grandes Descubrimientos Geográficos

Una de las principales razones para la realización de los Grandes Descubrimientos Geográficos fue la necesidad de encontrar nuevas vías marítimas. En 1453 los otomanos conquistaron Constantinopla y obstaculizaron el tráfico comercial por la Ruta de la Seda. Otra causa fue el desarrollo de la navegación y la cartografía. Se inventaron los portulanos, la brújula, el astrolabio, la carabela.

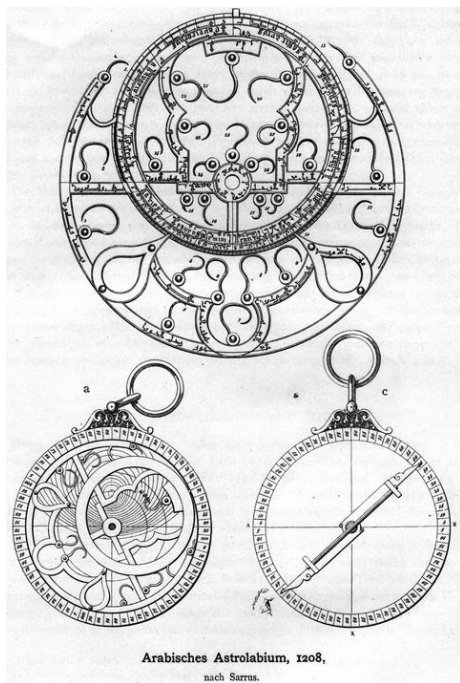

Arabisches Astrolabium, 1208,
nach Sarras.

1. Astrolabio

Los grandes viajes marítimos comenzaron con las expediciones portuguesas. Bartolomé Días descubrió la ruta africana. Más tarde Vasco da Gama pudo llegar hasta la costa de India por vía marítima.

El descubrimiento más significativo fue el de un nuevo continente, realizado por el navegante genovés Cristóbal Colón con la ayuda de los Reyes Católicos, Fernando de Aragón e Isabel de Castilla. La idea le ocurrió a Cristóbal Colón. Gracias a las Capitulaciones de Santa Fe, él recibió el permiso de los Reyes Católicos de ir a Asia. Isabel I le prometió a Colón los títulos de virrey y de almirante de la mar oceánica. Colón efectuó cuatro viajes marítimos y se le considera el descubridor de un nuevo continente, América. Su armada constaba de tres barcos: la Niña, la Pinta y la Santa María.

Con la firma del Tratado de Tordesillas entre España y Portugal en el año 1494, los dos países establecieron una línea imaginaria. Los territorios al Oeste del meridiano se quedaron para Castilla, y al Este, para Portugal.



2. Carabela

Vocabulario:

1. Portulano: un tipo de mapa con planos de varios puertos.

2. Astrolabio: un instrumento de navegación que se utilizaba para facilitar la orientación. El astrolabio permitía determinar la altura de un astro, la hora y la latitud.

3. Carabela: un tipo de barco con embarcación larga, ligera y manejable, con una cubierta. La carabela tenía tres palos. El barco se utilizaba para pescar, en el comercio y en expediciones marítimas.

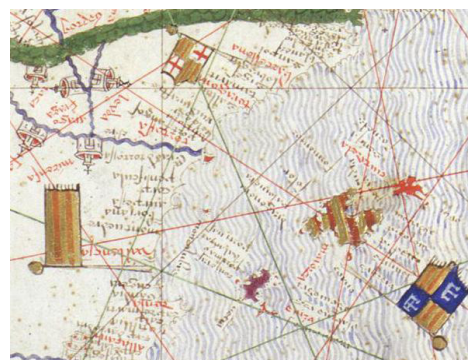

3. Portulano
(Mapamundi
de Cresques,
1375)

Ejercicios:

1. Lee el texto y responde a las preguntas:

- ¿Cuáles fueron las razones principales para que se realizaran los Grandes Descubrimientos Geográficos?

- ¿Desde qué país empezaron las grandes expediciones marítimas?

- ¿Quiénes fueron los dos grandes navegantes portugueses y qué descubrieron ellos?

2. Observa el mapa, describe los cuatros viajes de Colón y di qué descubrió durante estos viajes.

- Primer viaje de Colón

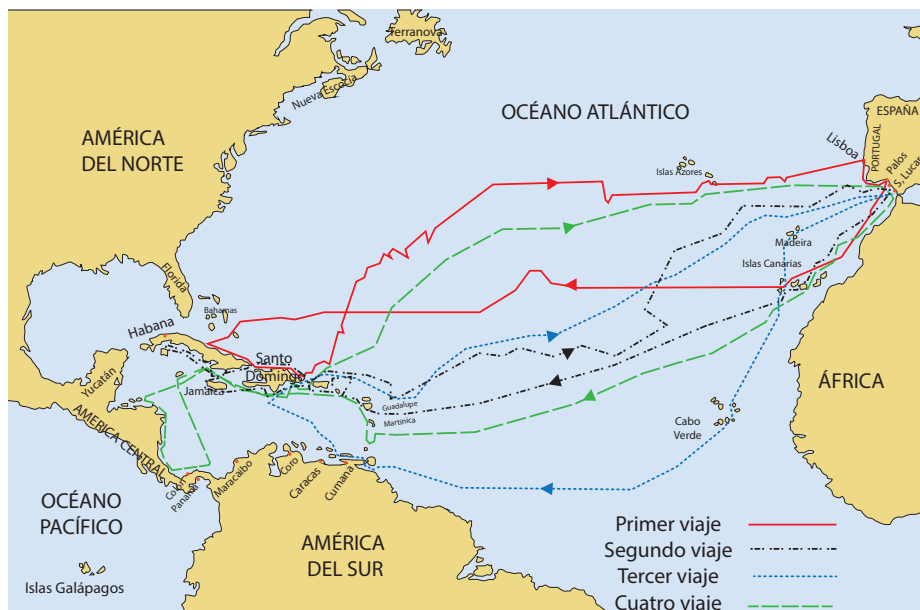

- Segundo viaje de Colón

- Tercer viaje de Colón

- Cuarto viaje de Colón

3. Busca información y escribe un texto sobre el tema: “Fernando de Magallanes y su circunnavegación”.

4. Tema de discusión en clase: “¿Cómo cambiaron el mundo los Grandes Descubrimientos Geográficos?”

3. La monarquía limitada en Inglaterra

Durante la Edad Moderna Inglaterra se transformó en símbolo del gobierno parlamentario. El Parlamento existía en el país desde la Edad Media. El rey Juan Sin Tierra gobernaba como un dictador y por eso los nobles lo obligaron a firmar la Carta Magna, un documento con el que se dieron derechos a la aristocracia. El parlamento inglés tenía dos cámaras: Cámara Alta de los nobles y Cámara Baja de los Comunes o Cámara Baja de los caballeros y los burgueses. El poder del Parlamento fue limitado durante el gobierno de los representantes de la dinastía Tudor. El representante más famoso de la dinastía fue Enrique VIII quien creó su propia Iglesia, que se

llamó Iglesia anglicana. Él la encabezó e intentó gobernar como monarca absoluto. Durante el reinado de María I e Isabel I había una tolerancia entre el Parlamento y la institución monárquica, pero después todo cambió.

Isabel I murió sin dejar herederos. Por esta razón en Inglaterra la dinastía gobernante cambió. Al trono subió Jacobo I de Inglaterra de la Casa Estuardo. El creía que el monarca era representante de Dios en la tierra y no quería respetar las leyes. Durante su gobierno hubo un intento de volar el Parlamento, pero terminó sin éxito. Él no gobernaba bien, pero su vida terminó sin que tuviera grandes problemas con el Parlamento.

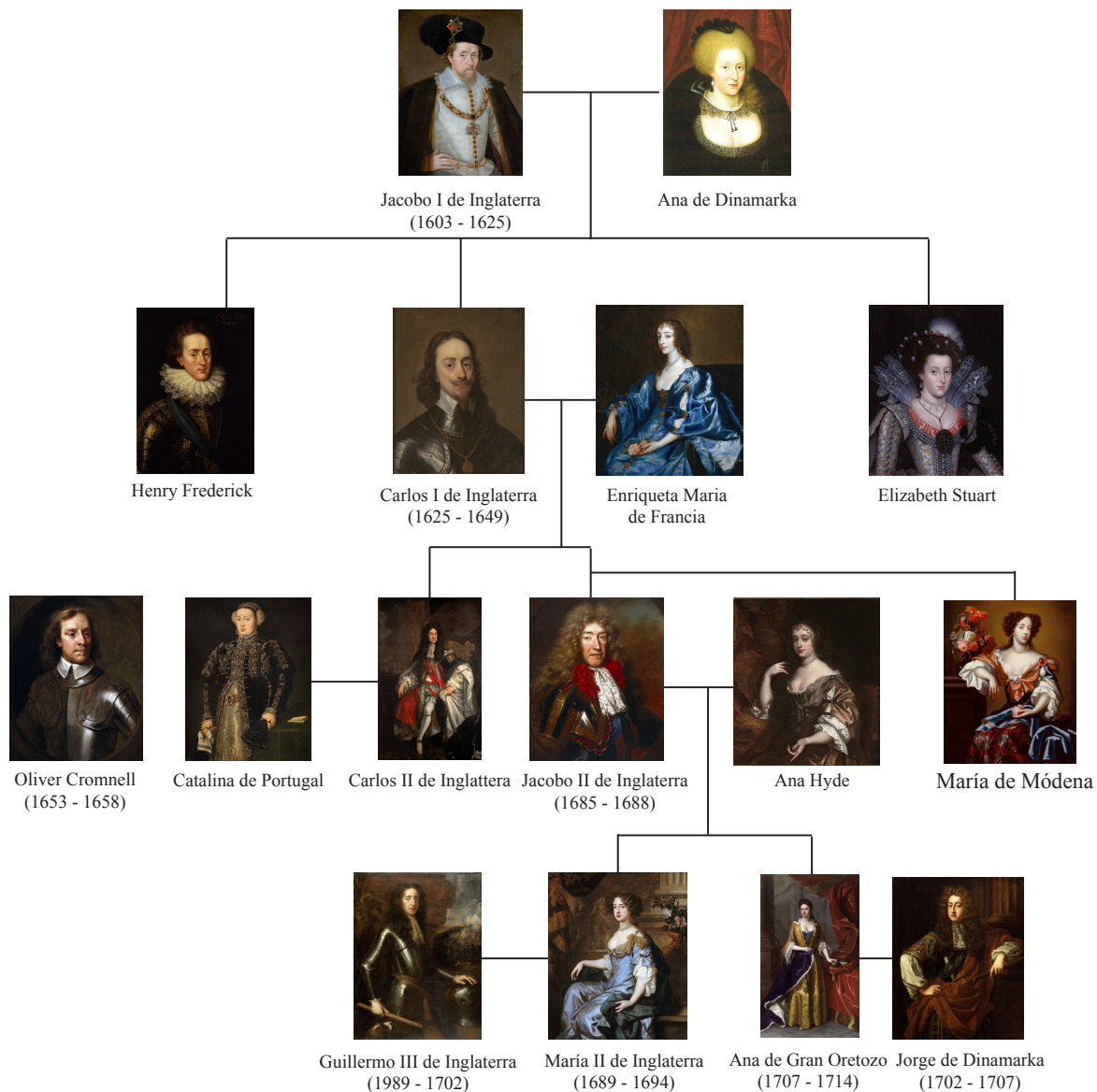

El conflicto entre el monarca y el Parlamento se agravó durante el gobierno de Carlos I. Él quería tener poder absoluto. La gente no aprobaba la política económica y judicial del rey. Carlos I gobernó el país durante once años sin convocar el Parlamento, y fue considerado tirano. En 1640 el rey abrió una sesión parlamentaria que duró trece años, porque había una guerra contra los escoceses.

En 1641 la Cámara Baja mostró a Carlos I un documento que contenía las quejas de la gente de él, pero el rey no intentó hacer cambios en su política. Así en Inglaterra estalló una guerra civil entre el monarca y el Parlamento. Este conflicto fue ganado por el Parlamento que decidió matar a Carlos I por sus faltas en el gobierno. En el inicio de 1649 Carlos I fue matado.

El país fue encabezado por Oliver Cromwell. Él gobernó como dictador militar. La Casa de Estuardo fue restaurada. El nuevo monarca fue Carlos II. Él firmó la Declaración de Breda, con la que dio

el perdón a los enemigos de su padre. Durante su gobierno él firmó el Tratado de Dover con Luis XIV.

El siguiente monarca fue Jacobo II, quien era católico. Después de la Revolución gloriosa al trono ascendieron Guillermo III y María II. Ellos tampoco tenían herederos. Después del año 1714 Inglaterra se gobernó por la Casa de Hannover.

Vocabulario:

1. La conspiración de la pólvora: el intento sin éxito de volar el Parlamento.

2. Oliver Cromwell: líder militar. Él gobernó Inglaterra durante el periodo de la Mancomunidad (1649-1653).

3. Tratado de Dover: el tratado según el que Francia debería ayudar a Inglaterra a restaurar el catolicismo mientras que Inglaterra se veía obligada a relacionar su política exterior con la francesa.

Ejercicios:

1. Lee el texto y responde a las preguntas:

- ¿Desde cuándo existía el Parlamento inglés?

.....

- ¿Cuántas cámaras tenía el Parlamento inglés?

.....

- ¿Cuáles eran las cámaras del Parlamento inglés?

.....

2. Rellena la tabla

Suceso	Persona
La última reina de la Casa de Tudor	
El primer rey de la Casa de Estuardo	
El primer rey matado en Inglaterra	
El rey católico de la Casa de Estuardo	
El primer rey de Inglaterra después de la Restauración	
El primer rey de Inglaterra después de la Revolución gloriosa	

4. El absolutismo francés

Después de las Guerras religiosas de Francia, al trono ascendió Enrique IV. Su gobierno fue exitoso, pero el rey Luis XIII, quien era menor de edad, lo mató. Él empezó a gobernar con la ayuda de su madre, María Médici y su favorito, que procedía de Italia. En 1614, los Estados Generales fueron convocados y no se convocaron más hasta el año 1789. El primer ministro de Francia, durante el gobierno de Luis XIII, fue el Cardenal Richelieu. Él logró hacer de Francia un país poderoso.

En 1643 Luis XIV, aunque también era menor de edad, empezó a gobernar. Su primer ministro fue el cardenal Mazarino. Luis XIV dirigió el país durante muchos años. Todos lo conocían con el nombre de “El Rey Sol”.



1. Luis XIV

Cuando Luis XIV aún era niño pequeño, estalló la Fronda. Esta fue una rebelión contra el poder del monarca, finalmente derrotada por él.

Durante su gobierno, Luis XIV hizo muchísimas reformas con las cuales empezó a centralizar la dirección del país. El monarca nombró a Jean-Baptiste Colbert ministro de las finanzas. Él introdujo el mercantilismo. El rey reorganizó también el gobierno provincial. Los intendentes eran los representantes del rey en las provincias y las dirigían. Luis XIV construyó el palacio de Versalles e invitó a la aristocracia a vivir allí con él. El monarca creó también la policía moderna y el ejército permanente y profesional.

Luis XIV gobernó como un monarca absoluto, porque todo el poder estaba en sus manos. Él creía que el rey era representante de Dios en la tierra y todos tenían que obedecerle.

Francia participó en unas cuantas guerras durante el reinado de Luis XIV. Con el fin de la Guerra con España, en 1659 fue firmado el Tratado de los Pirineos. El monarca empezó la Guerra de Devolución después de la que Francia ganó solo Lille. El siguiente conflicto surgió en las Provincias de los Países Bajos. Esta guerra tenía razones económicas y Francia recuperó el Franco Condado. Entre los años 1688 y 1697 Luis XIV robó territorios de sus vecinos. Estas fueron el objetivo de la Guerra de los Nueve años en la que Luis ganó solo Estrasburgo. La última guerra fue la de la sucesión española. Según la Paz de Utrecht el gobierno de Francia y de España nunca se podía ejercer por una misma persona.



2. El escudo de Francia

3. Palacio de Versalles



Vocabulario:

1. **Rey Enrique IV:** rey de Francia (1589-1610).
2. **Rey Luis XIII:** rey de Francia (1610-1643).
3. **Rey Luis XIV:** rey de Francia (1643-1715).
4. **La Fronda (1648-1653):** una sucesión de guerras civiles en Francia. La Fronda tenía dos partes: La Fronda parlamentaria y la Fronda de los príncipes.
5. **Mercantilismo:** una doctrina económica y política, según la cual la acumulación de riqueza de metales preciosos era fundamental para el desarrollo económico de un país.
6. **Intendente:** corregidor real en las provincias.
7. **Absolutismo:** régimen político que se caracteriza por la reunión de todos los poderes en una sola persona.

Ejercicios:

1. Lee el texto y escribe cinco reformas del gobierno de Luis XIV.

1.1.

1.2.

1.3.

1.4.

1.5.

2. Rellena la tabla, usando los siguientes términos: la Fronda, mercantilismo, absolutismo, intendente

Significación	Término
Un régimen político que se caracterizaba con el poder absoluto del rey	
Guerras civiles en Francia	
Corregidor real en las provincias	
Una doctrina económica y política	

3. Escribe una redacción sobre el tema: “La política exterior de Luis XIV: éxito o fracaso”.

.....

.....

.....

.....

.....

.....

.....

.....

.....

.....

.....

.....

.....

.....

.....

.....

.....

.....

.....

.....

.....

.....

.....

4. Tema de discusión en clase: “Durante el gobierno de Luis XIV toda la Europa hablaba francés”

5. Rusia durante el gobierno de Pedro I el Grande

Durante la Edad Media el país ruso aún no se había fundado. En sus tierras actuales había diferentes principados. En la Edad Moderna la situación cambió. El principado más poderoso era el de Moscú. Después de los últimos treinta años del siglo XVII el país empezó a ser factor en la política europea. La dinastía que gobernaba en Moscú era la de los Románov.

El monarca que hizo del principado de Moscú un imperio fue Pedro I el Grande. Él ganó la Gran Guerra del Norte contra Suecia y expandió los territorios del país. Pedro I también ganó victorias contra el Imperio otomano.



1. Batalla de Poltava



2. Pedro I el Grande

Pedro I hizo muchísimas reformas en Rusia. Él introdujo el calendario juliano que era símbolo de los países cristianos. El monarca reorganizó el ejército y creó una tropa regular que constaba de dos partes. La primera parte incluía a los nobles rusos. La segunda se formaba por la gente común y corriente. El servicio militar duraba 25 años. Pedro I reorganizó el ejército de manera que hizo de Rusia un poder marítimo también. En el mar Báltico se construyó una marina grande. Esa era una de las causas por las que la capital de Rusia se hizo San Petersburgo. Pedro I quería modernizar el país e introdujo cambios como, por ejemplo, el impuesto de barbas. El monarca sometió a los clérigos y él mismo encabezó la Iglesia.

El gobierno de Pedro I fue absolutista. El sistema de dirigir el país fue una forma de autocracia rusa en la que toda la gente tenía que trabajar para el monarca.

Vocabulario:

1. **Pedro I el Grande:** zar de Rusia (1682-1721) y emperador de Rusia (1721-1725).

2. **La Gran Guerra del Norte (1700-1721):** la batalla más importante tuvo lugar en Poltava en 1709. La guerra terminó con la victoria rusa y la firma del Tratado de Nystad en 1721, gracias al que Rusia adquirió territorios grandes.



3. Escudo de la dinastía Romanov

Ejercicios:

1. Lee el texto y nombra cuatro reformas de Pedro I

1.1.

.....

1.2.

.....

1.3.

.....

1.4.

.....

2. Escribe una redacción sobre el tema: “La transformación de Rusia en imperio”.

.....

.....

.....

.....

.....

.....

.....

.....

.....

.....

.....

.....

.....

.....

.....

.....

.....

.....

.....

.....

.....

.....

.....

.....

.....

.....

.....

.....

3. Tema de discusión en clase: “La modernización rusa hizo del país un poder grande”.

6. El Imperio otomano entre los siglos XV-XVII

La expansión de los otomanos en los Balcanes cambió la vida de la gente por completo. En 1396 fue conquistado el Segundo Imperio búlgaro. En 1453 cayó la capital de Bizancio - Constantinopla. La expansión continuó en África y Europa Occidental. En la batalla de Mohács los húngaros fueron derrotados. Los otomanos llegaron hasta Viena, pero en 1529 fueron vencidos por los poderes europeos. En los siglos siguientes la lucha por el control en Europa fue entre el Imperio otomano, el Imperio Habsburgo y Rusia.

Los nuevos gobernantes de la Europa Oriental impusieron nueva cultura, otro tipo de dirección, diferentes tradiciones y religión.

El Imperio otomano estaba dividido en dos grandes partes. La primera parte, que se encontraba en los marcos del continente europeo, se llamaba Rumelia y la segunda parte se encontraba en Asia Menor y llevaba el nombre de Anatolia. Esas tierras se dirigían por gobernantes que tenían el título de beylerbey. Las dos partes del imperio se dividieron en regiones más pequeñas que recibieron el nombre de sanjacados.

El centro del Imperio otomano era Constantinopla. En la ciudad residía el sultán, quien tenía el poder de tomar todas las decisiones. Él tenía un consejo imperial, llamado Diván. La ley principal era la sharia (la estricta ley islámica), basada en el Corán, el libro sagrado de los musulmanes. El sultán dividía a sus súbditos en dos partes. Los primeros eran musulmanes y tenían todo tipo de privilegios y los otros eran todos los que no creían en Alá y no tenían casi ningunos derechos. Ellos tenían que pagar el impuesto „devshirme” o así llamado impuesto de sangre. Consistía en que los otomanos reclutaban a la fuerza niños pequeños de familias cristianas para ser

entrenados como soldados de élite, leales solo al sultán. Al convertirse al Islam a la fuerza estos muchachos habían sido entrenados bajo una disciplina estricta. Se les llamaba jenízaros.. Había muchos otros impuestos que los cristianos tenían que pagar.

El Imperio otomano tenía gran poder y control total sobre los pueblos en el país. La situación empezó a cambiar después de dos pérdidas militares. En 1571 la marina otomana fue derrotada en la batalla de Lepanto y en 1683, el ejército otomano fue vencido en la batalla de Viena. Desde el fin del siglo XVII empezó una crisis irreversible.

Vocabulario:

1. **Beylerbey:** el gobernante que ocupaba el puesto más alto en la jerarquía otomana. Él controlaba los enormes territorios del Imperio Otomano.

2. **Beylerbeylik:** los enormes territorios que entraban en los marcos del Imperio otomano, Rumelia y Anatolia.

3. **Sanjacado:** territorios grandes, pero más pequeños que los beylerbeyliks. Fueron dirigidos por militares, llamados cipayos. Los cipayos eran caballeros.

4. **Diván:** una institución que tenía el único derecho de consultar a los sultanes.

5. **Devshirme:** un impuesto de sangre.

6. **Jenízaros:** soldados de infantería.

7. **Alá:** el Dios de los musulmanes

2. *Solimán el Magnífico*



1. *La bandera turca*

Ejercicios:

1. Lee el texto y responde a las preguntas:

- ¿Cuándo el Imperio otomano conquistó Bizancio?

.....

.....

.....

.....

.....

- ¿Cuándo el Imperio otomano conquistó el Segundo imperio búlgaro?

.....

.....

.....

.....

- ¿Cuándo el Imperio otomano fue derrotado por primera vez en una batalla marítima?

.....

.....

.....

.....

- ¿Después de la derrota en qué batalla empezó la crisis del Imperio otomano?

.....

.....

.....

.....

2. Rellena la tabla con los siguientes términos: sharia, devshirme, Corán, cipayo, jenízaro, sanjacado, Beylerbeylik.

Significación	Término
Un impuesto de sangre	
Soldado de infantería	
Ley principal del Imperio otomano	
Libro sagrado de los musulmanes	
Caballero otomano	
Rumelia y Anatolia	
Territorios, gobernados por militares	

3. Tema de discusión en clase: “¿Cómo la conquista otomana cambió la vida de la gente en Europa Oriental?”

7. La Reforma y la Contrarreforma

Todo en la vida de los hombres durante la Edad Media estaba relacionado con la religión cristiana. La gente acataba las normas religiosas para salvar su alma. Con los años, la iglesia subía cada vez más los impuestos de los creyentes. La gente no aprobaba el lujo en que vivían los eclesiásticos, su escasa cultura y la compraventa de cargos. La práctica más viciosa era la venta de indulgencias que son documentos con los que todos podían salvar su alma, sin que importaran los pecados que habían cometido. El Papa León X también tenía la costumbre de vender indulgencias.

El inicio de la Reforma empezó con las 95 tesis contra la doctrina católica y la jerarquía eclesiástica. El autor de estas incriminaciones fue Martín Lutero. La reforma luterana tenía tres principios: salvación por la fe, sacerdocio universal y autoridad de la Biblia. Las enseñanzas de Martín Lutero se difundieron por Alemania, Suecia, Dinamarca, Noruega, Países Bajos, Inglaterra y Suiza. La reforma dio el inicio al protestantismo en Europa. En Inglaterra, el rey Enrique VIII promulgó el Acta de Supremacía según la cual el monarca se separó de Roma y se autoproclamó jefe supremo de la Iglesia.



1. Martín Lutero

La Iglesia Católica comenzó una lucha contra los protestantes. En 1542 el Papa restableció la Inquisición. Él creó la Congregación del Índice, que fue institución oficial de la Iglesia Católica y hacía listas de libros prohibidos. Empezó un proceso de quema de libros prohibidos. En el Concilio de Trento, que sentó las bases de la Contrarreforma, los eclesiásticos católicos formularon claramente las doctrinas católicas de la importancia de la fe,

de la salvación, conseguida mediante buenas obras, los siete sacramentos, el carácter sagrado de la misa, el culto a la Virgen y a los santos y la reconfirmación de la única interpretación de la Biblia. Ellos prohibieron la venta de indulgencias, confirmaron el celibato y publicaron el catecismo. Se crearon órdenes religiosos para proteger el catolicismo.

2. Vulgata

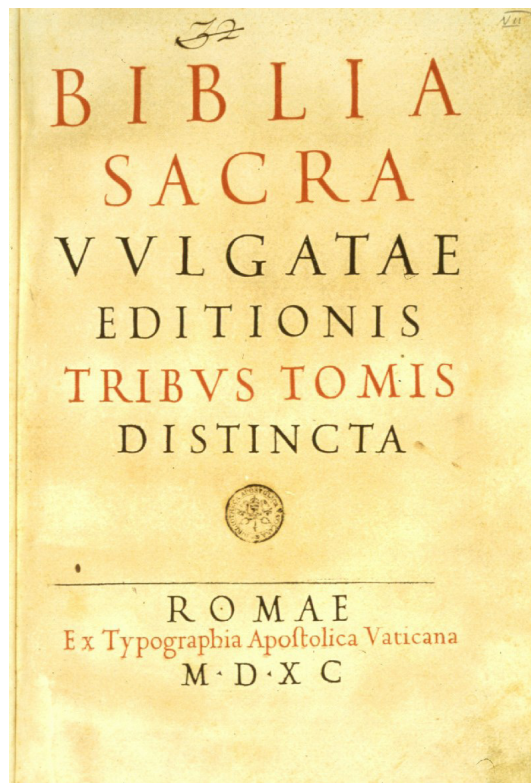

Vocabulario:

1. Calvinismo: una doctrina según la cual sólo algunas personas estaban predestinadas a salvarse. Su fundador fue Juan Calvino.

2. Hugonotes: protestantes franceses.

3. Puritanos: protestantes ingleses.

4. Iglesia presbiteriana: Iglesia protestante de Escocia.

5. Auto de fe: la quema de libros prohibidos por la Iglesia católica.

6. Vulgata de San Jerónimo en latín: la única interpretación de la Biblia.

7. Celibato: no casarse por motivos religiosos.

8. Catecismo: libro pequeño, que incluía las partes más importantes de la Biblia.

Ejercicios:

1. Lee el texto y responde a las preguntas:

- ¿Cuáles fueron las razones por las que se hizo la Reforma?

.....

.....

.....

.....

- ¿Quién empezó la Reforma?

- ¿Cuáles fueron los tres principios del protestantismo?

.....

.....

.....

.....

2. Escribe una redacción sobre el tema: “El Concilio de Trento. Decisiones”.

.....

.....

.....

.....

.....

.....

.....

.....

.....

.....

.....

.....

.....

.....

.....

.....

.....

.....

.....

.....

.....

.....

.....

.....

3. Tema de discusión en clase: “Los diferentes tipos de protestantismo y sus características”

8. Las Guerras religiosas. ¡A practicar!

El siglo de las Guerras religiosas fue un periodo de conflictos bélicos entre católicos y protestantes en Europa. Los católicos querían conservar su poder, mientras los protestantes trataban de imponer su doctrina religiosa, se oponían a la Iglesia católica e insistían tener derechos. Estos conflictos no surgieron solo para imponer una religión, sino también para controlar a los creyentes y tener mayor poder.

Ejercicios:

1. La revuelta de los Países Bajos.

1.1. Busca información y di cuáles son las causas de la revuelta.

.....

.....

.....



A)



B)

1.2. Observa la imagen y responde a las preguntas.

- ¿Quién es la persona en la imagen?
- ¿Cuál es el país que fundó la persona de la imagen y gracias a qué tratado lo hizo?

.....

.....

1.3. Observa la imagen y responde a las preguntas.

- ¿Qué se ve en la imagen?
- ¿En qué año ocurrió?
- ¿Cuáles eran las consecuencias?

2. Las guerras religiosas de Francia.

2.1. Escribe una redacción sobre el tema: “Las guerras religiosas de Francia”.

Pautas: El gobierno de los reyes Francisco I y Enrique II; El parte de la Casa de Médici; La noche de San Bartolomé.

2.2. Lee la frase siguiente y responde a las preguntas: “París bien vale una misa”.

- ¿Quién dijo esta frase?

- ¿Por qué la dijo?

- ¿Cuáles eran las consecuencias de esta frase?

- ¿Qué edicto fue promulgado en 1598 y cuál era la relación con esta frase?

3. La guerra de los Treinta Años.

3.1. Tema de discusión en clase: “Las causas de la guerra de los Treinta Años”

3.2. Observa el mapa y responde a las preguntas.



- ¿Las decisiones de qué tratado están representadas en el mapa?

- ¿Cuándo fue firmado este tratado?

- ¿Cuáles fueron las consecuencias de este tratado para el futuro de Europa?

9. La nueva economía

Los Grandes Descubrimientos Geográficos cambiaron el mundo en todos los aspectos posibles. La gente de la parte occidental de Europa se hizo rica. La población también aumentó. Todo esto provocó el aumento del consumo de mercancías y servicios. La gente empezó a desarrollar negocios propios. El comercio se desarrollaba y beneficiaba al Estado, porque la tesorería recaudaba más dinero que provenía de los impuestos.

Tras el siglo XVI la situación en Europa cambió. En la parte oriental ejercía su poder el Imperio otomano. La ruta de la seda había desaparecido. Las mercancías se dirigían a los países atlánticos. Apareció el término “comercio triangular”.

Gracias al desarrollo del comercio se creó una nueva clase, que recibió el nombre de burguesía. Los burgueses eran los que tenían mucho dinero, pro-

veniente de sus propios negocios. Ellos no formaban parte de la aristocracia, pero tenían poder. En esos siglos creció la importancia de las ciudades, que se convirtieron en centros del comercio.

Durante la Edad Moderna nació el capitalismo y se crearon muchas empresas comerciales que negociaban con las colonias en América del Norte.

Vocabulario:

1. **“Comercio triangular”**: la ruta comercial que puso en contacto la costa atlántica de Europa con África y la costa atlántica de América del Norte.

2. **Capitalismo**: es una doctrina económica según la cual la titularidad de los recursos es de carácter privado.

Ejercicios:

1. Observa el mapa y responde a las preguntas:

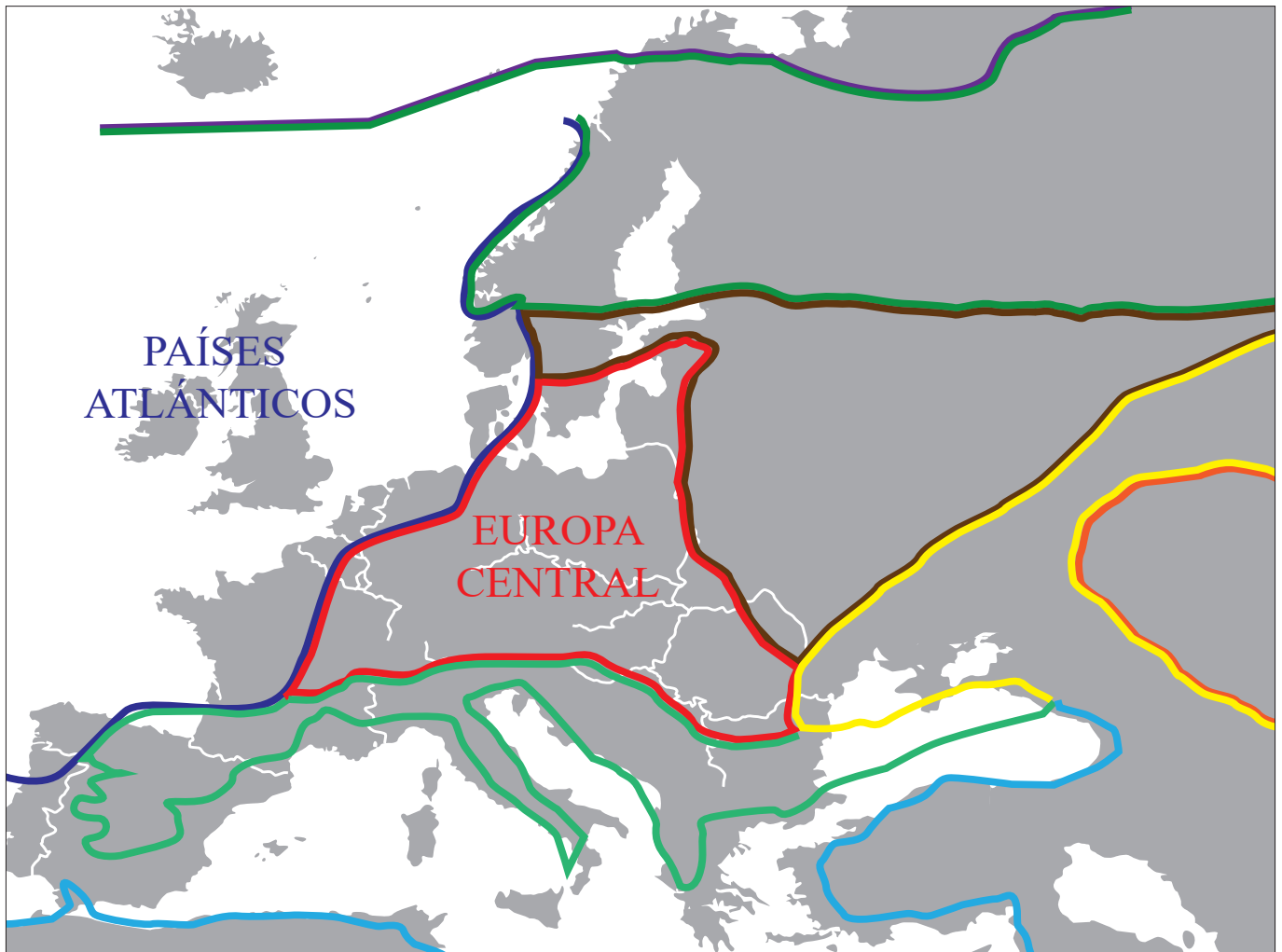

- ¿Cuáles son los países atlánticos?

.....

.....

- ¿Qué importancia tenían estos países para la economía europea?

.....

.....

2. Observa el mapa y responde a las preguntas.

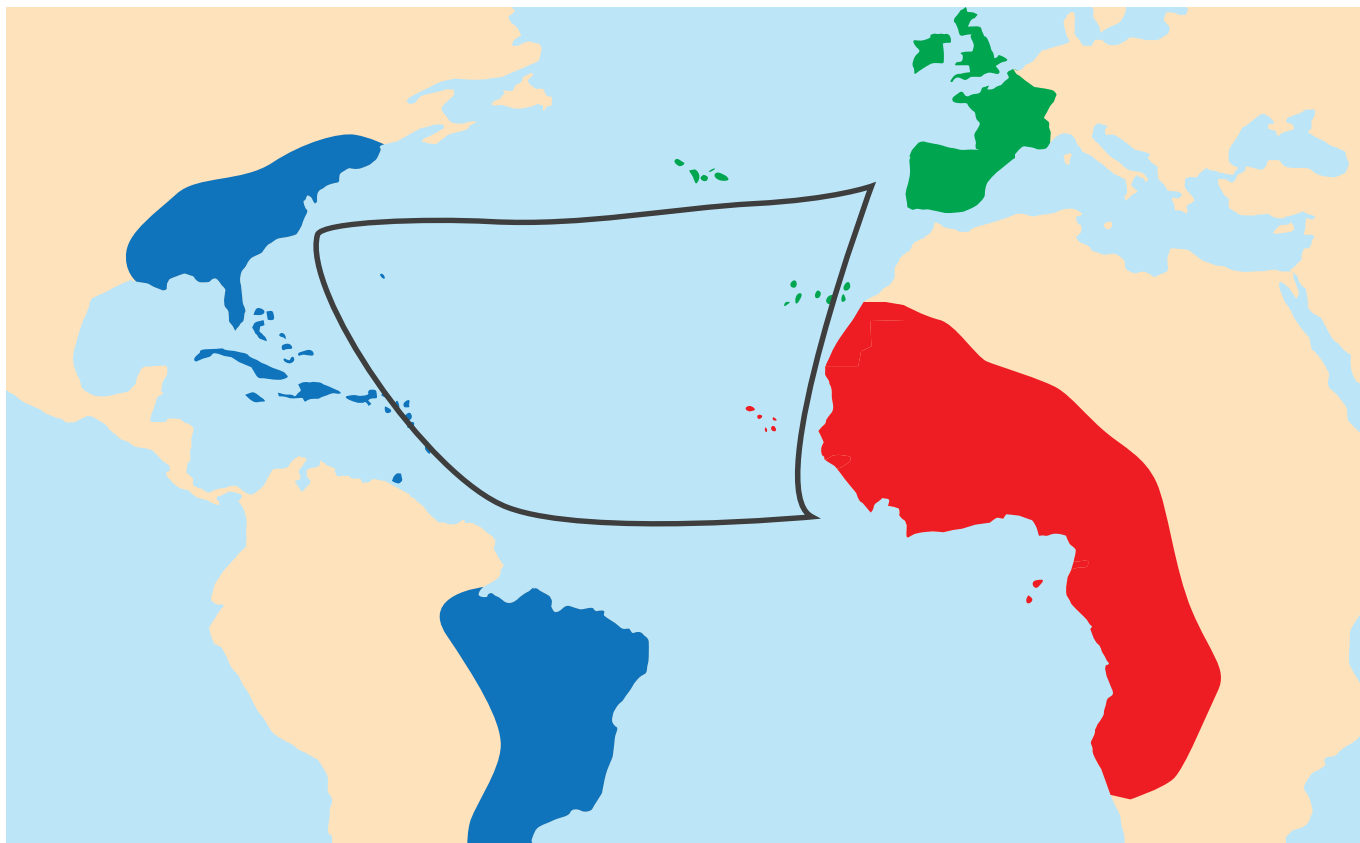

- ¿Qué está representado en el mapa?

- ¿Cuáles son las características de este tipo de economía?

.....

.....

3. Escribe una redacción sobre el tema: “El capitalismo cambió la economía europea”.

.....

.....

.....

4. Tema de discusión en clase: “La importancia de la economía durante la Edad Moderna”

3. Observa la imagen y responde a las preguntas.



- ¿Qué representa la imagen?

.....

.....

- ¿Quién hizo este invento y cuándo?

.....

.....

- ¿De qué manera este invento cambió la vida de los hombres?

.....

.....

.....

4. Tema de discusión en clase: “¿De qué manera el individualismo cambió el desarrollo del mundo?”

11. La vida cotidiana de la gente en la Edad Moderna. ¡A practicar!

La vida cotidiana de la gente cambió durante la Edad Moderna. Sin embargo, había grandes diferencias entre la manera de vivir de la gente común y corriente y la vida de los nobles. También había diferencias entre la vida de unos y otros en los distintos países. Mucha gente se dedicaba a la agricultura, mientras que la otra parte de la población se dedicaba al comercio. Hubo un aumento demográfico, las enfermedades como la peste negra, por ejemplo, disminuyeron.

Ejercicios:

1. Busca información y escribe cinco diferencias entre la vida de la población común y corriente y la de los nobles.

1.1.

.....

1.2.

.....

1.3.

.....

1.4.

.....

2. Escribe un ensayo sobre el tema: “La familia en la Edad Moderna y la familia ahora. Parecidos y diferencias”.

.....

.....

.....

.....

.....

.....

.....

.....

.....

.....

.....

.....

.....

.....

.....

.....

.....

3. Tema de discusión en clase: “La importancia de las ciudades en la vida cotidiana durante la Edad Moderna”

12. Humanismo y Renacimiento

Con el inicio de la Edad Moderna empezó a cambiar la manera de pensar de los hombres. Nacieron nuevas doctrinas políticas, económicas y filosóficas. El Humanismo representaba una idea original según la cual el hombre estaba en el centro de todo. El primer representante de esta nueva forma de pensar fue Erasmo de Rotterdam.

El Renacimiento en Europa Occidental duró entre los siglos XV y XVI. Este periodo marcó la transición de la Edad Media a la Edad Moderna. Según esta doctrina la razón y la libertad eran los principios más importantes de la vida. El Renacimiento marcó el resurgimiento y restauración de la cultura grecolatina. Se dio el inicio de la más amplia utilización de las lenguas vernáculas. Las personas renacentistas tenían gran interés por la ciencia y el progreso técnico.

Uno de los inventos más importantes durante el Renacimiento fue la imprenta de Johannes Gutenberg en el siglo XV. Gracias a esta invención empezó la difusión de diferentes libros que otorgaban a la gente la posibilidad de educarse y expandir su pensamiento. En aquella época los mecenas ayudaban al desarrollo de las artes y las ciencias con su dinero. Durante el Renacimiento se construyeron muchas academias y universidades.



1. Lorenzo de Médici: gobernante de Florencia durante la Edad de Oro del Renacimiento

Unos de los más célebres pintores del Renacimiento fueron Leonardo da Vinci y Miguel Ángel. Sus obras fueron de importancia indiscutible para la cultura mundial.

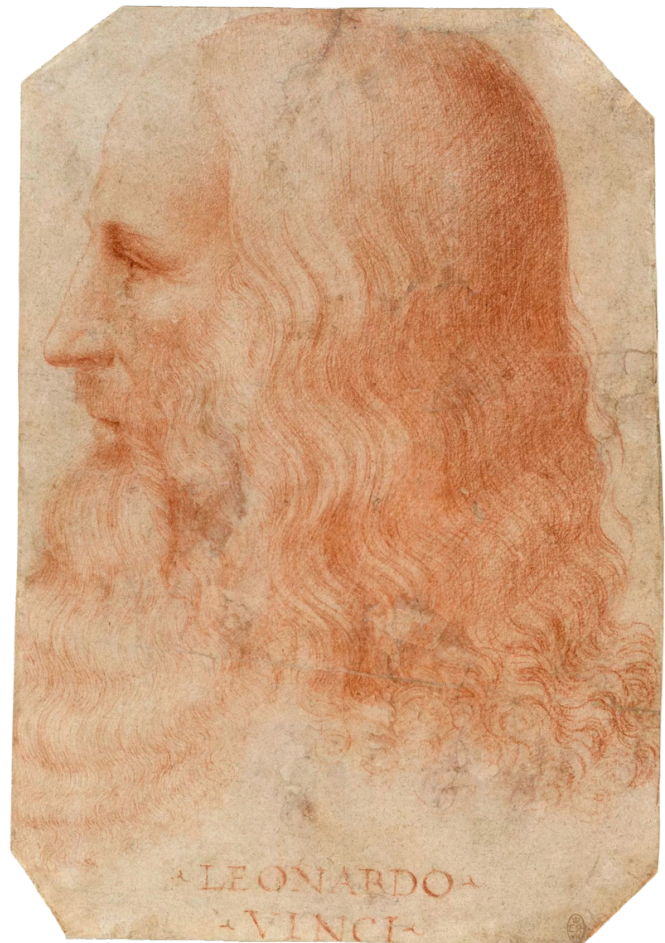

2. Leonardo da Vinci

Vocabulario:

1. Lengua vernácula: lenguas tradicionales y nativas de los diferentes pueblos. Por ejemplo, la lengua castellana es la lengua vernácula de los españoles.

2. Mecenas: personas ricas que prestaban dinero y apoyo material a literatos, científicos y artistas. Con su influencia ellos dieron la oportunidad a mucha gente de crear diferentes obras artísticas o científicas.

Ejercicios:

1. Lee el texto y escribe cinco características del Renacimiento.

- 1.1.
- 1.2.
- 1.3.
- 1.4.
- 1.5.

2. Observa la imagen y responde a las preguntas:

- ¿Qué persona es representada en la imagen?



.....

.....

.....

- ¿Con qué ideas se puede relacionar esta persona?

.....

.....

.....

- ¿A qué otras personas que apoyan ideas semejantes conoces?

3. Observa las imágenes y responde a las preguntas:

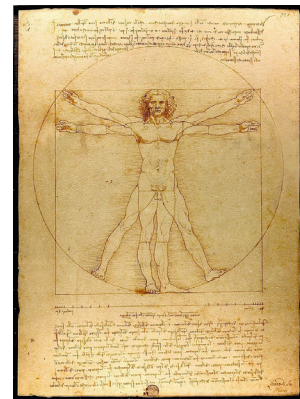
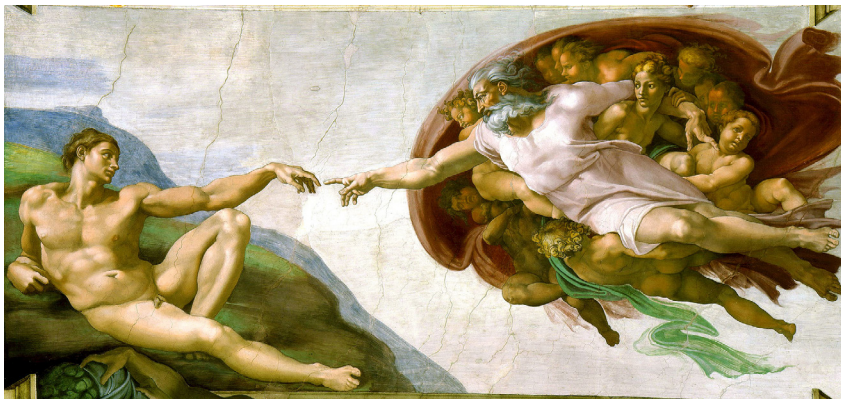

- ¿Quién es el autor de la primera imagen?

- ¿Qué otras obras de este autor conoces? Escribe cuatro obras.

.....

.....

- ¿Quién es el autor de la segunda imagen?

- ¿Qué otras obras de este autor conoces? Escribe cuatro obras.

4. Tema de discusión en clase: “El Renacimiento, un periodo de desarrollo cultural”

13. La formación de los Estados Unidos

Durante y después de los Grandes descubrimientos geográficos los poderes marítimos europeos empezaron la conquista de América del Norte. Esas tierras eran de gran interés para Gran Bretaña. La colonización comenzó en el inicio del siglo XVI-II. Se crearon 13 colonias en la costa atlántica que se controlaban por Londres. Había diferencias en el desarrollo de las colonias, las del Sur eran símbolo de la esclavitud y en las del Norte vivían granjeros libres. La gente que vivía en las colonias era de Europa y había conservado su tipo de religión, anglicana, católica o puritana.

La situación en las colonias cambió durante la época de la Ilustración cuando la gente quiso tener derechos de voto. Después del año 1767 los ingleses introdujeron nuevos impuestos. La ley del azúcar que era uno de los nuevos impuestos fue una de las razones por la revolución. El problema más grave de los americanos era la falta de representantes en el Parlamento inglés.

El primer acto de desobediencia fue el Motín del té en 1773. Los americanos arrojaron gran cantidad de té en el mar. De esta manera ellos crearon graves problemas fiscales para Inglaterra, porque en estos años el té era un artículo caro.

En 1774 en Filadelfia se celebró el Primer Congreso Continental. En él se disputó la oportunidad de guerra. Un año después, en 1775 en Mas-

sachusetts, se dio el inicio de la guerra de independencia. En el Segundo Congreso Continental, el 4 de julio de 1776, fue firmada la Declaración de Independencia. El texto del documento fue escrito por Thomas Jefferson. La base de la declaración eran los principios de la Ilustración, la igualdad de la gente, el derecho de vida, libertad y felicidad.

La guerra continuaba y los americanos crearon su ejército, dirigido por George Washington. La batalla crucial fue la de Yorktown en 1781, después de la cual las tropas inglesas capitularon. En 1783 fue firmado el Tratado de París con el que los americanos recibieron su libertad.

En 1787 fue promulgada la Constitución del país. Según ella, los Estados Unidos eran república presidencial. Los tres poderes fueron separados. El primer presidente de los EE. UU. fue George Washington. Con la Carta de Derechos de 1791 se garantizaron la libertad de religión y de expresión, la libertad de prensa, el derecho a propiedad personal y privada, la garantía de juicio rápido y público y otros.

Vocabulario:

1. Colonia: Territorio alejado de las fronteras de un estado extranjero y dominado por este administrativa, militar y económicamente.

2. Metrópoli: El país madre de las colonias.



1. Fiesta del té de Boston

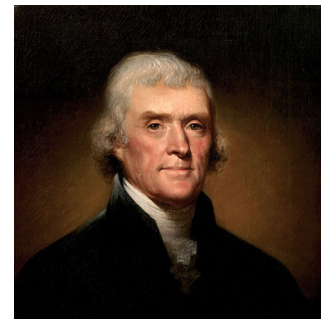

2. Thomas Jefferson



3. George Washington

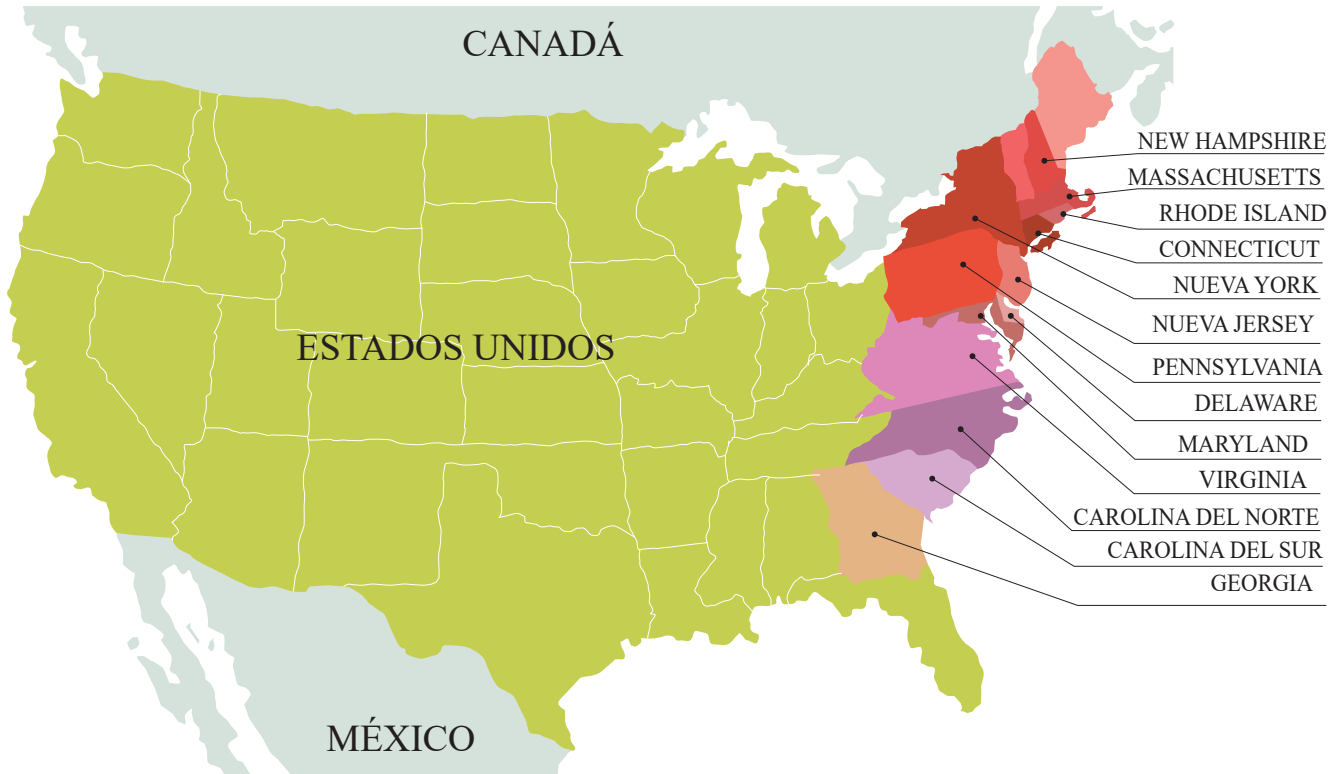

Ejercicios:

1. Rellena la tabla con los siguientes años: 1773, 1774, 1775, 1776, 1781, 1783, 1791.

Suceso	Año
La batalla de Yorktown	
La promulgación de la Constitución americana	
El inicio de la Guerra de la independencia	
El Primer Congreso Continental	
El Segundo Congreso Continental	
La Carta de Derechos	
El Motín del té	

2. Lee el texto y escribe tres razones por la Guerra de la independencia:

2.1.

2.2.

2.3.

3. Tema de discusión en clase: “La fundación de los Estados Unidos cambió el mundo”

14. La Revolución Francesa

La Revolución Francesa fue uno de los eventos más significativos de la Edad Moderna. Después de los cambios, producidos en Francia y causados por la guerra en el país, el Antiguo Régimen terminó y empezó un sistema nuevo de gobernación y la separación de poderes entre los grandes estados de Europa.

Una de las causas más importantes de la revolución era la división de estados, que existía en Francia. Los dos primeros estados, del alto clero y de los nobles, no pagaban impuestos y poseían la tierra. El tercer estado (el estado llano) estaba compuesto por la población no privilegiada- el campesinado, que pagaba impuestos y no poseía tierra. Los privilegios de la aristocracia y de los clérigos eran la razón principal que generó los cambios en Francia. Otra causa era la política de los reyes. Luis XV intentó hacer reformas, pero no lo logró. El poder de su heredero, Luis XVI era débil. La institución representativa del pueblo francés eran los Estados Generales, en los que todos los estados tenían derecho a un voto. Esa asamblea no se había convocado desde el año 1614. La gente exigía cambios y Luis XVI convocó los Estados Generales en 1789. Durante las sesiones, el tercer estado creó la Asamblea nacional, en la que se incluyó parte de los otros estados. Ellas se cerraron durante el Juramento del Juego de Pelota y prometieron que seguirían existiendo hasta que se realizaran las reformas necesarias.



1. Toma de la Bastilla

El momento decisivo, que provocó el inicio de la revolución, fue la Toma de la Bastilla en julio de 1789, organizado por los sans-culottes. Ese evento provocó a la población francesa y empezaron varias sublevaciones en el país contra el Antiguo Régimen. La situación escaló y muchos nobles abandonaron Francia, porque tenían miedo por su vida. Durante “La

noche de los milagros”, el rey canceló los privilegios de los dos primeros estados y todos los impuestos feudales. Desgraciadamente, ese acto se aplicó más en teoría que en práctica.

El 26 de agosto de 1789 fue firmada la Declaración de los Derechos del Hombre y del Ciudadano. Según ella, el poder en un país pertenecía al pueblo. Este es un principio que ahora forma parte de todas las constituciones democráticas.

En 1791 fue promulgada la nueva constitución de Francia, según la cual el poder legislativo estaba en manos de la Asamblea Legislativa. Francia se convirtió en una monarquía constitucional. El rey Luis XVI intentó hacer una conspiración contra el régimen nuevo, pero fracasó.

La revolución continuó de una manera radical. El Palacio de las Tullerías fue atacado. La Asamblea Legislativa suspendió las funciones constitucionales del rey y esa institución se convirtió en Convenio. Francia dejó de ser monarquía y se transformó en república. El 21 de enero de 1793, Luis XVI fue ejecutado. Esa fue la causa de que se formara la primera coalición contra Francia.

Entre los años 1793-1794 Francia se gobernaba por los jacobinos de Maximilien Robespierre. Ellos crearon un Tribunal Revolucionario y mataron a mucha gente con la guillotina. Su gobierno fue terrífico y después de un golpe de Estado, cayó. En los años después de la revolución, hasta 1799, gobernó el Directorio de cinco miembros. En 1795 fue promulgada la nueva constitución que dividió el parlamento en dos cámaras.

Vocabulario:

1. **Luis XV:** rey de Francia (1715-1774).
2. **Luis XVI:** rey de Francia (1774-1791).
3. **Estados:** grupos, en los que fue dividida la población francesa, durante el Antiguo Régimen.
4. **La Toma de la Bastilla:** un ataque, organizado por los sans-culottes para coger las armas que estaban en la cárcel.
5. **Los sans-culottes:** un término que significaba “sin calzones” y se utilizaba para nombrar a los parisinos pobres.
6. **Guillotina:** una máquina, utilizada para la decapitación de la gente.

2. Georges Danton: creador del Tribunal Revolucionario



3. Maximilien Robespierre



Ejercicios:

1. Lee el texto y llena la tabla:

Año	Suceso
1614	
	Toma de la Bastilla
26 de agosto de 1789	
1791	
21 de enero de 1793	
	El periodo de terror
	La promulgación de Constitución francesa, que dividió el parlamento en dos cámaras

2. Lee el texto y escribe las causas por la Revolución francesa.

.....

.....

.....

.....

3. Escribe una redacción sobre el tema: “Los cambios políticos en Francia durante la Revolución francesa”.

.....

.....

.....

.....

4. Tema de discusión en clase: “El fin del Antiguo Régimen fue inevitable”

15. Consolidación de la revolución burguesa. El sistema de Napoleón (1794-1814)

La Revolución Francesa fue de gran importancia para el desarrollo de Europa Occidental. Las opiniones sobre la importancia de la revolución variaban ampliamente. Una parte de la sociedad la aprobaba, mientras que otros la rechazaban. Después de 1795, el Directorio, con su maquinaria militar, se dedicó a la ambiciosa política de “exportación de la revolución”.

Las acciones militares en Italia habían sido dirigidas por Napoleón Bonaparte. Tras esta campaña exitosa, él lideró la expedición para la conquista de Egipto, que fracasó.



1. Napoleón

A finales del siglo XVIII, se formó la Segunda Coalición Antifrancesa. Sus victorias contra Francia llevaron a un Golpe de Estado, gracias al que Napoleón asumió el poder en 1799. En Francia comenzó un gobierno de tres cónsules, que prometieron un poder fuerte y estable y empezaron a realizar diferentes reformas. Se aprobó la ley de

la administración local, con la que se subordinó su gestión al gobierno central. Se fundó el Banco Francés y se introdujo el Código Civil, con el que se determinó la supremacía de la autoridad laica sobre la Iglesia. La educación también iba mejorando.

En 1804, Napoleón se autoproclamó emperador. De esta manera, él descuidó la importancia del Papa. Napoleón ganó el control sobre gran parte de Europa a través de victorias en el campo de batallas. Sin embargo, la campaña militar en Rusia en 1812 no tuvo éxito. En la batalla de Leipzig, Napoleón fue derrotado y exiliado a la isla de Elba. La dinastía borbónica fue restaurada en Francia. Napoleón logró escapar del exilio y regresó al poder. Así comenzaron los llamados Cien Días del nuevo gobierno. Todo esto provocó gran disgusto en Europa y por esta razón estalló la Batalla de Waterloo, donde Napoleón fue nuevamente derrotado y esta vez enviado a la lejana isla de Santa Elena.

Vocabulario:

1. Napoleón Bonaparte (1769-1821): militar y gobernante francés, emperador de los franceses (1804-1814).

2. La “exportación de la revolución”: Las ideas revolucionarias se expandieron por Europa mediante acciones militares.

3. El Calendario revolucionario: el nuevo calendario francés que empezó a funcionar en 1792. El Golpe de Estado, que hizo Napoleón, fue el 18 de Brumario del calendario revolucionario, que correspondía al 9 de noviembre de 1799.

4. La batalla de Leipzig: la batalla de las Naciones en octubre de 1813.



2. La batalla de Waterloo

Ejercicios:

1. Responde a las preguntas:

- ¿En qué países se difundieron las ideas de la Revolución Francesa ?

.....

- ¿Qué significaba el término “ exportación de la revolución”?

.....

- ¿Por qué había problemas durante el gobierno del Directorio?

.....

- ¿De qué manera Napoleón tomó el poder en Francia?

.....

2. Escribe cuatro de las reformas de Napoleón.

.....

.....

.....

3. Observa la imagen y responde a las preguntas:



- ¿Qué batalla está representada en la imagen?

.....

- ¿Qué países participaron en esta batalla?

.....

- ¿Qué país ganó la batalla?

.....

- ¿Quién tuvo el mérito de la victoria?

.....

- ¿Cuáles fueron las consecuencias de esta batalla?

.....

4. Haz una presentación en clase sobre el tema: “Las coaliciones antifrancesas: participantes, objetivos, acciones”.

5. Haz una presentación en clase sobre las batallas siguientes:

La batalla de Austerlitz

La batalla de Leipzig

La batalla de Waterloo

16. La Ilustración

El siglo XVIII era la Edad de la Ilustración, que fue un periodo de progreso científico y cultural. En la Edad Media la gente creía en Dios, sin dudar en su existencia. Después de los Grandes Descubrimientos Geográficos, el pensamiento empezó a cambiar. La idea principal de la Ilustración fue precisamente cambiar el punto de vista de las personas. La justicia, la libertad y la igualdad entre la gente se podían lograr con reformas sociales.

Unos de los descubrimientos más significativos de la Ilustración fueron los de Galileo Galilei y de Isaac Newton. La Ilustración también fue el siglo de los filósofos.

John Locke era un filósofo muy importante. En su obra “Dos tratados sobre el gobierno civil”, él expresó la idea de que el derecho de vida, libertad y propiedad eran fundamentales. Él creía que el poder pertenecía a la gente. John Locke fue el primer hombre que hizo la separación de poderes en legislativo, ejecutivo y federal.

Otro filósofo célebre fue Voltaire. Él criticó la Iglesia católica. Según Voltaire, los eclesiásticos



1. Voltaire

Ejercicios:

1. Lee las frases siguientes y responde a las preguntas.

Primera frase: “Tengo que creer para entender”.

Segunda frase: “Tengo que aprender para creer”.

- ¿Con qué época se relaciona la primera frase?

.....

- ¿Con qué época se relaciona la segunda frase?

.....

- ¿Qué simbolizan las dos frases?

.....

- ¿Cuál es la diferencia entre las dos frases?

.....

mostraban una tolerancia aparente hacia las otras religiones. Él fue convencido de que todos los países necesitaban monarcas fuertes e ilustrados.



2. Montesquieu

Montesquieu fue otro famoso representante de la Ilustración. En su libro “El espíritu de las leyes”, él se puso a favor del principio de separación de poderes. El poder legislativo debería promulgar las leyes, el poder ejecutivo debería controlar el funcionamiento de las leyes y el poder judicial debería sancionar a todos los que no respetaran las leyes.

Otro filósofo importante fue Jean-Jacques Rousseau. En su obra “Sobre el contrato social” él criticó a los gobiernos déspotas. Rousseau estaba seguro de que la gente debería rechazar a algunos de sus derechos y así será más fácil gobernar el país. El filósofo creía que la población tenía el derecho de elegir a sus gobernantes. Según él, el país moderno tenía dos características importantes: igualdad de la gente y soberanía nacional.

Vocabulario:

1. **Soberanía:** el derecho de la población de elegir a sus gobernantes.

2. **Gobierno déspota:** un tipo de gobierno en el que las necesidades de la población no son importantes.

2. Observa las imágenes y responde a las preguntas.

A)

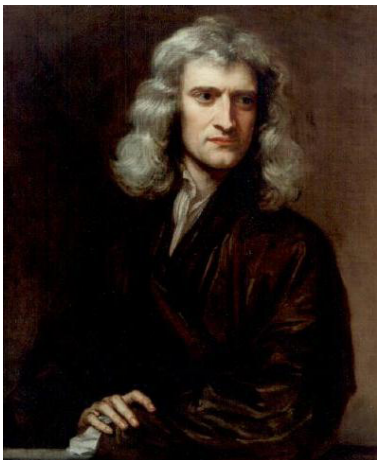

B)

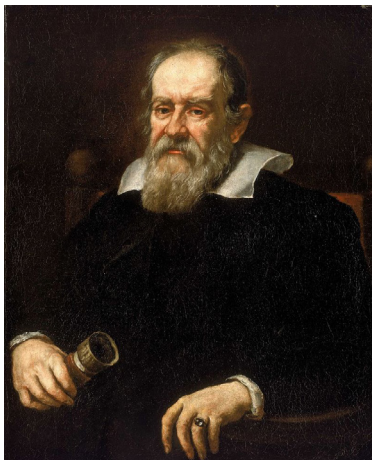

- ¿Quiénes son las personas ilustradas que se ven en las imágenes?

Imagen A:

Imagen B:

- ¿Cuáles fueron sus invenciones?

.....

3. Rellena la tabla:

Idea	Filósofo
Él creía que la población tenía derecho de elegir a sus gobernantes.	
Él primero que hizo la separación de poderes en legislativo, ejecutivo y judicial.	
Él separó el poder en tres partes: legislativo, ejecutivo y judicial	
Él fue convencido de que todos los países necesitaban monarcas fuertes e ilustrados.	

4. Observa la imagen y responde a las preguntas:

- ¿Qué obra es representada en la imagen?

.....

- ¿Quiénes son los autores de la obra?

.....

- ¿Cuál era la importancia de esta obra para la Ilustración?

.....

5. Tema de discusión en clase: “Los filósofos de la Ilustración, creadores del sistema del gobierno democrático”

17. El Despotismo ilustrado ¡A practicar!

Las ideas de la Ilustración no fueron aceptadas por toda la gente. Sus principios filosóficos fueron acogidos por la parte de la población, que era la más educada y quería desarrollarse. A la burguesía y a la aristocracia también les gustaba el pensamiento ilustrado. Incluso algunos monarcas acogieron las ideas de la Ilustración. Ellos empezaron reformas con las que limitaron el poder de la Iglesia y de los privilegiados, reorganizaron la economía y apoyaron la educación.

Ejercicios:

1. Observa la imagen y responde a las preguntas:

-¿Quién es la persona de la imagen?

.....
.....

- ¿Qué país gobernó esta persona?

.....
.....

- ¿Cuáles de las ideas de la Ilustración había acogido esta persona?

.....
.....

-¿Qué reformas, relacionadas con las ideas de la Ilustración, hizo esta persona?

.....
.....
.....

- ¿Cuál fue la reforma más importante que realizó esta persona y por qué piensas así? ¡Argumentate!

.....
.....
.....



2. Escribe una redacción sobre el tema: “Las reformas de Catalina II de Rusia: ilustradas o solo déspotas.”

.....
.....
.....
.....
.....
.....
.....



1. Catalina II de Rusia



2. María Teresa de Austria

3. Responde a las preguntas sobre el gobierno de María Teresa I de Austria y su hijo José II del Sacro Imperio Romano-Germánico:

- ¿Cuáles fueron las reformas ilustradas de María Teresa I de Austria?

.....
- ¿En qué guerras participó el Sacro Imperio Romano-Germánico durante el gobierno de María Teresa? ¿Cuál fue el resultado de estas guerras?

.....
.....
.....

- ¿Por qué la ley de José II, según la cual todos los súbditos del imperio eran iguales, fue revolucionario?

.....
.....
- ¿Cuáles fueron las otras reformas de José II?

.....
.....
4. Escribe una redacción sobre el tema: “Haz una comparación entre las reformas ilustradas de María Teresa y Catalina II”.

Pautas:

¿Por qué las dos emperatrices fueron llamadas ilustradas?

¿Cuáles eran los parecidos y las diferencias entre la manera de gobernar de ambas?

¿Cuál fue la herencia que las dos monarcas dejaron a sus países?

.....
.....
.....
.....
.....
.....
.....

5. Tema de discusión en clase: ¿”Cuál es el significado del término “despotismo ilustrado”?

18. La Revolución Industrial

La Revolución Industrial era típica de toda la Europa, pero comenzó en Inglaterra y tuvo lugar entre 1750 y 1850. Durante este proceso, el trabajo humano fue reemplazado por trabajo mecánico, la energía animal fue reemplazada por motores y se introdujeron nuevas fuentes de energía. Las razones de la Revolución eran la necesidad de una producción masiva y barata, así como la economía capitalista. En la segunda mitad del siglo XVIII apareció y se impuso el sistema fabril. Se introdujeron las patentes. La producción industrial era más propia de las ciudades que estaban creciendo y urbanizándose. Se estaba desarrollando la extracción y procesamiento de carbón y hierro. Se crearon las primera locomotoras y barcos de vapor.

La Revolución Industrial condujo al cambio de la sociedad estamental a la de clases. Mientras que en la primera la gente nacía en un estamento y su vida estaba predeterminada, en la sociedad de clases todas las personas podían ascender. Todo dependía de sus habilidades y destrezas. Las nuevas clases

eran la burguesía y los trabajadores. Durante la Revolución, el poder y la riqueza se redistribuyeron y se produjeron muchos cambios. La importancia de los trabajadores estaba creciendo.

Vocabulario:

1. La Revolución Industrial: el proceso de reemplazar el trabajo manual por trabajo mecánico y conseguir crecimiento de la producción.

2. El sistema fabril: el proceso de elaborar un producto es solo en una fabrica

3. La economía capitalista: un sistema económico y social, basado en la propiedad privada.

4. El patente: un documento que averigua el derecho de producir y dividir un producto nuevo.

5. La urbanización: un proceso de crecimiento de las ciudades, su población e importancia

6. El proletariado: la clase social formada por los obreros que trabajaban en las fábricas a pésimas condiciones laborales y vivían en las ciudades.

Ejercicios:

1. Lee el texto y responde a las preguntas:

- ¿Cuáles fueron las innovaciones principales durante de la Revolución Industrial?

.....
.....

- ¿Cuáles fueron las principales razones de la Revolución Industrial?

.....
.....

2. Busca información y rellena la tabla:

Año	Invención
1733	
	Hiladora Jenny
	El telar de Edmund Cartwright
1807	
	La locomotora de George Stephenson
1825	
1844	
	La dinamita, inventada por Alfred Nobel

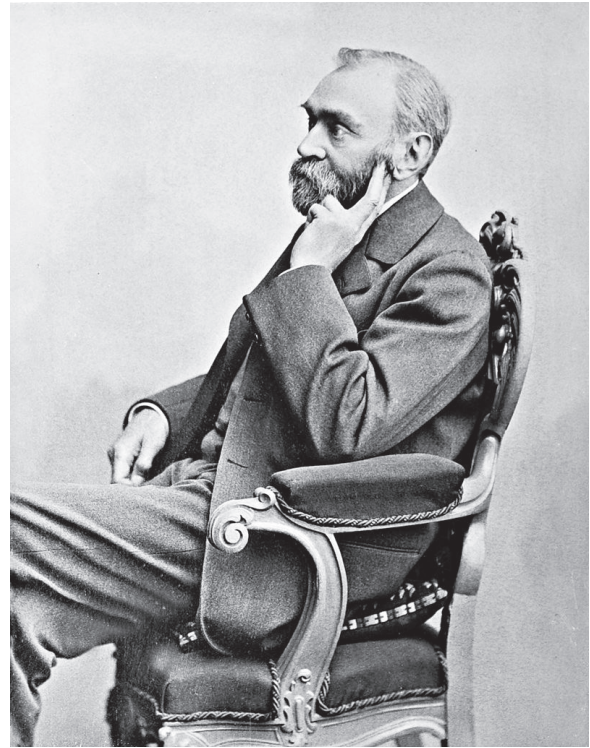
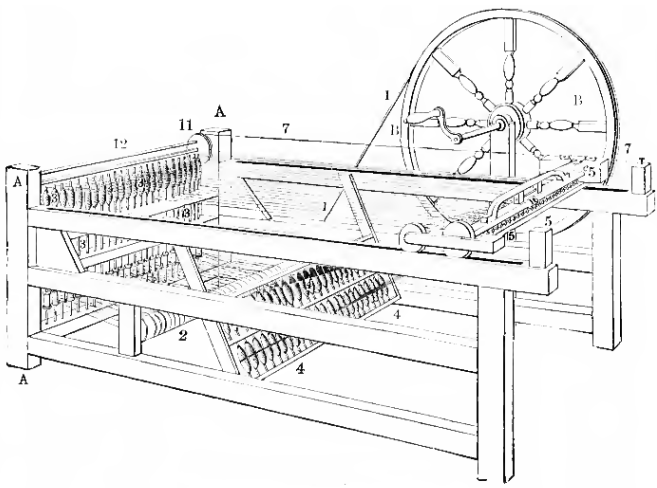

1. La mejorada Hiladora Jenny

2. Alfred Nobel

3. Escribe una redacción sobre el tema: “Los cambios en la sociedad: razones y desafíos”.

.....

.....

.....

.....

.....

.....

.....

.....

.....

.....

.....

.....

.....

.....

.....

.....

.....

.....

.....

.....

.....

.....

.....

.....

.....

.....

.....

.....

4. Tema de discusión en clase: “Los problemas de la nueva economía capitalista”

19. La modernización de la vida después de la Primera Revolución Industrial

Después de la Primera Revolución Industrial muchas cosas en la vida cotidiana cambiaron. Una de las consecuencias más significativas fue la urbanización. La burguesía era la parte de la población que se relacionaba con el progreso nacional. Las condiciones de trabajo estaban muy malas. La gente vivía en lugares pequeños, llenos de suciedad. Las enfermedades se difundían rápido. Las mujeres y los niños eran explotados. Paulatinamente

la gente empezó a luchar por sus derechos sociales, pero ese fue un proceso lento y difícil.

Vocabulario:

1. Urbanización: el proceso de movimiento de grandes grupos de gente hacia las ciudades, donde buscaban trabajo. Durante este proceso las ciudades industriales se expandieron.

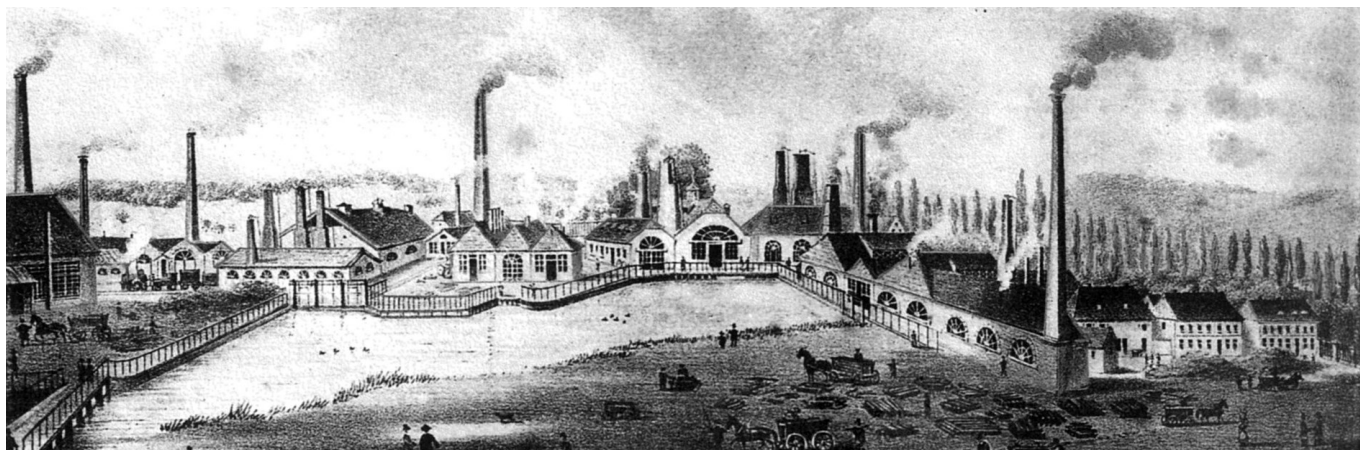

3. Fábrica

Ejercicios:

1. Escribe cinco características del proceso de urbanización:

- 1.1.
- 1.2.
- 1.3.
- 1.4.
- 1.5.

2. Escribe un ensayo sobre el tema: “Los cambios en la vida cotidiana de una familia, después de la Primera Revolución Industrial.”

.....

.....

.....

.....

.....

3. Tema de discusión en clase: “La lucha por los derechos sociales después de la Primera Revolución Industrial.”

20. Los nuevos estilos artísticos

¡A practicar!

Durante los siglos XVI y XVII nacieron nuevos estilos artísticos. Unos de los más importantes y significativos eran el barroco y el clasicismo.

Ejercicios:

1. Compara ambos estilos artísticos, el barroco y el clasicismo, según las siguientes características:

1.1. Época de nacimiento

- Barroco

- Clasicismo

1.2. Lugar de nacimiento

- Barroco

- Clasicismo

1.3. Elementos que caracterizan el estilo

- Barroco

- Clasicismo

1.4. Obras famosas

- Barroco

- Clasicismo

2. Observa las imágenes y responde a las preguntas:



Primera

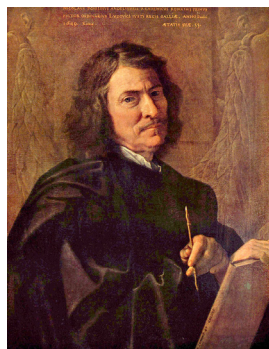

Segunda

- ¿Quién es el autor de la primera imagen?

- ¿Quién es el autor de la segunda imagen?

- ¿Qué persona es representada en la primera imagen?

.....
- ¿Qué persona es representada en la segunda imagen?

.....
- ¿A qué estilo artístico pertenece la primera imagen?

.....
- ¿A qué estilo artístico pertenece la segunda imagen?

3. Escribe una redacción sobre el tema: “Tipos de arte clásico, autores más famosos y su importancia para la cultura mundial”.

.....
.....
.....
.....

4. Tema de presentación en clase: “El palacio de Versalles, un milagro del arte”

21. Europa en el inicio del siglo XIX. ¡A practicar!

Ejercicios:

1. Los desafíos europeos en la primera mitad del siglo XIX.

- ¿Qué desafíos enfrentaron las sociedades europeas en el inicio del siglo XIX?

2. La situación en Inglaterra en la primera mitad del siglo XIX.

- ¿Qué es el Primer acto de reformas de 1832?

- ¿Qué sabes del movimiento de cartismo? ¿Qué cambios consiguieron hacer los cartistas con el Segundo acto de reformas de 1867?

- ¿Cuándo empezó a desarrollarse el comercio del mercado en Inglaterra?

3. La situación en Francia en la primera mitad del siglo XIX.

- ¿Qué sabes de la Restauración Francesa?

- ¿Qué sucedió durante la Revolución de Julio?

- ¿Qué autor famoso escribió una obra sobre la Monarquía de Julio?

- ¿Con qué monarca francés se relaciona la Monarquía de Julio?

4. La situación en otras partes de Europa

- Escribe una redacción sobre el tema: “Giuseppe Mazzini: ideas”.

- Escribe una redacción sobre el tema: “La creación de la Unión Aduanera de Alemania”.

5. Tarea: Lee partes de la obra “Orgullo y prejuicio” de Jane Austen y comenta la vida de la sociedad europea en el inicio del siglo XIX”.

22. Las naciones y el nacionalismo. ¡A practicar!

Vocabulario:

1. La nación: un grupo de gente que comparten un territorio y tienen la misma historia, lengua y tradiciones.

2. El nacionalismo: una ideología basada en la idea moderna de nación, según la cual todas las naciones tienen el derecho de tener propios países. Se desarrolló después de la Revolución Francesa.

Ejercicios:

1. Escribe una redacción sobre el tema: “El nacimiento del nacionalismo: causas, desafíos, difusión”.

.....

.....

.....

.....

.....

2. Responde a las preguntas sobre el desarrollo del nacionalismo búlgaro:

- ¿Cuál fue el mérito de Paisio de Hilandar en la formación de la nación búlgara?

.....

.....

.....

- ¿Cómo se difundieron las ideas nacionales por las tierras búlgaras durante el Renacimiento?

.....

.....

.....

- ¿Qué hicieron los revolucionarios búlgaros para liberar los territorios búlgaros y restablecer su país?

.....

.....

.....

3. Escribe las características típicas del nacionalismo en los tres imperios multinacionales de Europa:

- Imperio otomano

.....

.....

.....

- Imperio ruso

.....

.....

.....

- Imperio austrohúngaro

.....

.....

.....

4. Tema de discusión en clase: “La importancia de la nación para mí”

23. La Guerra de Secesión

En el siglo XIX, se produjeron cambios en los Estados Unidos. La población y el territorio aumentaron mucho. Los estadounidenses creían en los ideales de la democracia. Aunque el Estado de los Estados Unidos seguía siendo un país agrícola hasta mediados del siglo, la industria también se desarrolló. Se unieron nuevos estados y E.E.U.U. se convirtió en un país enorme. El número de los estados aumentó de 13 a 24. Hasta 1860 en los Estados Unidos se desarrollaron y existieron tres tipos diferentes de sociedades: el sur esclavista, el norte industrial y el oeste agrícola. El Sur estaba gobernado por el Partido Demócrata y el Norte por el Partido Republicano, dirigido por Abraham Lincoln.

Ya a finales del siglo XVIII, la esclavitud fue prohibida en algunos estados del Norte. El país se dividió en dos zonas: estados libres y esclavos. También existía la misma división en el Congreso donde estaban representados los estados libres y 11 estados esclavistas. En el mismo año, el Congreso aprobó el nuevo estado esclavista de Missouri. El equilibrio se rompió y por eso se llegó al famoso Compromiso de Missouri que consistía en que junto con Missouri se aprobó el estado libre de Maine. Se abolió la esclavitud al norte de 36.5 paralelo. El Compromiso de Missouri no resolvió el problema de la esclavitud, solo hizo algunas propuestas. El número de los oponentes de la esclavitud estaba creciendo y se propusieron varias soluciones del conflicto.

En otoño de 1860, Abraham Lincoln ganó las elecciones. La mayoría demócrata en el Congreso cuestionó su elección. Utilizando algunas lagunas legales en la constitución, a principios de 1861, 11 estados dueños de esclavos se separaron y formaron una nueva unión llamada Estados Confederados de América. Richmond se convirtió en la capital de la confederación. Comenzó la Guerra de Secesión en la que prevalecía el Norte gracias al desarrollo industrial. Los sureños, sin embargo, tenían un ejército mejor organizado y oficiales mejor capacitados. Las acciones militares fueron lanzadas por el ejército confederado. La principal estrategia del Norte en la guerra era hacer un bloqueo naval y controlar los tramos bajos del río Mississippi.

En mayo de 1862, se aprobó el Acta de Homestead que dio derechos a todos los estadounidenses de recibir 140 acres de tierra del fondo estatal por un alquiler mínimo. Esta ley entró en vigor inmediatamente y provocó un fuerte aumento de voluntarios en el ejército del Norte. El Acta no solo abrió muchas oportunidades

de adquirir tierras baratas, sino que dio un fuerte impulso a la agricultura. En septiembre, el presidente Lincoln emitió una declaración de liberación de esclavos. Aunque ellos no recibieron de inmediato los derechos políticos, este acto tuvo fuerte impacto en la opinión pública. Oficialmente entró en vigor la decimotercera enmienda a la Constitución de los Estados Unidos que prohibió la esclavitud y se hizo vigente después de su votación en el Congreso en enero de 1865.

En 1863-1864, los ejércitos del Norte comenzaron a ganar terreno. El 1865, el Sur capituló. El presidente Lincoln fue herido de muerte en un teatro en Washington y murió. La victoria del Norte en la Guerra Civil eliminó el peligro de división y conservó la unión de los estados norteamericanos. Se eliminó el último obstáculo frente al libre desarrollo del capitalismo en el país y la amplia democratización de la sociedad americana.

Vocabulario:

1. El Partido Demócrata: fundado en 1828 después de la crisis en el antiguo Partido Demócrata-Republicano.

2. El Partido Republicano: fundado en 1854 después de la crisis en el antiguo Partido Demócrata-Republicano.

3. Abraham Lincoln: abogado y político. Presidente de los Estados Unidos (1861-1865).

4. La Guerra de Secesión: La Guerra Civil estadounidense.

5. Estados Confederados de América: un país durante la Guerra Civil estadounidense. Incluía los estados siguientes: Carolina del Sur, Mississippi, Florida, Alabama, Georgia, Luisiana, Texas.

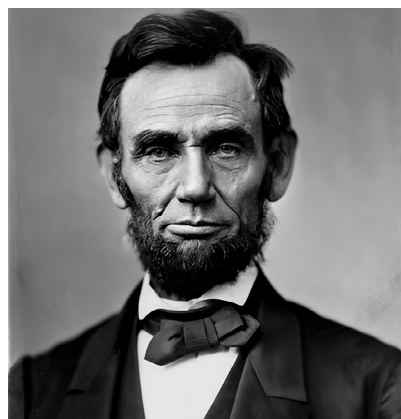

1. Abraham Lincoln

Ejercicios:

1. Escribe una redacción sobre el tema: “Las causas de la Guerra Civil estadounidense”.

.....

.....

.....

.....

.....

.....

.....

.....

.....

.....

.....

.....

.....

.....

.....

.....

.....

.....

.....

.....

.....

.....

.....

.....

2. Busca información y haz una presentación en clase sobre el tema: “Curso de las acciones militares durante la Guerra Civil estadounidense”.

3. Tema de discusión en clase: “Consecuencias para el desarrollo de los Estados Unidos después de la Guerra Civil estadounidense”

2. Observa la imagen y responde a las preguntas.



- ¿Quién es la persona representada en la imagen?

.....

- ¿Cuál es el parentesco de la persona con Napoleón?

.....

- ¿Cómo se relaciona esta persona con la Primavera de los Pueblos?

.....

- ¿Qué país gobernó la persona?

.....

3. Lee el texto y escribe tres cosas importantes que cambiaron en el Imperio austríaco durante La revolución de 1848.

.....
.....
.....
.....
.....
.....
.....
.....
.....
.....
.....

4. Tema de discusión en clase: “Las consecuencias para Europa después de La revolución de 1848”

25. El Imperio otomano y la Cuestión Oriental

Tras la pérdida de Viena y la firma de la Paz de Karlowitz, el Imperio otomano entró en crisis. Entre las razones que la provocaron eran el lento desarrollo económico, los principios teocráticos de la gobernanza, el despotismo y la falta de reformas según un modelo moderno de Europa Occidental. El sistema de los cipayos comenzó a desintegrarse, la corrupción y los robos aumentaron. También aparecieron los bandidos, que formaban destacamentos armados locales. Desde principios del siglo XVIII, el Imperio otomano se enfrentó a guerras contra los Habsburgos y Rusia. En 1774, fue firmado el Tratado de Küçük Kaynarca. Gracias a él, Rusia ganó el derecho de tener iglesia rusa en Estambul y la oportunidad de interferir en la política de Valaquia y Moldavia.

Las guerras libradas y perdidas por el Imperio otomano pusieron en primer plano la cuestión de su lugar en Europa. Los gobernantes se enfrentaron a dos caminos importantes. Por un lado, podían seguir adhiriéndose a la tradición. Los defensores de este modelo fueron el clero superior, el ejército y toda la élite del país. Por otro lado, podían comenzar reformas al estilo europeo.

Después de 1818 el Imperio otomano empezó a estabilizarse. El sultán Mahmut II emitió una reforma para abolir el cuerpo de jenízaros. También comenzó un cambio en la gestión. Se establecieron ministerios

separados, se introdujeron uniformes para el ejército y este se hizo profesional pagado. La corrupción fue severamente castigada. Su sucesor, el sultán Abdülmecit I, continuó sus actividades reformistas. En 1839 publicó el Edicto de Gülhane. Este documento declaró la igualdad para todos los ciudadanos independientemente de su religión.

Vocabulario:

1. La Paz de Karlowitz: firmado en 1699. Con él se puso el fin de la guerra entre el Imperio otomano y la Santa Liga.

2. El Tratado de Küçük Kaynarca: fue firmado en 1774. Con él se puso el fin de una de las guerras ente el Imperio otomano y el Imperio ruso.

3. El Edicto de Gülhane: un decreto imperial, promulgado el 3 de noviembre de 1839 que fue parte de la época de Tanzimat (época de reformas).

4. La Cuestión Oriental: La cuestión del lugar del Imperio otomano en Europa, acompañada de las contradicciones entre las grandes potencias europeas por el reparto en sus territorios y la lucha de los pueblos balcánicos por la liberación y la independencia política. Nació tras la firma de la Paz de Karlowitz y terminó en 1878 con la firma del Tratado de Berlín.



1. Sultán
Mahmut II



2. Sultán
Abdülmecit I

Ejercicios:

1. Observa la imagen y responde a las preguntas:



- ¿Cuál es el edificio en la imagen?
- ¿Quién es el autor del edificio?
- ¿Cuándo se inauguró el edificio?
- ¿Cuál era la función del edificio?
- ¿Cómo se relaciona el edificio con el desarrollo de la economía en el Imperio otomano?

.....

.....

.....

2. Lee el texto y enumera cinco problemas del Imperio otomano tras la firma de la Paz de Karlowitz:

.....

.....

.....

.....

.....

.....

.....

.....

.....

.....

.....

.....

.....

.....

.....

.....

.....

.....

.....

.....

.....

3. Tema de discusión en clase: “La decadencia del Imperio otomano fue inevitable.”

4. Tema de discusión en clase: “El Tratado de Küçük Kaynarca y la oportunidad que tuvo Rusia de proteger a los cristianos en el Imperio otomano”

26. La restauración del Estado búlgaro

La culminación del Renacimiento búlgaro fue el Levantamiento de Abril. La rebelión fue organizada por el Comité revolucionario de Gyurgevo y fue reprimida por los turcos de una manera violenta y muy sangrienta. Por esa razón toda la población de Europa y del mundo entero sintió compasión por los búlgaros. Tras el Levantamiento de abril, la Cuestión Oriental alcanzó el pico. En 1875 se transformó en Crisis Oriental que terminó en 1878 con la liberación de los búlgaros con la ayuda del Imperio ruso.

La guerra ruso-turca empezó en 1877 y terminó al año siguiente. En ella participaron Rumania, Montenegro y Serbia. En las batallas participaron cerca de 7500 búlgaros voluntarios que estaban listos para luchar por su liberación. La primera ciudad liberada fue Svishtov. Unas de las batallas más grandes fueron la de Plevén y la del paso de Shipka. En diciembre de 1877, las ciudades de Sofía y de Plovdiv fueron liberadas también. En el inicio del año 1878, el Imperio otomano fue obligado a firmar una tregua. El 3 de marzo de 1878 fue firmado el tratado de San Stefano, cerca de Constantinopla, y la guerra ruso-turca terminó con la victoria del Imperio ruso. Con ello los búlgaros recibieron su liberación del poder otomano. Ese contrato fue preliminar, pero creó un país enorme, que incluía casi todos los territorios, poblados de búlgaros. El 13 de julio de 1878, los grandes poderes de Europa firmaron el tratado de Berlín, con el que finalmente terminó la guerra ruso-turca. Se creó el Principado autónomo de Bulgaria que

fue un estado vasallo del Imperio otomano. Se formó también la provincia autónoma dentro del Imperio Otomano llamada Rumelia Oriental. Las tierras de Macedonia y Tracia fueron devueltas al Imperio otomano. Rumania obtuvo La Dobruya del Norte. A Serbia le correspondieron las partes del este – el valle del río Morava. Con esta división fracasó el intento ruso de crear un país enorme en los Balcanes, que ellos pudieran controlar. Así los territorios búlgaros quedaron repartidos en cinco unidades, lo que fue un choque para el pueblo. En el siglo XX, Bulgaria no dejó de intentar volver a sus fronteras del tratado de San Stefano, pero no consiguió cumplir su sueño.

Vocabulario:

1. Cuestión Oriental: los conflictos concernientes al Imperio otomano, junto con las guerras nacionales de independencia de los pueblos de los Balcanes y el deseo de los grandes poderes europeos de repartir entre sí los territorios del Imperio otomano en Europa.

2. Crisis Oriental (1875-1878): la crisis que empezó con la sublevación de Bosnia y Herzegovina y terminó con la liberación búlgara.

3. Tratado de San Stefano: el tratado preliminar, firmado antes del Congreso de Berlín.

4. Tratado de Berlín: el resultado del Congreso de Berlín (13 de junio – 13 de julio de 1878).

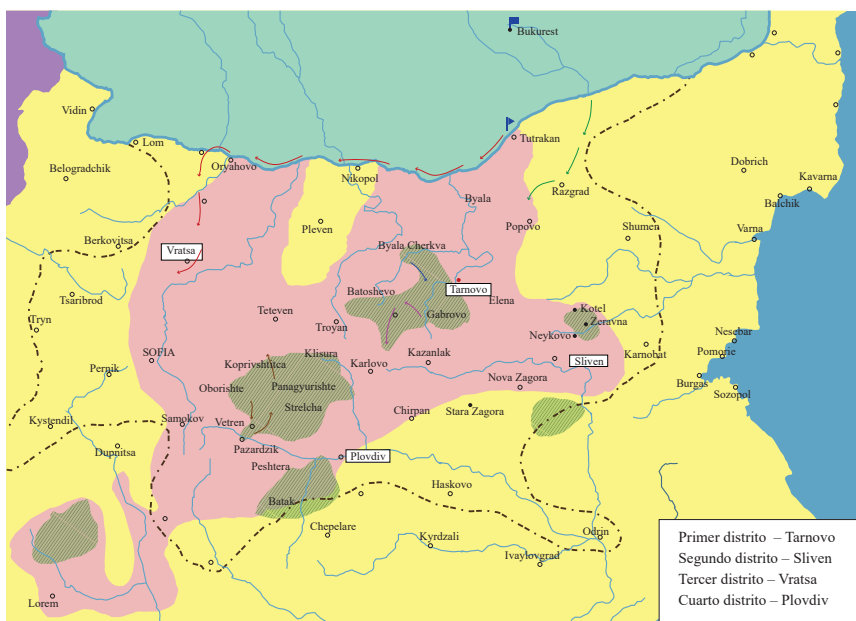

Ejercicios:

1. Lee el texto y responde a las preguntas:

-¿De qué manera fueron divididas las tierras búlgaras por el Comité revolucionario de Gyurgevo para la preparación del levantamiento?

.....

.....

- ¿Dónde tuvieron lugar las batallas más grandes durante el Levantamiento de Abril?

.....

.....

.....

- ¿Cuál fue la reacción internacional ante las violencias de los turcos?

.....

.....

.....

2. Observa el mapa y escribe los cinco territorios en las que dividida Bulgaria de San Stefano, según el Tratado de Berlín.

.....

.....

.....



3. Tema de discusión en clase: “La guerra ruso-turca, una guerra libertadora o una acción diplomática de Rusia”

27. Unificación de Italia y Alemania. ¡A practicar!

El siglo XIX fue una época de desarrollo del nacionalismo. En 1853, con el inicio de la Guerra de Crimea, comenzó la desintegración del sistema de Viena. La guerra terminó con la victoria del Imperio otomano. Rusia fue derrotada y ya no podía defender las ideas del conservatismo.

Vocabulario:

1. El Sistema de Viena: un sistema de control europeo, creado en 1815 en el Congreso de Viena en el que se tomaron decisiones para el futuro de Europa después de la derrota de Napoleón.

2. La Guerra de Crimea (1853-1856): la guerra terminó con el Tratado de París según el que los Estrechos fueron abiertos para las armadas de las fuerzas occidentales en el Mar Negro.

Ejercicios:

1. La unificación de Italia

1.1. Observa la imagen y responde a las preguntas:



- ¿Quién es la persona representada en la imagen?

- ¿Cómo se relaciona esta persona con la unificación de Italia?

- ¿Quién era el nuevo rey de Italia?

2. La unificación alemana

- Escribe una redacción sobre el tema: “El Reino de Prusia y el movimiento unificador de Alemania”

.....

.....

.....

.....

.....

.....

.....

.....

.....

.....

3. Escribe todo lo que sabes de las tres guerras de unificación de Alemania:

- La guerra de los Ducados

.....

.....

.....

- La guerra austro-prusiana

.....

.....

.....

- La guerra franco-prusiana

.....

.....

.....

4. Tema de discusión en clase: “Alemania, la nueva fuerza de Europa”.

5. Haz una presentación en clase sobre el personaje de Otto von Bismark.

Pautas: biografía, participación en la unificación de Alemania, el sistema de alianzas internacionales, la gobernación de Alemania.

28. Las nuevas ideologías y los movimientos sociales

En el siglo XIX prevalecieron la industrialización, la globalización y la alfabetización masiva. Estos tres fenómenos condujeron a un cambio en la vida de la sociedad. Estas innovaciones llevaron al surgimiento de varias ideologías políticas.

Una de las doctrinas políticas más importantes era el conservadurismo. Sus partidarios estaban en contra de las ideas revolucionarias y la modernización. Según ellos, los privilegios de la aristocracia deberían preservarse. Ellos creían en la monarquía y pensaban que cualquier otra forma de gobierno era inaceptable. Según ellos, el mundo fue creado por Dios y debería ser preservado tal y como era. Los conservadores creían que el cambio conducía a la inestabilidad y era una amenaza para la paz mundial.

Durante la Revolución francesa nació una nueva doctrina política, llamada liberalismo. Según sus partidarios, la libertad era un derecho humano fundamental. Ellos querían cambios en el gobierno, modernización y derechos constitucionales. Los liberales creían que el mercado debería ser libre y la gente debería buscar beneficios.

En el siglo XIX, se desarrollaron ideas radicales que eran populares entre los trabajadores.

Ellos creían que el mercado libre permitía a los ricos explotar a los pobres. Esta gente quería crear un nuevo sistema en el que hubiera cooperación social.

El anarquismo surgió a mediados del siglo XIX. Según esta ideología, no debería haber ningunas autoridades. Sus partidarios se opusieron a los intentos de la burguesía de hacer cambios. Los anarquistas querían la abolición de la propiedad privada.

Vocabulario:

1. La ideología: sistema de ideas diferentes, típica de una parte de la población o de un partido.

2. El conservadurismo: ideología política, según la cual se deberían conservar las tradiciones y el poder monárquico.

3. El liberalismo: ideología política, basada en la idea de la libertad, la supremacía de la ley, la economía capitalista y la democracia.

4. El socialismo: ideología política, basada en la idea de la igualdad de la gente y la justicia.

5. El anarquismo: doctrina filosófica y política, según la cual no debería existir cualquier autoridad.

Ejercicios:

1. Observa las imágenes y responde a las preguntas:

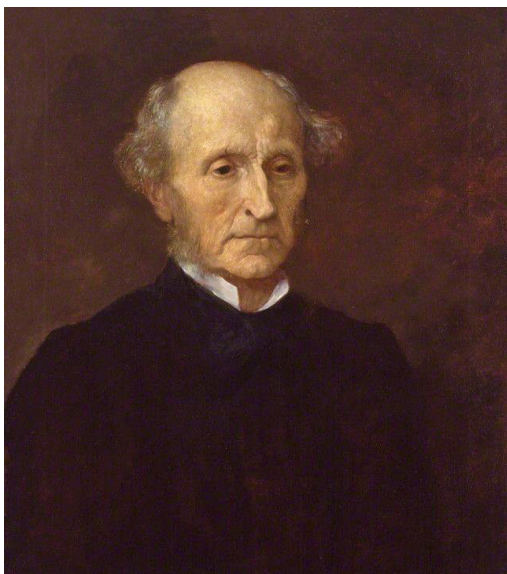

Primera

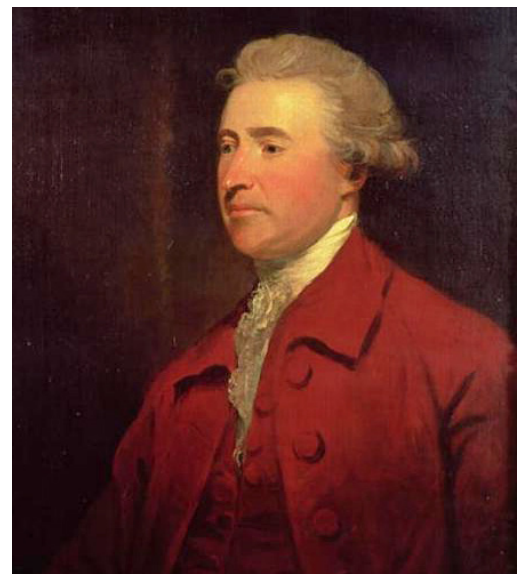

Segunda

- ¿Quién es la persona en la primera imagen? ¿Cuáles son las ideas políticas de esta persona y de qué ideología es representante?

.....

.....

- ¿Quién es la persona en la segunda imagen? ¿Cuáles son las ideas políticas de esta persona y de qué ideología es representante?

.....

.....

2. Observa la imagen y responde a las preguntas:

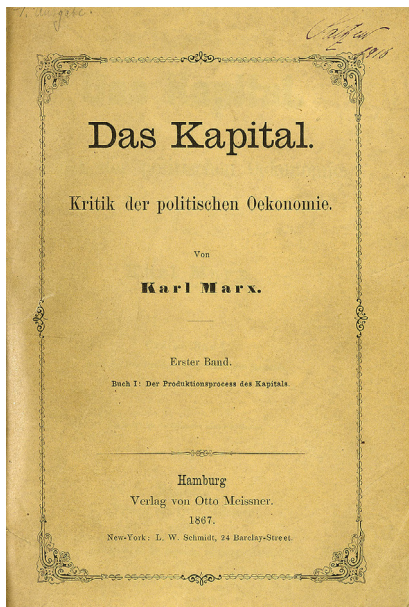

- ¿Qué libro está representado en la imagen?

.....

- ¿Quién es el autor de la obra?

.....

- ¿Cuáles eran las ideas políticas del autor?

.....

.....

- ¿Quién fue el otro representante famoso del socialismo científico?

.....

.....

3. Escribe una redacción sobre el tema: “Las ideas anarquistas de Mijaíl Bakunin”

.....

.....

.....

.....

.....

.....

.....

4. Tema de discusión en clase: “La significación de las ideologías políticas para el desarrollo europeo en el siglo XIX”

29. Las relaciones internacionales antes de la Primera Guerra Mundial

Antes del comienzo de la Primera Guerra Mundial, empezó la formación de varias coaliciones y estallaron conflictos locales.

En el período 1870-1871 se libró la guerra franco-prusiana. Ella terminó con la victoria de Prusia. Gracias al Tratado de Fráncfort, Alemania recibió a Alsacia y Lorena y se convirtió en una gran potencia. Por otro lado, Francia estaba perdiendo terreno en el escenario internacional. A finales del siglo XIX aumentó la importancia del nacionalismo y el imperialismo. El siglo XX comenzó con un conflicto en el Extremo Oriente. Estalló una guerra entre Japón y Rusia en 1904. Los japoneses ganaron y la flota rusa fue derrotada.

A principios del siglo XX se formaron dos coaliciones. La primera estaba formada por Alemania, Austro-Hungría e Italia. La otra incluía Rusia, Inglaterra y Francia. Las más graves eran las controversias entre Alemania e Inglaterra, que abogaron por la supremacía en el mar y en la tierra y aunque el ejército alemán era el mejor del continente, los británicos mantuvieron su dominio en el mar.

En 1908, tuvieron lugar tres eventos importantes. En primavera estalló la Revolución de los Jóvenes Turcos, durante la cual Turquía se transformó en una república. El 22 de septiembre, Bulgaria declaró su independencia. El último hito

fue la anexión de Bosnia y Herzegovina por Austro-Hungría.

En 1911, estalló una guerra entre Italia y Turquía por el control sobre Tripolitania y Cyrenaica. Los italianos ganaron el conflicto y se apoderaron de las tierras de la actual Libia.

En vísperas de la Primera Guerra Mundial estallaron las Guerras Balcánicas. La Primera guerra de los Balcanes la ganaron los aliados. El Imperio otomano les dio muchos territorios en Europa. Durante la Segunda guerra de los Balcanes, Bulgaria quedó sola y perdió el conflicto.

Vocabulario:

1. El Tratado de Fráncfort: este tratado fue firmado el 10 de mayo de 1871.

2. El Tratado de Portsmouth: este tratado fue firmado el 5 de septiembre de 1905. en los Estados Unidos. Con él se puso fin a la guerra ruso-japonesa.

3. Anexión: un proceso de unión de un país o territorio a otro, generalmente de manera violenta.

4. El Tratado de Londres: este tratado fue firmado el 30 de mayo de 1913. Con el se puso fin a la Primera Guerra de los Balcanes.

5. El Tratado de Bucarest: este tratado fue firmado el 10 de agosto de 1913. Con el se puso fin a la Segunda Guerra de los Balcanes.



Ejercicios:

1. Escribe una redacción sobre el tema: “El aumento del nacionalismo y el imperialismo en Europa”.

.....

.....

.....

.....

.....

2. Rellena la tabla:

Guerra	Participantes	Tratado de paz / Consecuencias
Guerra franco-prusiana		
Guerra ruso-japonesa		
Guerra italo-turca		
Primera Guerra de los Balcanes		
Segunda Guerra de los Balcanes		

3. Lee el texto y responde a la pregunta:

- ¿Cuáles fueron los tres eventos importantes de 1908 y su importancia para las relaciones internacionales en Europa?

3.1.

3.2.

3.3.

.....

4. Tema de discusión en clase: “Las coaliciones europeas de principios del siglo XX”

30. La Primera Guerra Mundial (1914-1918)

La Primera Guerra Mundial es un conflicto global que determinó el futuro del mundo. En ella fueron involucrados países de diferentes continentes que luchaban por la dominación mundial.

El 28 de junio de 1914, el heredero austríaco al trono Franz Josef fue asesinado en Sarajevo. El atacante fue un joven bosnio, presuntamente vinculado a una organización terrorista serbia. Austria envió un ultimátum a Belgrado. Él no se implementó por completo y los austriacos declararon guerra a los serbios. Rusia y Alemania se involucraron en el conflicto y la guerra se intensificó. Al comienzo de las hostilidades, Alemania atacó Francia y quiso derrotarla rápidamente, pero fracasó y estalló una guerra de trincheras en el frente occidental.

En 1915, por primera vez en la historia, los alemanes utilizaron armas químicas para luchar contra sus oponentes. En el mismo año, los británicos invadieron Turquía para establecer control sobre los Estrechos, pero fracasaron. Posteriormente, se creó el frente de Salónica. En 1915, Bulgaria se unió a la guerra del lado de las Potencias centrales e Italia también entró en la guerra del lado de los Aliados. En ese momento, Alemania se apoderó de Polonia.

En 1916, Francia apenas logró resistir los ataques alemanes, gracias a la ayuda de los británicos. Rumania fue conquistada. Los rusos atacaron, pero fueron detenidos por la maquinaria militar alemana. Paulatinamente, las fuerzas de las Potencias Centrales se fueron agotando por falta de recursos y los Aliados tomaron la iniciativa.

En 1917, Alemania empezó una guerra submarina contra los Estados Unidos. Esto llevó a la participación de los estadounidenses en el conflicto. Al mismo tiempo, en Rusia estalló la Revolución de Octubre y ella salió de la guerra. El frente oriental fue destruido y los alemanes fueron derrotados en Bélgica.

La guerra continuó en el frente de Salónica donde los búlgaros lucharon contra las fuerzas de la Entente. El 17 de septiembre de 1918, los búlgaros fueron derrotados en Dobro Pole. Bulgaria capituló el 29 de septiembre, seguida por todos los aliados de las Potencias centrales. Alemania finalmente capituló el 11 de noviembre de 1918 y la guerra llegó a su fin.

Vocabulario:

- 1. La guerra de trincheras:** una guerra en la que no hay batallas reales.
- 2. Los Estrechos:** un canal de agua que conecta dos cuerpos de agua. Inglaterra atacó Turquía por el control sobre el Bósforo y los Dardanelos.
- 3. La capitulación:** entrega incondicional de tropas o estado en el curso de un conflicto.
- 4. Los Aliados de la Primera Guerra Mundial:** una de las dos coaliciones durante la Primera Guerra Mundial, que tuvo su origen en la Triple Entente.
- 5. Las Potencias Centrales:** una de las dos coaliciones durante la Primera Guerra Mundial, formada por los imperios alemán y austrohúngaro.



Ejercicios:

1. Escribe una redacción sobre el tema: “Las causas por el inicio de la Primera Guerra Mundial”.

.....
.....
.....
.....
.....
.....

2. Escribe tres eventos importantes de cada año de la Primera Guerra Mundial.

1914

.....
1915

.....
1916

.....
1917

.....
1918

4. Tema de discusión en clase: “¿Cómo la Primera Guerra Mundial cambió el mundo?”.

31. Bulgaria durante la Primera Guerra Mundial

Durante la Primera Guerra Mundial hubo dos alianzas. La primera se llamaba la Entente e incluía Inglaterra, Rusia e Italia y sus aliados de los Balcanes. La segunda alianza recibió el nombre de Potencias Centrales y en ella tomaban parte Alemania, el Imperio austrohúngaro y el Imperio otomano. La Entente ofreció a los gobernantes búlgaros parte de Macedonia, pero las Potencias centrales le ofrecieron todas las tierras de Macedonia. Los búlgaros querían recuperar la unión nacional y por esta razón en 1915 decidieron participar en la Guerra al lado de Alemania y sus aliados.

En los primeros años del conflicto, el ejército búlgaro ganó muchas victorias contra los serbios y los romanos, pero en 1918 Bulgaria y sus aliados se encontraron en una situación difícil. Sus economías estaban agotadas. Después de la derrota en Dobro Pole y a pesar de la victoria en la batalla de Doiran, las tropas búlgaras se vieron obligadas a retirarse. El 29 de septiembre fue firmado el armisticio con los Aliados en Salónica y Bulgaria perdió la Primera

Guerra Mundial. Tras la derrota en el conflicto, el 3 de octubre de 1918, el rey Fernando I abdicó en favor de su hijo Boris III.

Las consecuencias para el país fueron muy graves. En los últimos días de la guerra estalló un levantamiento de los guerreros. El tratado de Neuilly-sur-Seine del 27 de noviembre de 1919 llevó al país a la Segunda crisis nacional.

Vocabulario:

1. La Primera Guerra Mundial (1914-1918): el primer conflicto global del siglo XX.

2. El archiduque Francisco Fernando de Austria: el heredero del Imperio austrohúngaro.

3. El tratado de Neuilly-sur-Seine del 27 de noviembre de 1919: un tratado entre Bulgaria y los poderes de la Entente.

4. Abdicar: cuando un monarca deja de gobernar de manera voluntaria.

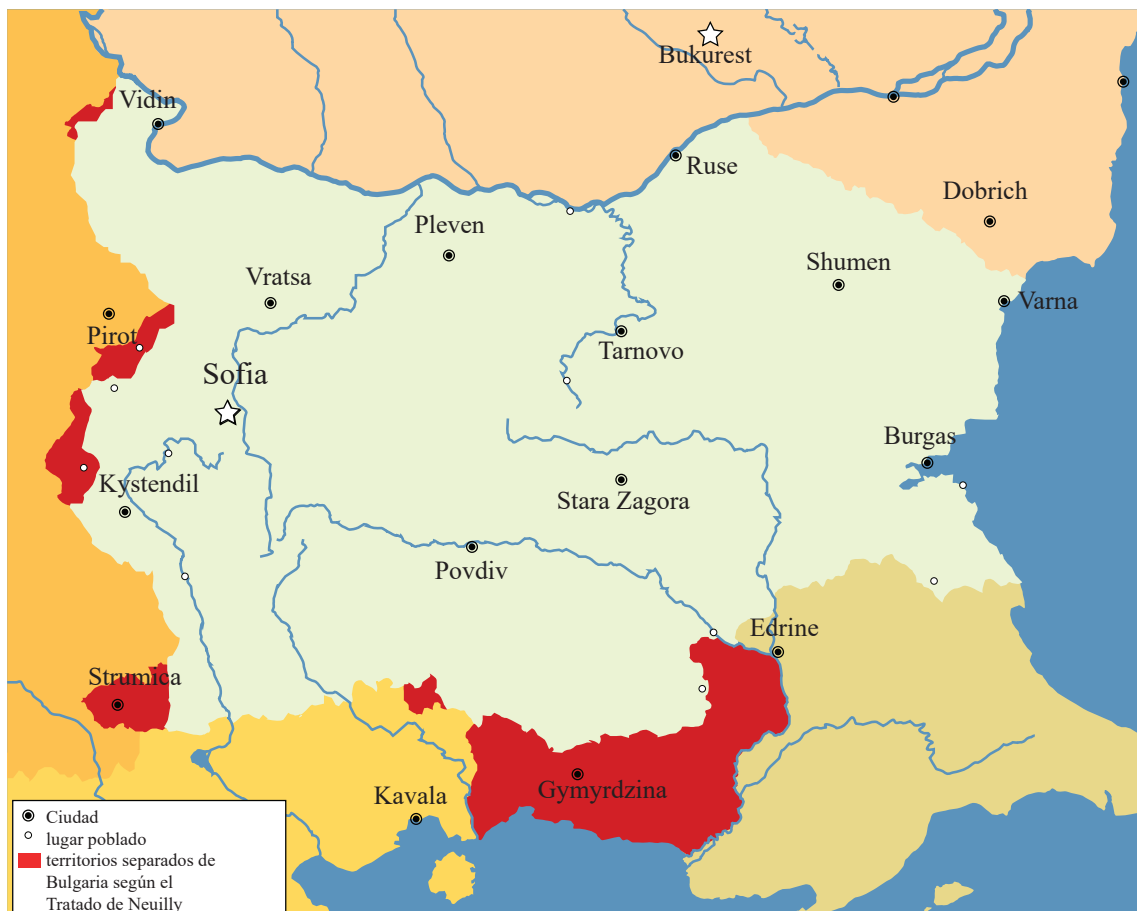

Ejercicios:

1. Escribe una redacción sobre el tema: “¿Por qué Bulgaria decidió participar en la Primera Guerra Mundial al lado de las Potencias centrales?” ¡Argumentate!

.....

.....

.....

.....

.....

2. Observa la imagen y responde a las preguntas.

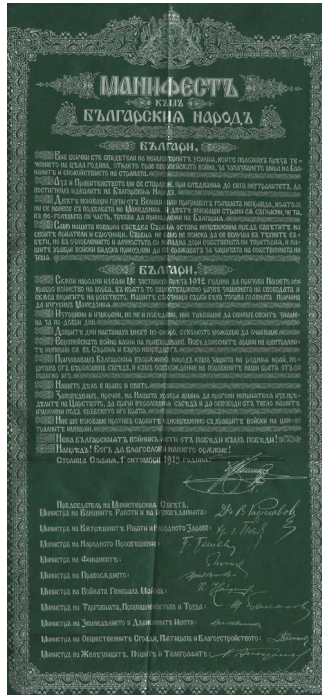

- ¿Cuál es el documento, representado en la imagen?

.....

- ¿Quién fue el autor del documento?

.....

- ¿Contra qué país empezó la guerra Bulgaria?

.....

- ¿Por qué Bulgaria declaró la guerra a este país?

.....

- ¿Cuáles fueron las consecuencias de esta guerra?

.....

3. Busca información y escribe tres batallas grandes en las que participaron los búlgaros durante la Primera Guerra Mundial.

.....

.....

.....

4. Tema de discusión en clase: “¿Cuáles fueron las consecuencias de la Primera Guerra Mundial para Bulgaria?”

32. El sistema de Relaciones Internacionales Versalles-Washington

Con el fin de la Primera Guerra Mundial terminó uno de los más grandes conflictos de la historia mundial. Las Potencias Centrales perdieron la guerra. Los aliados de la Entente decidieron el destino de los derrotados. En París se celebró una conferencia de paz. Los ganadores hicieron los tratados y no respetaron las necesidades de los países que perdieron el conflicto. Alemania fue el país que sufrió más daños. Según el Tratado de Versalles, los alemanes perdieron grandes territorios, su ejército se hizo menos numeroso. Alemania no podía tener marina y fue obligada a pagar grandes reparaciones. Los otros tratados fueron firmados con Bulgaria, Austria, Hungría y el Imperio otomano. Con ellos se destruyeron imperios, estructuras económicas y nacieron condiciones para el desarrollo del fascismo y del nazismo.

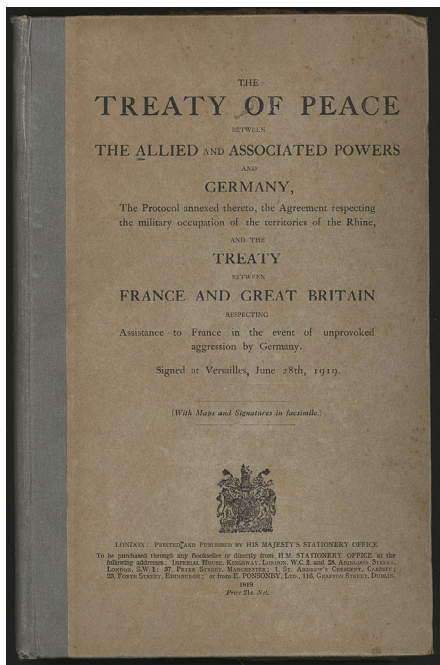

1. Tratado de Versalles

En la Conferencia de París se creó la Sociedad de las Naciones, basada en los famosos catorce puntos. Esta organización era internacional y tenía la responsabilidad de guardar la paz mundial. La Segunda guerra mundial fue una prueba del fracaso de la SDN.

En la Conferencia de París se discutieron solo problemas concernientes a Europa. Por esta razón se celebró la Conferencia de Washington. Fueron firmados tres tratados. El primero fue para la defensa de los derechos de Estados Unidos, Inglaterra, Japón y Francia en la región del Océano Pacífico. El segundo fue para la soberanía de China. Con el último Tratado Naval, Inglaterra se negó de su derecho de ser la primera fuerza naval.

Vocabulario:

1. **Reparaciones:** compensación monetaria u otra compensación material, debida por un Estado perdedor por los daños causados por él al país victorioso.

2. **Tratado de Versalles** de 28 de junio de 1919.

3. **SDN:** Sociedad de las Naciones.

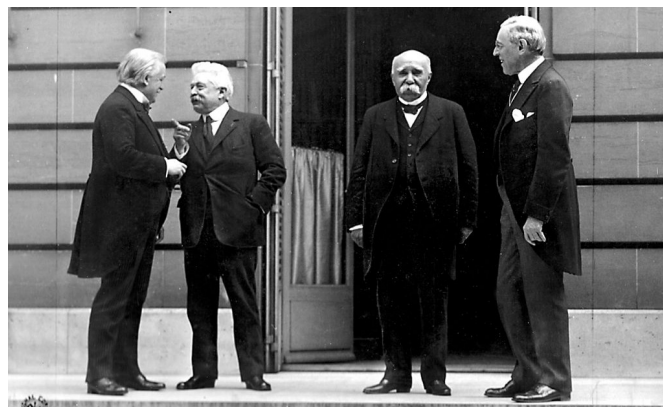

2. El "Comité de los Cuatro": Wilson, Clemenceau, Lloyd George y Orlando

Ejercicios:

1. Busca información y escribe con qué país perdedor en la Primera Guerra Mundial fue firmado el respectivo tratado y cuáles fueron las cláusulas de él:

Tratado de Versalles

Tratado de Saint-Germain-en-Laye

Tratado de Neuilly

Tratado de Trianon

Tratado de Sévres

2. Lee el documento siguiente y responde a las preguntas:

- Convenios abiertos y no diplomacia secreta en el futuro.
- Libertad de navegación en la paz y en la guerra fuera de las aguas jurisdiccionales, excepto cuando los mares quedasen cerrados por un acuerdo internacional.
- Desaparición, tanto como sea posible, de las barreras económicas.
- Garantías adecuadas para la reducción de los armamentos nacionales.
- Reajuste de las reclamaciones coloniales, de tal manera que los intereses de los pueblos merezcan igual consideración que las aspiraciones de los gobiernos, cuyo fundamento habrá de ser determinado.
- La creación de una asociación general de naciones, a constituir mediante pactos específicos con el propósito de garantizar mutuamente la independencia política y la integridad territorial, tanto de los Estados grandes como de los pequeños.”

- ¿De qué documento se trata?

- ¿Quién es el autor del documento?

- ¿Por qué y cuándo fue escrito el documento?

- ¿Cuál fue la importancia del documento para la paz mundial?

3. Elabora un breve texto en el que des respuesta a la pregunta siguiente: “Por qué Inglaterra se negó de ser la primera fuerza naval con el Tratado naval de Washington?”

4. Tema de discusión en clase: “Los tratados de la Conferencia de Paz de París fueron dictados por los ganadores”

33. Las relaciones internacionales en los años 20 del siglo XX

Entre las dos guerras mundiales tuvieron lugar eventos diplomáticos de gran importancia.

En la Conferencia de Génova en 1922, fue firmado el Tratado de Rapallo entre RSFSR y Alemania. Este contrato era de cooperación y amistad. Por un lado, la República de Weimar encontró un aliado muy importante y por otro lado la Unión Soviética (la URSS) obtuvo la confirmación internacional de su existencia.

El Tratado de Lausana de 1923 fue un pacto de paz después de la guerra greco-turca. Con este contrato se establecieron las fronteras de la Turquía moderna.



1. La región de Ruhr

Con la firma de ese tratado, el Tratado de Sévres dejó de existir.

En 1923 la región del Ruhr fue ocupada por Francia, porque Alemania dejó de pagar las reparaciones necesarias. Los gobernantes alemanes no enviaron ejércitos contra las tropas francesas y belgas. Esa fue una decisión sabia. En realidad, Francia quería ayudar a los Estados Unidos, pero ellos dijeron que las acciones francesas eran agresivas. El gobierno de América tomó un préstamo de Alemania para recuperar sus finanzas.

Durante la Conferencia de Locarno en 1925 fue firmado un acuerdo, según el cual las fronteras entre Alemania, Francia y Bélgica no se podrían cambiar. Italia e Inglaterra actuaron como fiadores de la observación de este acuerdo.

En 1927 fue firmado el Pacto Briand-Kellogg que era un tratado internacional de paz mundial.

Vocabulario:

1. **RSFSR:** República Socialista Federativa Soviética de Rusia.

2. **La guerra greco-turca (1919-1922):** un conflicto militar que coincidió con la desintegración del Imperio otomano. Fue una de las principales contiendas después de la Primera guerra mundial. La guerra terminó con la victoria turca.



2. Fronteras de Turquía establecidas por el Tratado de Lausana

Ejercicios:

1. Elabora un texto en respuesta a la pregunta siguiente: “¿Por qué después de la Primera Guerra Mundial RSFSR y la República de Weimar necesitaban aliados?”.

.....

.....

.....

2. Rellena la tabla con los siguientes años: 1923, 1922, 1927, 1923, 1925.

Suceso	Año
Tratado de Rapallo	
Tratado de Lausana	
La crisis de Ruhr	
La Conferencia de Locarno	
Pacto Briand-Kellogg	

3. Explica por qué el Pacto Briand-Kellogg no se podía poner en práctica. ¡Argumentate!

.....

.....

.....

4. Responde a las preguntas sobre la Crisis de Ruhr.

- ¿Por qué Alemania dejó de pagar las reparaciones?

.....

.....

.....

-¿Por qué los gobernantes de la República de Weimar no enviaron tropas contra los intrusos en Ruhr?

.....

.....

.....

- ¿Por qué los Estados Unidos ayudaron a Alemania a recuperar sus finanzas?

.....

.....

.....

5. Tema de discusión en clase: “Los acuerdos de Locarno fueron un intento de garantizar la paz en Europa. Pros y contras.”

34. EL desarrollo de las grandes potencias democráticas en el período de entreguerras

Una parte de las grandes potencias del siglo XX tenían gobiernos democráticos. Uno de los más importantes fue el Reino Unido. El sistema político de Gran Bretaña constaba de dos partidos. Los dos partidos tradicionales eran el Partido Liberal y el Partido Conservador. Después de la Primera Guerra Mundial, el partido de los liberales fue sustituido por el Partido Laborista. En el periodo entre las dos guerras grandes del siglo XX, en el Reino Unido se sucedieron algunos gobiernos, la mayoría de ellos conservadores. En tiempos de crisis, como la Gran Depresión, los políticos británicos se unieron y formaron gabinetes nacionales para abordar el problema. Uno de los políticos más significativos de la isla y de gran importancia para la historia de la humanidad, fue Winston Churchill.



1. Franklin D. Roosevelt

Otro país que era símbolo de la democracia fueron los Estados Unidos. Su sistema político también era bipartidista e incluía el Partido Republicano y el Partido Demócrata. Después de la Primera Guerra Mundial, varios presidentes republicanos encabezaron el país. Ellos siguieron una política de aislacionismo y no injerencia en los asuntos mundiales. Un golpe fuerte para la economía estadounidense fue el estallido de la Crisis Económica Mundial en 1929, cuando colapsó la Bolsa de Valores de Nueva York. Los Estados Unidos empezaron a recuperarse de la situación difícil con gran rapidez. La razón fue la política de su nuevo presidente, Franklin Delano Roosevelt, un demócrata. Durante sus “Cien Días”, se aprobaron varias leyes para ayudar

a la recuperación de la economía estadounidense. Durante su gobierno cesó la política de aislacionismo y Estados Unidos entraron en la política internacional.



2. Herbert Hoover

En el siglo XX en Francia también reinaba la democracia. Su sistema político fue multipartidista. En el periodo después de la Primera Guerra Mundial a los franceses les resultó difícil encontrar a los gobernantes adecuados. Estalló una grave crisis política durante la que cambiaron muchos gobiernos. La situación mejoró en 1934, cuando llegó al poder el Frente Popular.

Vocabulario:

1. Winston Churchill (1874-1965): uno de los más importantes políticos del mundo durante el siglo XX. Él fue historiador y también primer ministro del Reino Unido (1940-1945; 1951-1955).

2. “Cien Días”: la política del presidente Roosevelt que promulgó leyes nuevas para mejorar la situación económica en Estados Unidos después del año 1933.

3. Franklin D. Roosevelt (1882-1945): uno de los más famosos presidentes de Estados Unidos (1933-1945), demócrata. Él fue el único que ganó cuatro mandatos.

4. El Frente Popular en Francia: una coalición de partidos de la izquierda, que gobernó el país entre 1936 y 1938.

Ejercicios:

1. Lee el texto y responde a las preguntas:

- ¿Cuáles fueron los dos partidos en el poder en el Reino Unido entre las dos guerras mundiales?

.....

- ¿Cuáles fueron los dos partidos en el poder en los Estados Unidos entre las dos guerras mundiales?

.....

- ¿Gracias a qué coalición Francia combatió la crisis política después de la Primera Guerra Mundial?

.....

2. Observa las imágenes y responde a las preguntas:

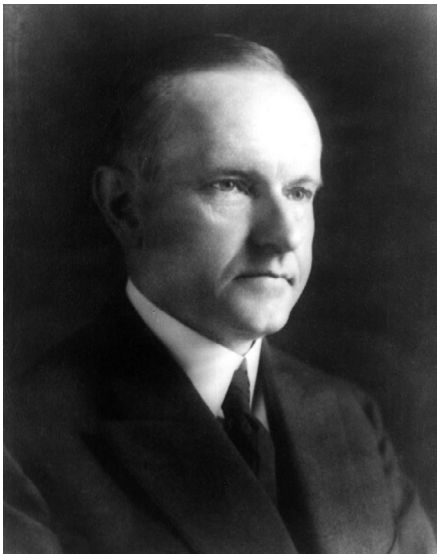

A)

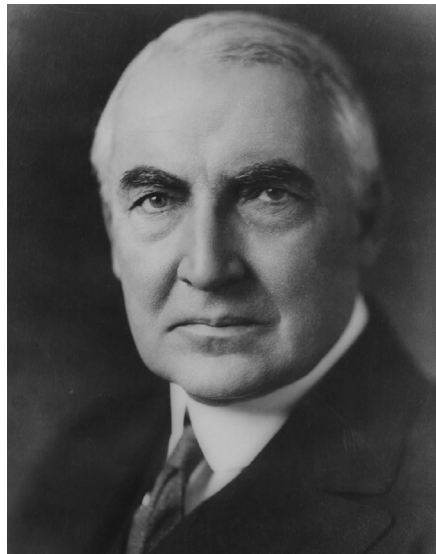

B)



C)

- ¿Quiénes son las tres personas en las imágenes?

.....

- ¿Qué sabes de la política de estas personas?

.....

.....

3. Escribe cinco leyes de Franklin D. Roosevelt que mejoraron la situación económica después de estallar la Crisis Económica Mundial en 1929.

.....

.....

.....

.....

.....

4. Tema de discusión en clase: “Parecidos y diferencias en el desarrollo del Reino Unido, Estados Unidos y Francia en el periodo de entreguerras”

35. La transformación de Rusia a la Unión Soviética

Rusia salió de la Primera Guerra Mundial antes de su final, porque en el país estalló una revolución. Los bolcheviques, que eran un grupo político radicalizado de izquierda y tenían ideas revolucionarias, produjeron un golpe de Estado. La familia real fue asesinada brutalmente y el modelo de gobierno cambió. El gobierno pasó a manos del Partido Comunista de la Unión Soviética, dirigido por Vladimir Lenin. Con estas acciones comenzó la formación de una nueva sociedad socialista. La monarquía fue reemplazada por la República Socialista Federativa Soviética de Rusia. El 3 de marzo de 1918 se firmó el Tratado de Paz de Brest-Lituania, que puso punto final a la Primera Guerra Mundial para Rusia.



1. Vladimir Lenin

Al mismo tiempo surgió un nuevo conflicto en el país. Estalló una acción militar entre el grupo de los “rojos”, liderados por Lev Trotsky y el grupo de los “blancos”, que defendían la monarquía. La Guerra Civil terminó en 1922 con la victoria de los “rojos”. El mismo año se creó la Unión de las Repúblicas Socialistas Soviéticas.



2. Lev Trotsky

Después de 1924, la URSS estuvo encabezado por Iósif Stalin. Con su gobierno empezaron numerosas restricciones de la sociedad, nacionalizaciones, colectivización de la agricultura y terror contra los enemigos políticos.

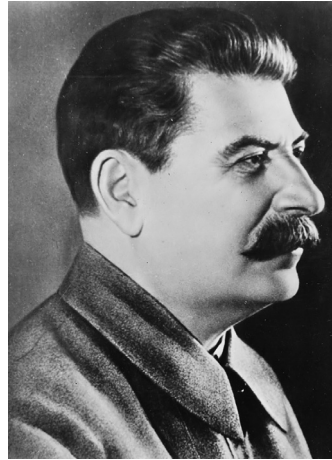

3. Iósif Stalin

Vocabulario:

1. Vladimir Lenin (1870-1924): revolucionario y político ruso. Él fue presidente del Consejo de Comisarios del Pueblo de la Unión Soviética (1922-1924), Presidente de Comisarios del Pueblo de la RSFSR de Rusia (1917-1924), Líder informal del Partido Comunista Ruso (1903-1924).

2. La República Socialista Federativa Soviética de Rusia: RSFSR de Rusia (1917-1991).

3. Ejército rojo: las tropas militares comunistas. Después de la creación de la URSS, pasó a ser el ejército del país.

4. Lev Trotsky (1879-1940): revolucionario, político y militar ruso. Él fue Primer presidente del Soviet Militar Revolucionario (1918-1935), Comisario del Pueblo para la Guerra (1918-1925), Comisario de las Relaciones Exteriores (1917-1918).

5. URSS (1922-1991): La Unión de Repúblicas Socialistas Soviéticas o La Unión Soviética

6. Iósif Stalin (1878-1953): político y dictador soviético. Él fue Secretario General del Comité Central del Partido Comunista de la Unión Soviética (1922-1952), Presidente del Consejo de Ministros de la Unión Soviética (1946-1953), Presidente del Consejo de Comisarios del Pueblo de la Unión Soviética (1941-1946), Comisario del Pueblo de la Defensa de la Unión Soviética (1941-1946).

Ejercicios:

1. Escribe una redacción sobre el tema: “Por qué Rusia salió de la Primera Guerra Mundial”.

.....

.....

.....

.....

.....

.....

.....

.....

.....

.....

.....

2. Lee el texto y rellena la tabla:

Suceso	Año
La salida de Rusia de la Primera Guerra Mundial	
La firma del Tratado de Paz de Brest-Lituania	
La creación de RSFSR	
La creación de USRR	
El fin de la Guerra Civil	

3. Tema de discusión en clase: “La transformación de Rusia a la Unión Soviética: causas y características”

4. Busca información y haz una presentación frente a la clase sobre el tema siguiente: “La persona de Stalin y su dictadura en la Unión Soviética”.

Pautas: datos personales de Stalin, el ascenso de Stalin a la jerarquía del Partido Comunista de la Unión Soviética, el gobierno de Stalin: nacionalizaciones, colectivizaciones, los campos de trabajos forzados - GULAG, industrializaciones, la lucha contra los enemigos de Stalin y la Gran Purga (Gran Terror).

36. El desarrollo de Italia entre las dos guerras mundiales

El desarrollo de Italia después de la Primera Guerra Mundial comenzó democráticamente. El sistema político fue multipartidista. Se realizaron elecciones y se estableció la gobernanza legal. Desde el final de la guerra hasta 1922 se sucedieron cinco gobiernos. Esa fue una clara evidencia de la existencia de problemas de gobernabilidad. El Partido Liberal que gobernaba tradicionalmente, no logró solucionar la crisis de posguerra. En el norte del país, los trabajadores iniciaban huelgas, y en el sur, las tropas que habían regresado de la guerra estaban saqueando los territorios.

En 1922, como consecuencia de la Marcha sobre Roma, el país fue encabezado por Benito Mussolini. Italia se transformó en un Estado fascista, en el que el Partido controlaba la vida de las personas. El fascismo es una ideología política que se caracteriza por ideas republicanas, anticapitalismo, ateísmo y autarquía económica. Aparecieron corporaciones que eran asociaciones de empleadores y empleados. Existía un culto a la personalidad del líder, el así llamado “duce”. Empezaron represiones contra los que no estaban de acuerdo con las ideas y acciones del gobierno. La propaganda política y el deseo de librar guerras eran típicas del régimen. La idea de restaurar la gloria de la Antigua Roma también cobraba fuerza. En 1929 se firmaron los Acuerdos de Letrán con el Papa. Con ellos se creó el Vaticano como un estado independiente. El catolicismo se convirtió en la religión oficial de Italia. El Papa renunció a intervenir en el gobierno del país.

Vocabulario:

1. El sistema político multipartidista: un sistema político en que hay muchos partidos.

Ejercicios:

1. Lee el texto y responde a la pregunta: ¿Cuál era la situación política en Italia después de la Primera Guerra Mundial hasta la Marcha sobre Roma?

.....

.....

.....

.....

La gente tiene la oportunidad de votar y elegir a sus gobernantes.

2. La Marcha sobre Roma: una marcha organizada por Benito Mussolini con la Milicia Voluntaria para la Seguridad Nacional. Sus miembros fueron conocidos como las “camisas negras”.

3. Benito Mussolini (1883-1945): político, dictador y militar italiano. Él fue Duce de la República Social Italiana (1943-1945), Presidente del Consejo de Ministros del Reino de Italia (1922-1943), Líder del Partido Nacional Fascista (1921-1943), Líder del Partido Fascista Republicano (1943-1945).

4. Duce: el título del líder fascista Benito Mussolini que significaba dictador.

5. Autarquía económica: un tipo de economía en la que se detenía la importación de bienes extranjeros y se satisfacían las necesidades económicas de la sociedad únicamente con la producción nacional.



1. El símbolo de las “camisas negras”

2. Observa la imagen y responde a las preguntas.



- ¿Quién está representado en la imagen?

.....

- ¿Cuál era el apodo de esta persona?

.....

- ¿Qué ideología política creó esta persona?

.....

- ¿Cómo tomó el poder en Italia?

.....

3. Lee el texto y escribe cinco características del fascismo italiano.

.....
.....
.....
.....
.....
.....
.....
.....
.....
.....
.....

4. Tema de discusión en clase: “La idea de restaurar la gloria de la Antigua Roma, cosa imposible”.

37. El desarrollo de Alemania entre las dos guerras mundiales

En la década de 1920 la gobernanza de Alemania era democrática. El 9 de noviembre de 1918, Alemania fue declarada república. El gobierno político cambió con la promulgación de una nueva constitución. Ella fue creada en la ciudad de Weimar, y de ahí vino el nombre de Alemania, la República de Weimar. Se establecieron principios como los derechos y libertades de los ciudadanos, la división de los tres poderes en legislativo, ejecutivo y judicial, el sufragio universal y la libertad de autogobierno para las provincias. El presidente obtuvo el derecho de gobernar solo a través de decretos emitidos por él en situaciones de crisis. Alemania también siguió acatando las restricciones, impuestos por el Tratado de Versalles.

La situación cambió cuando Adolf Hitler llegó al poder. El primer intento de llevar a Hitler al poder fue en noviembre de 1923, cuando se organizó el Putsch de Munich, pero fracasó. Después de él, Hitler fue capturado y encarcelado. En la cárcel, él escribió su obra famosa “Mi lucha”. En ella se representaron las ideas del nacionalsocialismo. Esta

era una ideología totalitaria en la que prevalecía la raza aria. Hitler unió el nacionalismo y el socialismo, tomando lo que le gustaba de las dos ideologías y creó el Partido Nacionalsocialista Obrero Alemán. Cuando los nazis llegaron al poder en 1933, el Partido comenzó a controlar la vida de la sociedad. Algunos de los derechos de los judíos fueron restringidos. Sin embargo, la economía alemana mejoró bajo el gobierno de Hitler. Se financiaban la salud y la educación, se asignaban fondos para pensiones. Hitler gobernó como dictador con el título de Führer.

Vocabulario:

1. La República de Weimar (1918-1933): un régimen político y democrático en Alemania tras la derrota del país en la Primera Guerra Mundial.

2. El Tratado de Versalles: Un tratado de paz, firmado el 28 de junio de 1919 entre Alemania y los Aliados de la Primera Guerra Mundial.

3. Adolf Hitler (1889-1945): político, dictador y militar alemán. Él fue Führer de Alemania (1934-1945), Reichskanzler de Alemania (1933-1934), Líder del Partido Nacionalsocialista Obrero Alemán (1921-1941) y comandante de los ejércitos alemanes.

4. Führer: un título alemán que significaba dictador.



1. Adolf Hitler

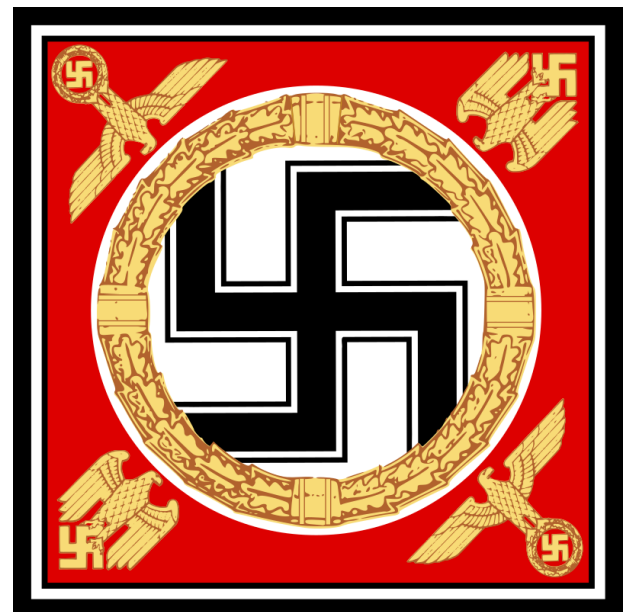

2. La bandera de la Alemania nazi con la esvástica

Ejercicios:

1. Escribe una redacción sobre el tema: “Desarrollo democrático de Alemania después de la Primera Guerra Mundial: constitución, características, tipo de gobierno”.

.....

.....

.....

.....

.....

2. Lee el texto y responde a las preguntas:

- ¿Cómo terminó el primer intento de Hitler de llegar al poder en Alemania y cuándo sucedió?

.....

- ¿Cuándo llegó Hitler al poder en Alemania y en qué situación lo hizo?

.....

3. Lee el texto y escribe cinco características del nacionalsocialismo en Alemania.

.....

.....

.....

.....

.....

.....

.....

.....

.....

.....

.....

.....

.....

.....

.....

.....

.....

.....

.....

.....

.....

.....

.....

.....

.....

.....

4. Tema de discusión en clase: ¿Qué significa la frase: “Un pueblo, un imperio, un líder”?

38. Bulgaria entre las dos guerras mundiales. ¡A practicar!

Ejercicios:

1. Los Golpes de Estado

Responde a las preguntas:

1.1. ¿Cuándo fueron las dos Golpes de Estado?

1.1.1.

1.1.2.

¿Quiénes fueron los organizadores de los dos Golpes de Estados?

1.2.1.

1.2.2.

¿Cuáles fueron las consecuencias para Bulgaria después de los dos Golpes de Estado?

1.3.1.

1.3.2.

2. El atentado en la Catedral de Sveta-Nedelya.



2.1. Escribe una redacción sobre el atentado en la Catedral de Sveta-Nedelya.

Pautas: organizadores, causas, fines, consecuencias.

.....

.....

.....

.....

.....

.....

.....

.....

.....

.....

39. El Autoritarismo

El Autoritarismo era una ideología política según la que el poder estaba en manos de un solo hombre, en contraposición al totalitarismo, en el que el poder pertenecía a un partido en particular. Por lo general, esta figura fuerte que gobernaba establecía una dictadura.

En el período entre las dos guerras mundiales, se establecieron gobiernos autoritarios en los Balcanes. El Reino de los Serbios, Croatas y Eslovenas existió entre los años 1918 y 1929. Después de este año el reino se convirtió en Yugoslavia. La gobernanza autoritaria en este país estuvo relacionada con el rey Alejandro I. Cuando Josip Broz Tito llegó al poder, él cambió el tipo del gobierno. La monarquía fue reemplazada por una república. En Grecia también se produjeron muchos golpes, dictaduras y cambios en el régimen político. Cuando Ahmet Zogolli encabezó Albania, él transformó el país en monarquía hereditaria. En Rumania se desarrollaron ideas fascistas y en el país se estableció una dictadura autoritaria y fascista. En Bulgaria también había dificultades en el gobierno. El país experimentó dos golpes de Estado militares en 1923 y 1934, y más tarde se impuso el gobierno autoritario de zar Boris III. El desarrollo de Turquía en este período se relacionó con Mustafa Kemal Atatürk, quien se propuso modernizar su país introduciendo reformas, siguiendo el modelo europeo.

Ejercicios:

1. Observa las imágenes y responde a las preguntas:



A)



B)



C)

- ¿Quiénes son estas personas?

Imagen A:

Imagen B:

Imagen C:

- ¿Qué país gobernó cada uno de ellos?

Imagen A:

Imagen B:

Imagen C:

- ¿Qué caracterizaba el gobierno de cada uno de ellos?

Imagen A:

Imagen B:

Imagen C:

2. Observa la imagen y responde a las preguntas:

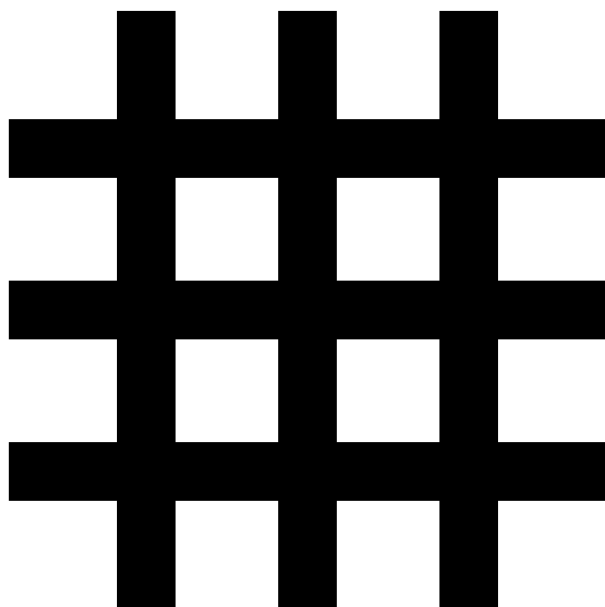

- ¿A qué movimiento pertenece este símbolo?

.....
.....

- ¿Cuál es el país de origen del símbolo?

.....
.....

- ¿Cuál fue el mérito de este movimiento para establecer una dictadura fascista ?

.....
.....

- ¿Quién fue el líder de este movimiento?

.....
.....

3. Escribe una redacción sobre el tema: “El gobierno autoritario de zar Boris III: características, período de duración, consecuencias para Bulgaria”.

.....
.....
.....
.....
.....
.....
.....
.....

4. Busca información y haz una presentación sobre el tema siguiente: “Los cambios políticos en Grecia entre las dos guerras mundiales”.

5. Tema de discusión en clase: “El autoritarismo, algo típico de los Balcanes”.

40. La Guerra Civil (1936-1939)

Desde los principios del siglo XX se hicieron cambios en España. El país ya no era una gran potencia colonial como lo fue en los siglos anteriores. En el inicio del siglo, España era una monarquía constitucional, encabezada por el rey Alfonso XIII. Posteriormente, en 1923 se produjo un golpe de estado. El condujo al derrocamiento del gobierno y al establecimiento de una dictadura militar, dirigida por el general Primo de Rivera. Él no recibió aprobación y renunció. El rey también abdicó. En 1931 la monarquía fue derrocada y reemplazada por una república. La gobernanza en el país siguió siendo inestable y los gobernantes cambiaban con frecuencia.



1. La bandera de las Bandas Internacionales



2. Francisco Franco

La Guerra Civil comenzó en 1936 como una revuelta contra el Frente Popular en Marruecos y fue dirigida por los generales Mola y Franco. La revuelta no fue exitosa, pero la situación se intensificó rápidamente. La mayoría de las tropas se pusieron del lado de los rebeldes. En el conflicto había dos campos. De un lado estaban los republicanos del Frente Popular y del otro, los nacionalistas del general Franco. En el inicio del conflicto, ninguna de las fuerzas prevaleció. Los grupos enemigos tenían también apoyo internacional. Los republicanos recibieron ayuda de las Brigadas Internacionales, Francia y México. Italia y Alemania estaban del lado de Franco. La Guerra civil fue ganada por los nacionalistas.

El conflicto terminó con muchos muertos tanto de los republicanos como de los nacionalistas. Un símbolo de la brutalidad durante la guerra fue la destrucción de la ciudad de Guernica. Ese sangriento evento fue inmortalizado en el cuadro de Picasso “Guernica”, que muestra el horror del bombardeo y la tragedia de la guerra. Después del conflicto, España fue encabezada por Francisco Franco. El gobernó como dictador, llamado “el caudillo”.

Vocabulario:

1. **El rey Alfonso XIII (1896-1931):** rey de España de la Casa Borbón.
2. **Miguel Primo de Rivera (1870-1930):** general y dictador. El gobernó España entre 1923 y 1930.
3. **El Frente Popular:** una coalición política, creada en 1936.
4. **Emilio Mola (1887-1937):** general español, famoso como El Director.
5. **Francisco Franco (1892-1975):** general y dictador español. Él fue el Caudillo de España desde 1936 hasta 1975.
6. **Caudillo:** título que corresponde a la palabra alemana fuhrer y la italiana duce.

Ejercicios:

1. Escribe una redacción sobre el tema: “Las causas de la Guerra Civil Española”.

.....

.....

.....

.....

.....

.....

.....

.....

.....

.....

2. Lee el texto y responde a las preguntas:

- ¿Cuáles fueron los dos grupos que participaron en la Guerra Civil Española?

.....

- ¿Qué apoyo internacional recibieron los grupos enemigos durante la Guerra Civil Española?

.....

-¿Quién ganó la Guerra Civil Española?

.....

3. Observa la imagen y responde a las preguntas:

- ¿Quién es el autor del cuadro?

.....

- ¿Cómo se llama el cuadro?

.....

- ¿Qué está representado en el cuadro?

.....

- ¿Qué simboliza el cuadro?

.....

4. Tema de discusión en clase: “Las consecuencias de la Guerra Civil en España”

41. Las relaciones internacionales en la década de 1930

En el período entre 1932 y 1934 se celebró la conferencia de desarme en Ginebra. En el curso de las negociaciones, la Unión Soviética propuso que todos los países se desarmaran. La propuesta sólo contó con el apoyo de Alemania, que de todos modos no tenía derecho a armamento según el Tratado de Versalles. Los otros países se opusieron a esta idea. En ese momento, Hitler tomó el poder en Alemania, el país abandonó la conferencia y empezó a armarse.

En la década de 1930 Japón demostró que tenía la ambición de controlar Asia y quería convertirse en una potencia internacional. El país comenzó acciones militares en el sudeste asiático. Primero, conquistó Manchuria, que se convirtió en un estado títere de Japón.

En 1935 Italia, dirigida por Mussolini, invadió la región africana de Abisinia. Las grandes potencias no intervinieron en el conflicto y los italianos conquistaron rápida y fácilmente estos territorios. Hoy se llaman Etiopía.

Después de la segunda mitad de la década de 1930, se inició la formación del Eje Roma-Berlín-Tokio mediante acuerdos y reuniones bilaterales y tripartitas.

La década de 1930 fue el período en el que Hitler tomó medidas para proporcionar un espacio vital para

la raza aria. En 1935, él anexó el Sarre por plebiscito, que no violó el Tratado de Versalles. Al mismo tiempo, Hitler recibió el derecho a una armada, que Inglaterra le había dado solo a él. Austria también fue anexada a Alemania, en violación del Tratado de Saint-Germain. En la Conferencia de Múnich en 1938, Hitler recibió los Sudetes, tomados ilegalmente de Checoslovaquia. Hitler firmó el Pacto de Acero con Mussolini, y se concluyó el Pacto Ribbentrop-Molotov. A finales de los años 30 del siglo XX, el mundo estaba al borde de la Segunda Guerra Mundial.

Vocabulario:

1. Manchuria: una región en Asia Sudeste que fue ocupada por Japón y renombrada Manchukuo. Estas tierras fueron proclamadas un nuevo país independiente, pero en realidad funcionaban como protectorado japonés.

2. El Eje Roma-Berlín-Tokio: una de las dos coaliciones en la Segunda Guerra Mundial

3. El Pacto Ribbentrop-Molotov: Tratado de no Agresión entre Alemania y la Unión de Repúblicas Socialistas Soviéticas



1. Mapa de Manchukuo

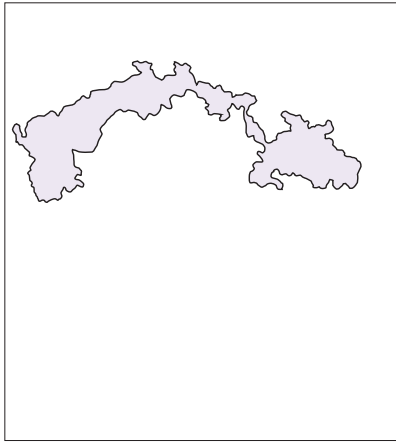

2. Los Sudetes



3. Imperio de Etiopía

Ejercicios:

1. Responde a las preguntas:

- ¿Por qué sólo a Alemania le gustaba la idea del desarme?

.....
 - ¿Por qué Alemania empezó a armarse después de la Conferencia de Ginebra?

.....
 - ¿Por qué Japón necesitaba nuevos territorios en Asia?

.....
 - ¿Por qué las grandes potencias no participaron en la guerra en Abisinia?

2. Rellena la tabla sobre las acciones de Hitler en los años 30 del siglo XX.

Año	Evento	Participantes
	El derecho a armada	Inglaterra
1935		-
1938		
	Firmación del Pacto Ribbentrop-Molotov	

3. Lee el Protocolo Secreto Adicional del Pacto Ribbentrop-Molotov y responde a las preguntas:

- En el caso de un reacondicionamiento territorial y político en las áreas pertenecientes a los Estados Bálticos (Finlandia, Estonia, Latvia Lituania), la frontera norte de Lituania representarán los límites de la esfera de influencia de Alemania y de la URSS. En relación con esto, el interés de Lituania en el área del Vilna es reconocida por cada parte.

- En el caso de un reacondicionamiento territorial y político en las áreas pertenecientes al Estado Polaco, las esferas de influencia de Alemania y la URSS, serán limitadas por la línea de los ríos Narew, Vístula y San.

- La cuestión de que si ambas partes ven como conveniente el mantenimiento de un Estado polaco y cómo ese Estado deberá limitar de alguna forma, esa limitación puede solamente ser determinada en el curso de los próximos desenvolvimientos políticos...

- ¿Por qué el protocolo del Pacto fue secreto?

.....
 - ¿Cuál fue el destino de los polacos según el protocolo?

4. Tema de discusión en clase: “Por qué la política de apaciguamiento no logró evitar la Segunda Guerra Mundial?”

42. La Gran Depresión. ¡A practicar!

La Gran Depresión fue uno de los grandes desafíos del siglo XX. Ella estalló en los Estados Unidos en 1929, pero se extendió rápidamente por todo el mundo. La crisis económica mundial trajo enormes pérdidas financieras a los países bien desarrollados. Como resultado de ella, en 1931 el presidente estadounidense emitió la así llamada Moratoria Hoover, que suspendió el pago de reparaciones por un período de un año.

Ejercicios:

1. Di cuáles eran las razones por la Gran Depresión.

Pauta: La política económica de los presidentes republicanos estadounidenses en los años después de la Primera Guerra Mundial.

.....

.....

.....

.....

2. Observa la tabla y responde a las preguntas:

Año	Reducción del PIB (%)
1930	9.9
1931	7.7
1932	14.9

Datos del Instituto de Análisis Económico y Social

- ¿Qué significaba la reducción del PIB para la economía estadounidense?

.....

.....

- ¿Cómo la reducción del PIB fue conectada con el paro en los Estados Unidos?

.....

.....

3. Escribe una redacción sobre el tema: “Franklin D. Roosevelt, el salvador de la economía estadounidense”.

.....

.....

.....

.....

.....

.....

.....

.....

.....

.....

.....

4. Tema de discusión en clase: “¿Por qué la Gran Depresión fue más grave en los países con economía desarrollada?”

43. La Segunda Guerra Mundial (1939-1945)

La Segunda Guerra Mundial comenzó el 1 de septiembre de 1939 con el ataque alemán a Polonia. El 3 de septiembre, Inglaterra y Francia declararon la guerra a Alemania, pero no tomaron medidas reales. El 17 de septiembre, Polonia también fue atacada desde el este por el Ejército Rojo. Los polacos lucharon con valentía, pero bajo la presión de dos bandos, capitularon el 27 de septiembre. En el país se llevaron a cabo persecuciones y asesinatos de judíos e intelectuales.

Después de la conquista de Polonia, la guerra se extendió al frente occidental. En otoño e invierno de 1939 y primavera de 1940 se libró la llamada “guerra de broma”, en la que no hubo batallas. Se inició la acumulación de ejércitos a lo largo de las líneas Maginot y Sigrid.

A finales de 1939, la URSS invadió Finlandia. La Guerra de Invierno terminó hasta marzo de 1940, cuando Finlandia capituló. La difícil victoria de la URSS dio motivos para que Hitler entendiera que podía apoderarse del país incluso después de atacarlo.

En la primavera de 1940 cambió el curso de la “guerra de broma”. Hitler conquistó Dinamarca y Noruega y se dirigió al oeste. Él tomó Bélgica, Holanda y Luxemburgo. Así, Hitler se abrió el camino hacia Francia. El ejército alemán llegó a las costas del Canal de la Mancha. Dunkerque fue una de las operaciones más grandes de rescate de soldados de la historia. Hitler lanzó una ofensiva contra Francia y el país capituló. Gran parte de sus territorios estaban ocupados, el ejército francés estaba desarmado y los soldados fueron enviados a campamentos militares. Al sur, se estableció el gobierno títere de Alemania del mariscal Pétain, con Vichy como capital.

Hitler continuó su ofensiva e intentó infructuosamente tomar Gran Bretaña por aire. Al mismo tiempo, la URSS ocupó Lituania, Letonia y Estonia. Stalin conquistó territorios en el sureste. El 7 de septiembre de 1940, Bulgaria recuperó el sur de Dobruja con el Acuerdo de Craiova. La guerra también estaba creciendo en África.

El Pacto Tripartito se estableció el 27 de septiembre. Mussolini lanzó una campaña para conquistar Grecia, pero fracasó. Un momento importante de la guerra fue el ataque alemán a la URSS el 22 de junio de 1941. El ejército alemán actuó en tres direcciones. Sin embargo, las acciones de los alemanes

no condujeron a la victoria. Unas de las batallas más importantes entre las dos superpotencias fueron en Leningrado, Kiev, Moscú, Stalingrado y Kursk.

Los Aliados fueron países opuestos oficialmente a las Potencias del Eje durante la Guerra Mundial. Ellos formaron la Coalición Anti-Hitler, a la que se unieron los Estados Unidos tras el ataque japonés a la base naval de Pearl Harbor el 7 de diciembre de 1941. El Pacto Tripartito perdió gradualmente la iniciativa en la guerra porque sus fuerzas estaban agotadas.

Después de un desembarque exitoso en la isla de Sicilia, Mussolini fue derrocado y el fascismo en Italia colapsó. El país se reorientó contra Hitler. Después de 1944, el Pacto Tripartito se agotó. Se produjo un desembarque en Normandía para abrir un nuevo frente. El 9 de mayo de 1945, Alemania capituló y la guerra en Europa terminó. En agosto de 1945, el presidente de los Estados Unidos ordenó el lanzamiento de bombas atómicas sobre Hiroshima y Nagasaki. Su efecto fue devastador y el 2 de septiembre de 1945 Japón también capituló, poniendo fin al conflicto.

Vocabulario:

1. La Guerra de broma: un conflicto en el frente occidental durante el que no había acciones militares.

2. Philippe Pétain: mariscal y Jefe del Estado francés. Después de la Segunda Guerra Mundial fue condenado por traición a Francia.

3. Participantes en el Pacto Tripartito: Alemania, Italia, Japón, Bulgaria, Hungría, Rumania, Yugoslavia (solo por tres días), la República Eslovaca.

4. Coalición Anti-Hitler = Los Aliados: Reino Unido, China, Unión Soviética, Estados Unidos, Francia.



1. Conferencia de Yalta. De izquierda a derecha: Churchill, Roosevelt y Stalin.



Ejercicios:

1. Haz una presentación en clase sobre las Conferencias durante la Segunda Guerra Mundial y las decisiones que se tomaron en ellas (Potsdam, Yalta, Teherán).
2. Tema de discusión en clase: “La pérdida del Pacto Tripartito en la Segunda Guerra Mundial era inevitable”.
3. Tema de discusión en clase: “Las consecuencias de la Segunda Guerra Mundial”.
4. Dividid la clase en grupos y haced presentaciones sobre algunas de las grandes batallas durante la Segunda Guerra Mundial: Leningrado, Kiev, Moscú, Stalingrado y Kursk”.

44. Bulgaria durante la Segunda Guerra Mundial

El 1 de septiembre de 1939, con el ataque de Alemania a Polonia, empezó la Segunda Guerra Mundial. En los primeros meses Bulgaria se declaró neutral. En 1940, el profesor Bogdan Filov, simpatizante de Hitler, fue nombrado primer ministro. Una de las más significativas acciones diplomáticas del siglo XX fueron los Acuerdos de Craiova de 7 de septiembre de 1940. Según los Acuerdos, la Dobruja meridional se unió a Bulgaria con la ayuda de Alemania.

Cuando el aliado de Hitler, Benito Mussolini, decidió atacar Grecia, fue de gran importancia del lado de quién se pondría Bulgaria. Los gobernantes búlgaros decidieron que el país entrase en la guerra. El 1 de marzo de 1941, el profesor Bogdan Filov firmó un tratado en Viena con el Pacto Tripartito. Con esta acción Bulgaria se vio involucrada en la Segunda Guerra Mundial.

El objetivo principal de Bulgaria después del Tratado de Berlín de 1878 fue la unión nacional de todas las tierras, pobladas por búlgaros. Durante la Segunda Guerra Mundial Bulgaria no participó en las batallas que se libraron en Tracia y Macedonia, pero ocupó su territorio. Allí se crearon escuelas, universidades y puertos búlgaros.

La situación en la guerra cambió en 1941 cuando Hitler decidió atacar la Unión Soviética. Después del año 1943, el Pacto Tripartito empezó a sufrir pérdidas en las batallas. En ese momento Hitler decidió deportar a los judíos búlgaros a los campos de exterminio. Con la ayuda de la gente culta y la iglesia búlgara se impidió la deportación y la vida de miles de judíos fue salvada. Desafortunadamente,

Bulgaria no pudo salvar de la deportación a los judíos de los territorios que administra en el norte de Grecia, ya que ellos no fueron ciudadanos búlgaros.

El 28 de agosto de 1943, el zar Boris III murió. Sofía fue bombardeada y la situación se agravó. El 2 de septiembre de 1944 fue formado un nuevo gobierno y Konstantin Muraviev se hizo primer ministro. El nuevo gabinete intentó salir de la guerra y recuperar la democracia parlamentaria. El 5 de septiembre el Ejército Rojo entró y ocupó Bulgaria. Los gobernantes búlgaros declararon la guerra a Alemania. El 9 de septiembre se produjo un golpe de Estado por personas, que sentían simpatía hacia la Unión Soviética. Bulgaria participó en la etapa final de la guerra luchando contra Alemania.

Vocabulario:

1. Segunda Guerra Mundial (1939-1945).

2. Adolf Hitler: el líder del Partido Nacionalsocialista de los Trabajadores Alemanes y líder de Alemania.

3. Benito Mussolini: el líder del Partido Nacional Fascista y líder de Italia.

4. Pacto Tripartito: el pacto firmado el 27 de septiembre de 1940 por Japón, Alemania e Italia. Fue una de las dos alianzas que existían durante de la Segunda Guerra Mundial.

5. El Profesor Bogdan Filov: primer ministro de Bulgaria (1940-1943).

6. Konstantin Muraviev: primer ministro de Bulgaria desde el 2 hasta el 9 de septiembre de 1944.

7. Ejército Rojo: el ejército de la Unión Soviética.

Ejercicios:

1. Escribe una redacción sobre el tema siguiente: “La participación de Bulgaria en la Segunda Guerra Mundial fue un fracaso o fue algo que no se podía evitar”.

.....

.....

.....

.....

.....

.....

.....

.....

2. Observa el mapa y responde a las preguntas:



- ¿Qué representa el mapa?

- ¿Por qué Dobruja no se encuentra en los marcos de Bulgaria?

- ¿De qué manera Bulgaria logró recuperar Dobruja Meridional ?

3. Rellena la tabla.

Evento	Fecha/Año
El inicio de la Segunda Guerra Mundial	
	7 de septiembre de 1940
El ataque de Alemania a la Unión soviética	
	1 de marzo de 1940
El golpe de estado producido por los comunistas en Bulgaria	
	2 de septiembre de 1944

4. Tema de discusión en clase: “La Segunda Guerra Mundial llevó a Bulgaria a la crisis nacional. Pros y contras”

45. La Guerra Fría. Conflictos

Al final de la Segunda Guerra Mundial, quedó claro que los antiguos aliados tenían grandes diferencias en sus sistemas de gobierno que eran insuperables. En Fulton, Winston Churchill pronunció un discurso en el que utilizó el término “Cortina de Hierro” por primera vez. Con ese término, el político inglés caracterizó la división de Europa. Se formaron dos coaliciones: El Bloque del Este, controlado por la Unión Soviética y el Bloque Occidental, liderado por los Estados Unidos. Se creó también el MPNA.

Después del final de la Segunda Guerra Mundial, Berlín y Alemania fueron divididos en cuatro zonas de ocupación. Después del Bloqueo de Berlín, organizado por Stalin, Alemania fue dividida en dos países diferentes, Alemania del Oeste y Alemania del Este.

En el inicio del conflicto, se crearon dos planes económicos estadounidenses para hacer que el comunismo desistiera de sus ideas y para restaurar las economías de los países de Europa Occidental. Los planes fueron el Plan Marshall y la Doctrina Truman.

El primer conflicto serio durante la Guerra Fría fue desde 1950 hasta 1953. Corea del Norte invadió Corea del Sur. La OTAN y los Estados Unidos intervinieron en apoyo a los surcoreanos. La URSS participó al lado de los norcoreanos. El conflicto terminó sin cambios territoriales.

En 1958, comenzó la Crisis de Berlín. La principal razón era la huida de muchas personas del

este al oeste. Tras el ultimátum de Jrushchov para convertir Berlín en una ciudad libre, la crisis alcanzó su punto máximo en 1961. El 13 de agosto empezó la construcción del Muro de Berlín, que dividió a los berlineses hasta el 9 de noviembre de 1989.

En 1962, estalló la Crisis de los Misiles en Cuba. La URSS tenía sistemas de misiles nucleares en Cuba. El conflicto duró 12 días, pero después de las negociaciones entre Kennedy y Jrushchov se resolvió pacíficamente. La Unión Soviética retiró sus instalaciones de la isla y los Estados Unidos retiraron sus misiles del territorio de Turquía.

Vocabulario:

1. La Guerra Fría (1947-1991): serie de conflictos locales en el periodo en que el mundo estaba dividido en dos bloques que se oponían el uno al otro. La guerra fue global, pero fría, porque no había conflictos mundiales.

2. El MPNA: el Movimiento de Países No Alineados.

3. La República Federal de Alemania (1949-1990): Alemania Occidental.

4. La República Democrática Alemana (1949-1990): Alemania del Este.

5. La OTAN: La Organización del Tratado del Atlántico Norte

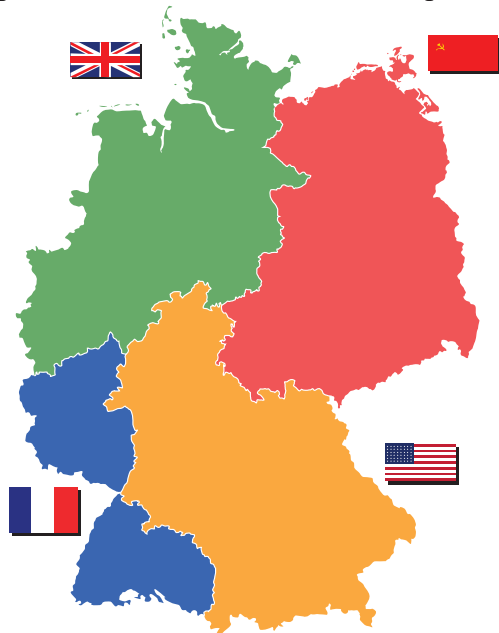

1. Los cuatro zonas de ocupación en Berlín

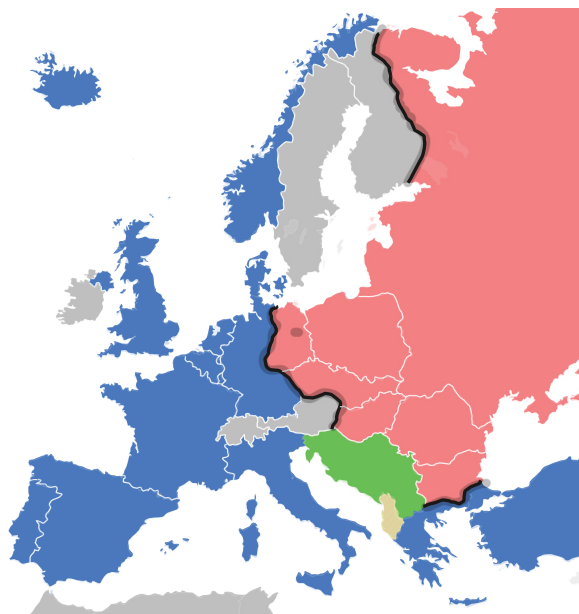

2. La Europa del Telón de Acero

Ejercicios:

1. Responde a las preguntas:

- ¿Por qué los Estados Unidos y La Unión Soviética encabezaron los dos bloques durante la Guerra Fría?

.....
.....
.....

- ¿Qué países controlaban las cuatro partes en qué fueron divididos Berlín y Alemania?

.....
.....
.....

- ¿Por qué la “Cortina de Hierro” y el Muro de Berlín fueron dos de los más importantes símbolos de la Guerra Fría?

.....
.....
.....

2. Escribe todo lo que sabes sobre los dos planes económicos:

El Plan Marshall:

.....
.....
.....

La Doctrina Truman:

.....
.....
.....

3. Escribe una redacción sobre el tema: “La crisis de Cuba, el momento en que la humanidad estaba más cerca del estallido de un conflicto nuclear”:

.....
.....
.....
.....
.....
.....
.....

4. Tema de discusión en clase: “Razones para el estallido de la Guerra Fría”

46. Organizaciones internacionales durante la Guerra Fría. ¡A practicar!

En 1945 se fundó la ONU durante la Conferencia de San Francisco. Esta organización tenía que guardar la paz mundial, después del fracaso de la SDN. Sus mecanismos de trabajo eran mejores, su estructura era más clara y todavía existe hoy, afrontando con éxito sus tareas de prevenir un nuevo conflicto mundial.

Los dos Bloques del Oeste y del Este tenían sus propias organizaciones militares. En 1949, se formó la OTAN. En 1955, Alemania del Oeste se unió a ella. La acumulación de tropas en su territorio y la proximidad al Bloque del Este preocupó a los gobernantes de Moscú. Como respuesta de la formación de OTAN, ellos crearon el Pacto de Varsovia.

En 1949 se fundó el COMECON, que era un Consejo de Ayuda Mutua Económica de los países del Bloque del Este. En 1957 se creó la Comunidad Económica Europea de los países del Bloque del Oeste. Después esta organización se transformó en la Unión Europea.

Vocabulario:

1. **La ONU:** la Organización de las Naciones Unidas.
2. **La SDN:** la Sociedad de las Naciones.
3. **La OTAN:** Organización del Tratado del Atlántico Norte.

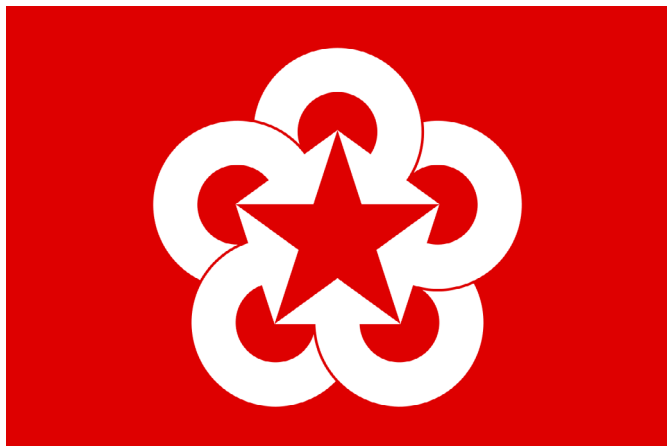

1. La bandera de COMECON



2. La bandera de Europa



3. La bandera de OTAN

Ejercicios:

1. Responde a las preguntas:

- ¿Qué países participaban en el Pacto de Varsovia?

.....
.....
.....
.....

- ¿Qué países crearon la OTAN?

.....
.....
.....

- ¿En qué conflictos europeos participaron las tropas del Pacto de Varsovia?

.....
.....
.....

- ¿En qué conflictos locales durante la Guerra Fría participaron las tropas de la OTAN?

.....
.....
.....

2. Escribe una redacción sobre el tema: “La contribución del COMECON en el desarrollo de las económicas en los países del Bloque de Este”:

.....
.....
.....
.....
.....
.....
.....

3. Tema de discusión en clase: “La creación de la Comunidad Económica Europea, el inicio de la integración europea”

47. La descolonización ¡A practicar!

En el siglo XX se inició un proceso de descolonización. Durante el mismo, decayeron los grandes imperios coloniales de Europa como Inglaterra y Francia. Ellos perdieron sus colonias y en su lugar nacieron muchos nuevos estados, la mayoría de los cuales formaron el así llamado Tercer Mundo. La descolonización se llevó a cabo en dos etapas principales. La primera etapa cubrió el período entre 1945 y 1955, y la segunda fue entre los años 1956 y 1989. La descolonización fue más característica de África y Asia.

Ejercicios:

1. Observa el mapa y responde a las preguntas:

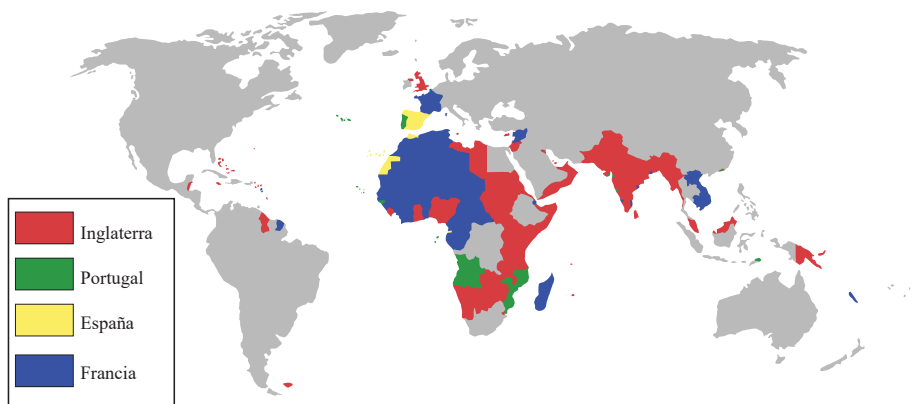

- ¿Cuáles fueron las colonias de Inglaterra?

.....

- ¿Cuáles fueron las colonias de Francia?

.....

- ¿Cuáles fueron las colonias de Portugal?

.....

- ¿Cuáles fueron las colonias de España?

.....

- ¿Cuál fue la colonia más importante de Francia? ¿Cuándo Francia perdió esta colonia? ¿Cómo Francia perdió esta colonia?

.....

.....

- ¿Cuál fue la colonia más importante de Inglaterra? ¿Cuándo Inglaterra perdió esta colonia? ¿Cómo Inglaterra perdió esta colonia?

.....

.....

2. Busca información y haz una presentación en clase sobre el tema siguiente: “Mahatma Gandhi: el luchador para la liberación de India”.

3. Pautas: Datos biográficos, El Movimiento de independencia de India, resultados de su lucha.

4. Tema de discusión en clase: “El nacimiento del Tercer mundo y el desarrollo de estos países y los desafíos que trae consigo”

48. El desarrollo de los países democráticos en la segunda mitad del siglo XX

En la segunda mitad del siglo XX, el mundo se dividió en dos bloques opuestos. Durante la Guerra Fría, la lucha por el control mundial se libró entre la democracia y el totalitarismo.

El Reino Unido fue uno de los países que conservó sus valores democráticos. Siguió teniendo en sistema bipartidista. Los partidos que luchaban por gobernar el país eran los laboristas y los conservadores. Estos últimos ganaron las elecciones más de una vez y el desarrollo del país en el periodo estaba mayormente asociado a ellos. Uno de los primeros ministros más importantes de Inglaterra fue Margaret Thatcher. Después de la Segunda Guerra mundial llegaron tiempos difíciles para el Imperio británico, y él se vino abajo como resultado de la descolonización.

Los Estados Unidos también eran un representante del gobierno democrático con su sistema bipartidista. Presidentes republicanos y demócratas gobernaron en Washington. El país se convirtió en un factor global en la política internacional. Los estadounidenses estuvieron involucrados en varios conflictos militares, los más graves de los cuales fueron la Guerra de Vietnam y la Guerra de Afganistán.

La Segunda Guerra Mundial tuvo consecuencias nefastas para Francia. El país comenzó a recuperarse lentamente durante la Cuarta República. Sin embargo, los que estaban en el poder no lograron traer prosperidad y estabilidad y cayeron del poder. En 1956, empezó su existencia la Quinta República

que todavía existe hoy. La descolonización no pasó por Francia, que perdió sus colonias.

Después de la Segunda Guerra Mundial, Alemania estuvo dividida en dos estados separados. Alemania Occidental se gobernaba democráticamente mediante el desarrollo de un sistema multipartidista. Las dos Alemanias estuvieron separadas por el Muro de Berlín, que cayó el 9 de noviembre de 1989. Un poco más tarde, Alemania se unió en un estado fuerte.

Vocabulario:

1. Margaret Thatcher: Primera ministra del Reino Unido (1979-1990).

2. La Guerra de Vietnam (1955-1975): un conflicto entre la República de Vietnam y la República Democrática de Vietnam relacionado con el control del país. En la guerra participaron poderes globales como los Estados Unidos, China y la Unión Soviética. La guerra terminó con la victoria norvietnamita.

3. La Guerra de Afganistán (1978-1992): conflicto militar, parte de la Guerra Fría en que participaron los Estados Unidos y la Unión Soviética. La guerra terminó con los Acuerdos de Ginebra y la retirada del ejército soviético. El conflicto continuó, convirtiéndose en una guerra civil.

4. La Cuarta República Francesa: régimen político de Francia (1946-1958).

5. La Quinta República Francesa: régimen político de Francia (1958-).

Ejercicios:

1. Lee el texto y responde a las preguntas:

- ¿Qué países eran bipartidistas?

.....

- ¿Qué países eran multipartidistas?

.....

- ¿Cuáles eran los partidos en los países bipartidistas?

.....

2. Escribe tres presidentes americanos del Partido Republicano y tres presidentes americanos del Partido Democrático.

• Republicanos:

• Democráticos

3. Tema de discusión en clase: “Isabel II, la reina del Reino Unido.

4. Dividida la clase en grupos y haced presentaciones sobre la vida y la gestión de las siguientes personas: Margaret Thatcher, Charles de Gaulle, Francois Mitterand, Erich Honecker, John F. Kennedy, Richard Nixon.

49. El Bloque del Este

Después de la Segunda Guerra Mundial, el mundo se dividió en dos bloques opuestos. El bloque del Este estaba subordinado a la Unión Soviética. Los partidos comunistas que seguían la política de Moscú estaban ganando poder en todos los países del bloque. Uno de los países más grandes de los Balcanes en ese momento, Yugoslavia, se convirtió en parte del Bloque del Este, pero solo por un corto tiempo. Tras la ruptura de las relaciones entre Stalin y Tito, Yugoslavia abandonó el Bloque del Este en 1948 y luego se unió al Movimiento de Países No Alineados. Albania, que existía como un estado independiente desde 1912, también se unió al Bloque del Este, pero logró conservar parte de su autogobierno.

Aunque el control de la Unión Soviética sobre el Bloque del Este era fuerte, no todos los países estaban de acuerdo con la línea política, impuesta por Moscú. En los años cincuenta empezaron las primeras manifestaciones de descontento contra el régimen. En Polonia comenzó un movimiento contra los comunistas. Sin embargo, para tales disturbios era demasiado pronto y el movimiento fue aplastado rápidamente. También se llevaron a cabo iniciativas anticomunistas en Hungría. La más famosa era la Revolución húngara de 1956, que también fue suprimida. El mayor intento de cambiar el sistema tuvo lugar en Checoslovaquia en 1968. La Primavera de Praga fue un intento de democratizar la gobernabilidad, pero se enviaron tropas del Pacto de Varsovia contra el país rebelde y la revuelta fue reprimida sangrientamente.

En la década de 1980 empezaron a surgir cada vez más movimientos y organizaciones anticomunistas en el Bloque del Este. En ese momento se hizo un cambio en el gobierno de la URSS. El país fue encabezado por el joven y enérgico Mijaíl Gorbachov. Él empezó a gobernar de manera diferente y siguió una política llamada en ruso “perestroika”. Consiste en una reforma económica destinada a desarrollar una nueva estructura interna de la Unión Soviética. Estas acciones llevaron a un debilitamiento del poder comunista en todo el Bloque del Este. En 1989, los partidos comunistas empezaron a perder el poder. Un poco más tarde, la URSS colapsó, seguida por el Bloque del Este. En las así llamadas “mesas redondas” los comunistas y la oposición discutieron el futuro de los países.

Desde el decenio de 1990 se inició un largo y difícil camino hacia la democracia y la economía de mercado en los países del antiguo Bloque del Este.

Vocabulario:

1. Los países del Bloque del Este: Alemania Oriental, Polonia, Checoslovaquia, Hungría, Rumania, Bulgaria, Yugoslavia (aliado hasta 1948), Albania (aliado hasta 1960). Estos países se llamaban “estados satélites”.

2. Josip Broz Tito: presidente de la República Federal Socialista de Yugoslavia (1953-1980).

3. El Movimiento de Países No Alineados: una organización fundada en 1961 durante la Guerra Fría. Los países que participaban en el movimiento no estaban del lado de ninguno de los dos bloques opuestos.

4. Mijaíl Gorbachov: político soviético. El único presidente de la URSS (1990-1991), Presidente del Sóviet Supremo de la URSS (1989-1990), Presidente del Presidium del Sóviet Supremo de la URSS (1988-1989), Secretario general del Comité Central del Partido Comunista de la URSS (1985-1991).



Ejercicios:

1. Escribe una redacción sobre el tema: “La ruptura entre Stalin y Tito y la separación de Yugoslavia del Bloque del Este”.

.....
.....
.....
.....
.....

2. Haz una presentación en clase sobre el tema siguiente: “Mijaíl Gorbachov: vida e ideas políticas de transformación del sistema comunista”.

Pautas: datos biográficos, gobierno de USRR, la caída de la Unión Soviética.

3. Tema de discusión en clase: “La Doctrina Brézhnev”.

Pautas: La primavera de Praga, ¿Qué significa el término soberanía limitada?

4. Tema de discusión en clase: “La participación de Bulgaria en la represión a la Primavera de Praga”.

5. Tema de discusión en clase: “La caída del Bloque del Este: razones”.

50. La Unión Europea y la integración europea

La CECA y la CEE son las primeras organizaciones en unir el mercado europeo. Ellas también jugaron un papel importante en la construcción de la Unión Europea. En la segunda mitad del siglo XX, después de la Segunda Guerra Mundial, los países de Europa Occidental comenzaron a unirse. Estos procesos se profundizaron hacia finales del siglo y se denominaron integración europea.

La Unión Europea se construyó el 7 de febrero de 1992 en Maastricht, Países Bajos. Después de firmar el tratado, se creó un mercado europeo común. La EU se basa en cuatro libertades fundamentales. Ellas son la libertad de bienes, servicios y capitales y la libre circulación de personas.

Los países miembros son importantes para la UE, cuya tarea es luchar por la unificación económica a nivel supranacional. Los otros principios básicos de la organización son la justicia, la política exterior y la política de seguridad.

Uno de los tratados más importante para la ampliación de la UE es el Acuerdo de Schengen de 1995, que suprimió las fronteras interiores. La Carta Social Europa es también un documento importante que regula los derechos sociales de los ciudadanos europeos.

Ejercicios:

1. Escribe una redacción sobre el tema: “Las razones para crear la UE”.

.....
.....

2. Lee el texto y responde a las preguntas:

- ¿Cuáles son las cuatro libertades fundamentales de la UE?

.....
- ¿Cuáles son los tres principios más importantes de la UE?
.....

3. Rellena la tabla:

Fecha/Año	Suceso
7 de febrero de 1992	el Acuerdo de Schengen
	el proyecto de la Constitución europea
1 de enero de 2007	La adhesión de Croacia a la UE

Después del colapso del Bloque del Este, los antiguos estados satélites de la URSS avanzaron hacia un acercamiento con Europa Occidental y presentaron sus candidaturas para ingresar en la UE. El camino era largo, debido a la economía menos desarrollada de estos países y la falta de valores democráticos en la gobernabilidad. Bulgaria se convirtió en miembro de pleno derecho de la UE el 1 de enero de 2007. El último estado miembro en ser aceptado en 2020 es Croacia, que se unió a la organización en 2013. Con ella, los países de la UE se hicieron 28.

En 2005, se adoptó el proyecto de la Constitución europea. La UE tiene su sede en Bruselas. Uno de los retos a los que se enfrenta la UE es el mantenimiento de la organización. En 2016, después de un referéndum, el Reino Unido abandonó la UE.

Vocabulario:

- 1. CECA:** Comunidad Económica Europea.
- 2. CEE:** Comunidad Europea del Carbón y del Acero.
- 3. UE:** la Unión Europea.

51. El desarrollo de China y Japón en la segunda mitad del siglo XX

En el período entre 1912 y 1949 China fue república. Con el final de la Segunda Guerra Mundial, estalló una Guerra Civil. El conflicto fue ganado por los comunistas, que crearon la República Popular de China. La capital del país era Beijing. La administración estaba dirigida por Mao Zedong. Sus opiniones eran diferentes a las de otros líderes comunistas. Según él, China era sobre todo país rural y la gobernanza debería relacionarse más con los campesinos y no con los trabajadores. El Gran Salto Adelante comenzó en 1958. Este plan económico intentó desarrollar la industria pesada. Según este, los grupos pequeños agrícolas se fusionaron en grandes comunas populares y muchos campesinos fueron enviados a trabajar en grandes proyectos de infraestructura o en la extracción de acero e hierro. Esta política ha provocado hambrunas masivas y la muerte de millones de chinos. Una característica relevante de este período fue la así llamada “revolución cultural”, durante la cual muchos académicos fueron perseguidos y obligados a seguir de cerca la línea comunista. Desde 1978, China ha sido dirigida por Deng Xiaoping. El país se convirtió en una de las mayores potencias económicas del mundo y sigue siéndolo hoy en día. En el siglo XXI, el Partido Comunista de China continúa ejerciendo un control estricto sobre la sociedad.

Durante la Segunda Guerra Mundial, Japón era parte del Pacto Tripartito. El 6 y 9 de agosto de 1945, los estadounidenses lanzaron bombas atómicas sobre Hiroshima y Nagasaki. Esta acción condujo a la capitulación de Japón el 2 de septiembre y al final del

conflicto. Tras estos hechos, se impuso la ocupación y administración estadounidense temporal. Mientras tanto, se adoptó una nueva constitución, según la cual se preservaba la forma monárquica de gobierno, pero solo simbólicamente. Los japoneses renunciaron a la guerra y concedieron derechos civiles a la población. Japón se transformó en monarquía constitucional con sistema democrático. Debido a su territorio limitado, Japón se estaba enfocando en el desarrollo del sector terciario y en particular en la electrónica. El país estaba viviendo un milagro económico y se convirtió en factor internacional.

Vocabulario:

1. El Gran Salto Adelante: así fue llamado el segundo plan económico quinquenal.

2. Mao Zedong: Primer presidente de la República Popular de China (1954-1957), Presidente del Gobierno Central (1949-1954), Presidente del Comité Nacional de La Conferencia Consultiva Política del Pueblo Chino (1949-1954), Presidente del Partido Comunista de China (1943-1976), Presidente de la Comisión Militar (1949-1976).

3. Deng Xiaoping: Presidente de la Comisión Militar (1981-1989), Presidente del Comité Nacional de la Conferencia Consultiva Política del Pueblo Chino (1978-1983), Secretario general del Partido Comunista de China (1956-1967), Ministro de Finanzas (1953-1954), Presidente de la Comisión Consultiva Central del Partido Comunista de China (1981-1987)

Ejercicios:

1. Responde a las preguntas sobre el desarrollo de China en la segunda mitad del siglo XX:
- ¿Cómo los comunistas llegaron al poder en China?

.....
- ¿Quién gobernó China desde el año 1978?

.....
- ¿Qué es la “revolución cultural”?

.....
- ¿Por qué murieron millones de chinos como resultado del Gran Salto Adelante?

.....
2. Escribe tres cambios importantes que se produjeron en Japón después de la Segunda Guerra Mundial.

.....
3. Haz una presentación en clase sobre el tema: “Mao Zedong: biografía y gobierno”.

.....
4. Tema de discusión en clase: “China y Japón: dos grandes poderes económicos en el siglo XXI.

52. Transición a la democracia y la economía de mercado

Después del colapso del Bloque del Este, los antiguos estados satélites iniciaron una transición hacia la democratización de la gobernanza y la economía de mercado.

Estos países tenían economías menos desarrolladas que los países de Europa occidental, lo que enfrentó una serie de dificultades. Hasta ese momento, la economía había sido planificada de forma centralizada por el estado, y las exportaciones se habían dirigido generalmente a los mercados del Bloque del Este. También había una falta de empresas privadas para impulsar la economía. En Polonia, Leszek Balcerowicz fue nombrado ministro de finanzas. Él planteó una política de la llamada “terapia de choque”. A través de ella, se llevaron a cabo reformas económicas y se reemplazó la economía de planificación centralizada por una de mercado. En un principio la producción disminuyó, lo que condujo a mayor desempleo. La situación mejoró a mediados de la década de 1990, cuando la economía se recuperó, las condiciones de vida mejoraron y la producción aumentó. El modelo de reformas polacas ha sido tomado de otros países del sudeste y centro

de Europa. En esos años se inició también la privatización de la propiedad estatal.

La transición del régimen comunista al democrático también fue difícil para los países del Bloque del Este. En algunos países se estuvo iniciando una democratización más rápida y en otros, los partidos de izquierda estaban nuevamente en el poder.

Los antiguos países satélites se orientaron hacia un acercamiento con Europa Occidental. Ellos solicitaron ser miembros de la UE y algunos de ellos fueron gradualmente aceptados en la organización. Tras el colapso del Pacto de Varsovia, los países buscaron opciones para garantizar su propia seguridad y quisieron unirse a la OTAN. Bulgaria fue admitida en la organización en 2004.

Vocabulario:

1. Leszek Balcerowicz: profesor universitario, economista, banquero y político polaco. Él fue Ministro de finanzas de Polonia (1989-1991/1997-2000).

2. La privatización: política, según la cual la producción de bienes, la prestación de servicios y las empresas estatales se vuelven privados.

Ejercicios:

1. Lee el texto y escribe una redacción sobre el tema: “El modelo polaco de transición de la economía planificada a la economía de mercado”

.....

.....

.....

.....

2. Busca información sobre el Grupo de Visegrado y responde a las preguntas:

- ¿Qué países participaban en el Grupo de Visegrado?

.....

- ¿Cuándo se fundó el Grupo de Visegrado?

.....

¿Cuáles fueron los fines que perseguían los miembros del Grupo de Visegrado?

.....

3. Tema de discusión en clase: “La transición de Bulgaria a la democracia y la economía de mercado”

4. Haz una presentación en clase sobre el tema: “El camino de los antiguos estados, miembros del Pacto de Varsovia, hacia la OTAN”.

53. La sociedad y la cultura del siglo XX y de principios del siglo XXI ¡A practicar!

El siglo XX trajo dos guerras sangrientas al mundo, tras las cuales la humanidad trató de recuperarse. La paz se convirtió en la cosa más deseada. Hoy en día, varias organizaciones luchan por preservarla. En la Edad Contemporánea hubo más logros que nunca. Este fue el período en el que se crearon las primeras bombas atómicas, se conquistó el espacio y se observó el mayor progreso científico y tecnológico. En el siglo XX la medicina logró nuevas victorias en la lucha contra enfermedades peligrosas, aunque algunas de ellas, como el sida, quedaron sin cura. Este fue un período de desarrollo del arte cinematográfico. La cultura hippie también surgió en la década de 1970 y la música rock se convirtió en un fenómeno.

Hoy, la humanidad enfrenta nuevos desafíos como el terrorismo. El problema de los refugiados también es importante. Lo que caracteriza las últimas décadas es el multiculturalismo. Según él cada nación tiene el derecho de preservar su idioma, la cultura y las tradiciones. Esto complica la integración de los musulmanes en Europa.

Ejercicios:

1. Busca información y responde a las preguntas:

- ¿Quién fue el primer hombre en el espacio?

.....
- ¿Quién fue la primera mujer en el espacio?

.....
- ¿Quién fue el primer hombre búlgaro en el espacio?

.....
-¿Quién fue el primer hombre que pisó la Luna?

.....
- ¿Cuál fue la importancia de la conquista del espacio para la humanidad? ¡Argumentate!

.....
2. Escribe tres películas, tres canciones y tres libros del siglo XX, que son importantes para la humanidad. ¡Argumentate!

• Películas

.....
• Canciones

.....
• Libros

.....
3. Escribe un ensayo sobre el tema: “El terrorismo, la mayor amenaza a la humanidad”

.....
4. Tema de discusión en clase: “La creación del ordenador, un milagro del siglo XX”

5. Tema de discusión en clase: “El multiculturalismo, una tendencia a la tolerancia o un peligro para el mundo europeo.”

6. Busca información y haz una presentación sobre el tema siguiente: “La creación de las bombas atómicas y las consecuencias de esto.”

7. Tema de discusión en clase: “Los científicos búlgaros y su aporte a la sociedad moderna”

Bibliografia

1. История на Новото време. София, 2011 г.
2. Разделянето на Европа. Кризи, конфликти и дипломация в епохата на Стария режим. София, 2010 г.
3. Политическа история на съвременния свят. Велико Търново, 2005 г.
4. Съвременна история. Светът в историята на XX век. София, 1999 г.
5. The CLIL Guidebook. <https://www.languages.dk/archive/clil4u/book/CLIL%20Book%20En.pdf> – достъп към 28.09.2020 г., 09:15
6. <https://www.wikipedia.org/> – достъп към 28.09.2020 г., 09:15
7. <https://www.gettyimages.com/>