

*Приложение към т. 1
на Заповед № РД09-54/18.01.2013 г.*

МИНИСТЕРСТВО НА ОБРАЗОВАНИЕТО, МЛАДЕЖТА И НАУКАТА

**ИЗМЕНЕНИЕ И ДОПЪЛНЕНИЕ НА
УЧЕБНАТА ДОКУМЕНТАЦИЯ**

за обучение на кандидати за придобиване на правоспособност
за управление на моторни превозни средства от
категиорите В1, В, В+Е, С1, С1+Е, С, С+Е, D1, D1+Е, D, D+Е, Ткт, Ттм
утвърдена със Заповед №РД09-1081/24.08.2007 г.,
изменена и допълнена със Заповеди
№09-1188/15.10.2008 г., №09-193/11.02.2011 г.,
№09-1224/29.08.2011 г., №09- 1258/07.09.2011г.

СОФИЯ, 2012 Г.

ИЗМЕНЕНИЕ И ДОПЪЛНЕНИЕ НА УЧЕБНАТА ДОКУМЕНТАЦИЯ

за обучение на кандидати за придобиване на правоспособност
за управление на моторни превозни средства от
категиорите В1, В, В+Е, С1, С1+Е, С, С+Е, D1, D1+Е, D, D+Е, Ткт, Ттм

§ 1. В учебната документация за обучение на кандидати за придобиване на правоспособност за управление на моторни превозни средства от категория В1 се правят следните изменения и допълнения:

1. В Стандарта от учебната документация се правят следните изменения и допълнения:

а) т. 2.1. се изменя така:

„2.1. Лице с правоспособност за подкатегория “В1” има право да управлява три- и четириколесни МПС с електрозадвижване или с двигател с вътрешно горене с работен обем над 50 куб. см и с конструктивна максимална скорост над 45 км/ч, чиято маса без товар не надвишава 400 kg или 550 kg за превозни средства, предназначени за превоз на товари (без масата на акумулаторните батерии при електрическо задвижване) и които имат максимална нетна мощност на двигателя не повече от 15 kW.”

б) т. 2.3. и фиг. 1 се изменя така:

„2.3. Надграждайки придобитите за категория “В1” знания, умения и поведение, чрез съответното за категорията обучение и след успешното полагане на съответните изпити, може да се придобие правоспособност за управление на МПС от категориите “А”, „А1”, „А2” “В” и “Т” (колесен трактор или трамвайна мотриса) (фиг. 1).”

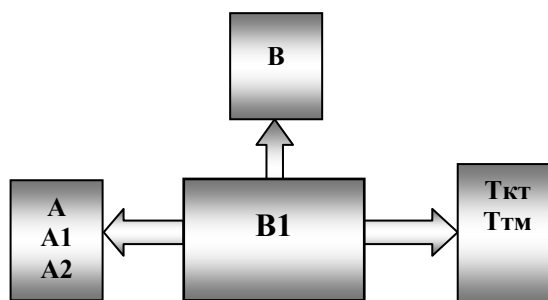

фиг. 1

в) в т. 6.4 фиг. 2 се изменя така:

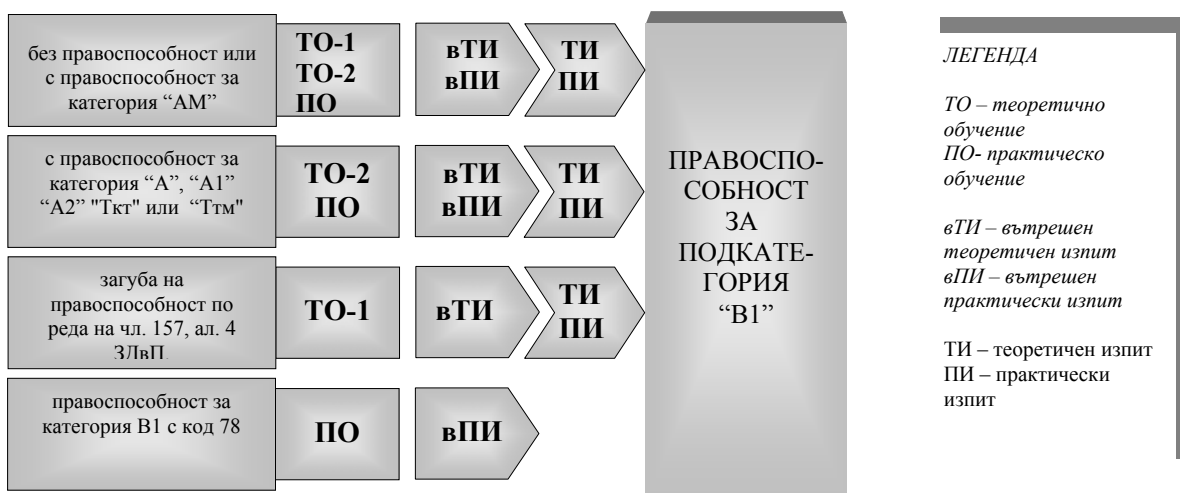

фиг. 2

г) т. 8.18 са изменя така: “8.18. След 18 учебен час от практическото обучение може да се положи междинен практически изпит. Необходимостта от междинен практически изпит се преценява от ръководителя на учебната дейност. За учебния час, в който е проведен междинният изпит, данните в картоната се попълват само от лицето,

провело изпита. Резултатът от изпита се нанася в учебния картон на определеното за това място.

2. В учебна книжка , с. 37, след „Организация на практическото обучение” IV-ти абзац се изменя така: „С цел да се оцени темпът, с който усвоявате необходимите знания и умения по преценка на ръководителя на учебната дейност може да положите междинен практически изпит. Изпитът се провежда след преминаване на повече от половината от предвидените учебни часове (след 18 учебен час).

§ 2. В учебната документация за обучение на кандидати за придобиване на правоспособност за управление на моторни превозни средства от **категория В** се правят следните изменения и допълнения:

1. В Стандарта от учебната документация се правят следните изменения и допълнения:

а) т. 2.3. и фиг. 1 се изменя така:

„2.3. Надграждайки придобитите за категория “В” знания, умения и поведение, чрез съответното за категорията обучение и след успешното полагане на съответните изпити, може да се придобие правоспособност за управление на МПС от категориите “А”, „А1”, „А2”, „С1”, “ВЕ”, “С” и “Т” (колесен трактор или трамвайна мотриса) (фиг. 1).”

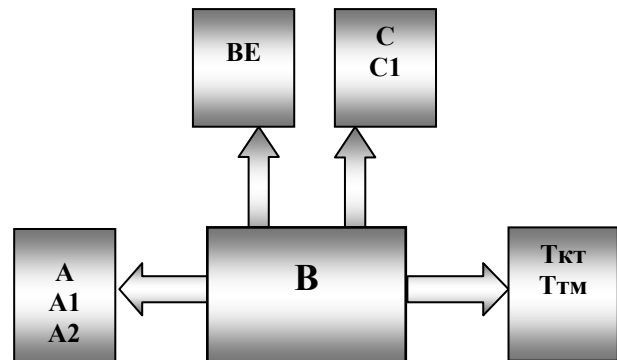

фиг. 1

б) т.3.2 се изменя така: „3.2. При започване на обучението кандидатът трябва да е на възраст не по-малко от 17 години и 9 месеца, а при обучение по държавен прием в системата на средното образование – не по-малко от 17 години.

в) в т. 6.4 фиг. 2 се изменя така:

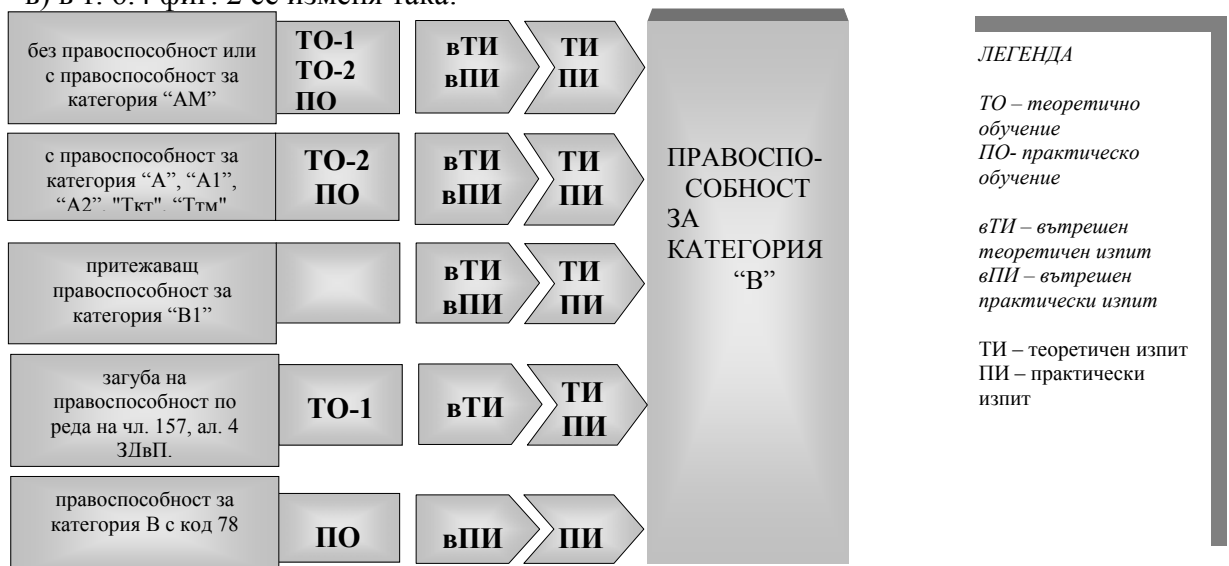

фиг. 2

г) след т. 6.8а. се вписва нова т.6.8б. „Лицата, които притежават правоспособност за управление на МПС от категория “В” и кандидатстват за придобиване на право за управление по чл. 155, ал. 9 (на състав от МПС от категория “В” с ремарке, с допустима максимална маса над 750 kg и обща маса на състава над 3500 kg, но не повече от 4250

kg) преминават практическо обучение и полагат вътрешен практически изпит, съгласно Приложение № 8. В свидетелството за управление на МПС, за управление на такъв състав се вписва код 96.”

д) втори абзац на т. 8.2 се изменя така „Обучението по държавен прием в системата на средното образование на кандидатите за придобиване на правоспособност, може да започне една година преди да са навършили 18-годишна възраст.

е) т. 8.18 се изменя така:” 8.18. След 18 учебен час от практическото обучение може да се положи междинен практически изпит. Необходимостта от междинен практически изпит се преценява от ръководителя на учебната дейност. За учебния час, в който е проведен междинният изпит, данните в картоната се попълват само от лицето, провело изпита. Резултатът от изпита се нанася в учебния картон на определеното за това място.

2. В титулната страница:

а) на първа страница след „категория В” се добавя „и за обучение по чл. 155, ал. 9 от ЗДвП”;

б) на втора страница се добавя още един ред към съдържанието

6 Приложение № 8 за обучение по чл. 155, ал. 9 от ЗДвП..... 81

3. В учебна книжка , с. 37, след „Организация на практическото обучение” IV-ти абзац се изменя така: „С цел да се оцени темпът, с който усвоявате необходимите знания и умения по преценка на ръководителя на учебната дейност може да положите междинен практически изпит. Изпитът се провежда след преминаване на повече от половината от предвидените учебни часове (след 18 учебен час).

4. След модул В/ПО, от страница 81 се вписва ново Приложение 8 към чл.6.8б от Стандарта (с 8 самостоятелни елемента).

§ 3. В учебната документация за обучение на кандидати за придобиване на правоспособност за управление на моторни превозни средства от **категория ВЕ** се правят следните изменения и допълнения:

1. В Стандарта от учебната документация се правят следните изменения и допълнения:

а) т. 2.2. и фиг. 1 се изменя така:

2.2. Надграждайки придобитите за категория “ВЕ” знания, умения и поведение, чрез съответното за категорията обучение и след успешното полагане на съответните изпити, може да се придобие правоспособност за управление на МПС от категориите “А”, „А1”, „А2”, „С1”, “С” и “Ттм” (трамвайна мотриса) (фиг. 1).

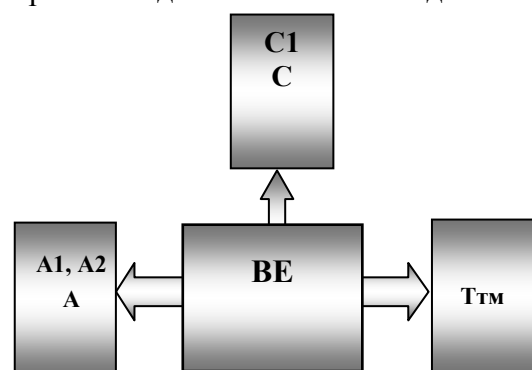

фиг. 1

§ 4. В учебната документация за обучение на кандидати за придобиване на правоспособност за управление на моторни превозни средства от **категория Ттм** се правят следните изменения и допълнения:

1. В Стандарта от учебната документация се правят следните изменения и допълнения:

а) т. 2.3. и фиг. 1 се изменя така:

„2.3. Надграждайки придобитите за категория “Ттм” знания, умения и поведение, чрез съответното за категорията обучение и след успешното полагане на съответните изпити, може да се придобие правоспособност за управление на МПС от категориите “А”, „А1”, „А2”, „В1”, “В” и “Ткт” (колесен трактор), (фиг. 1).”

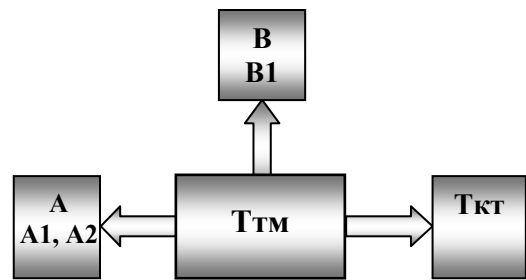

фиг. 1

б) в т. 6.4 фиг. 2 се изменя така:

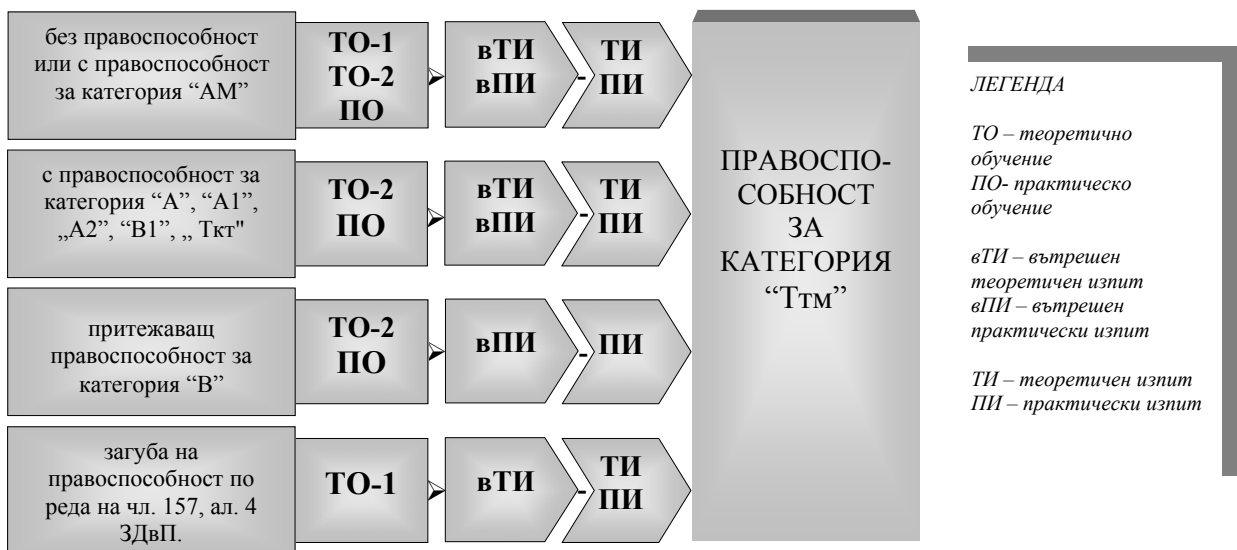

фиг. 2

§ 5. В учебната документация за обучение на кандидати за придобиване на правоспособност за управление на моторни превозни средства от категория **Ткт** се правят следните изменения и допълнения:

1. В Стандарта от учебната документация се правят следните изменения и допълнения:

а) т. 2.3. и фиг. 1 се изменя така:

„2.3. Надграждайки придобитите за категория “Ткт” знания, умения и поведение, чрез съответното за категорията обучение и след успешното полагане на съответните изпити, може да се придобие правоспособност за управление на МПС от категориите “А”, „А1”, „А2”, „В1”, “В” и “Ттм” (трамвайна мотриса) (фиг. 1).”

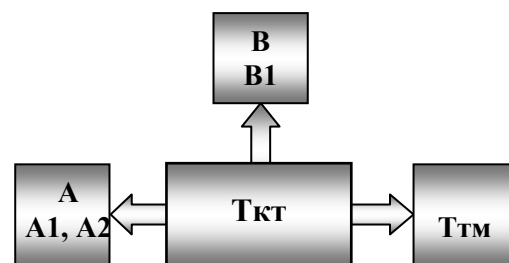

Фиг. 1

б) в т. 6.4 фиг. 2 се изменя така:

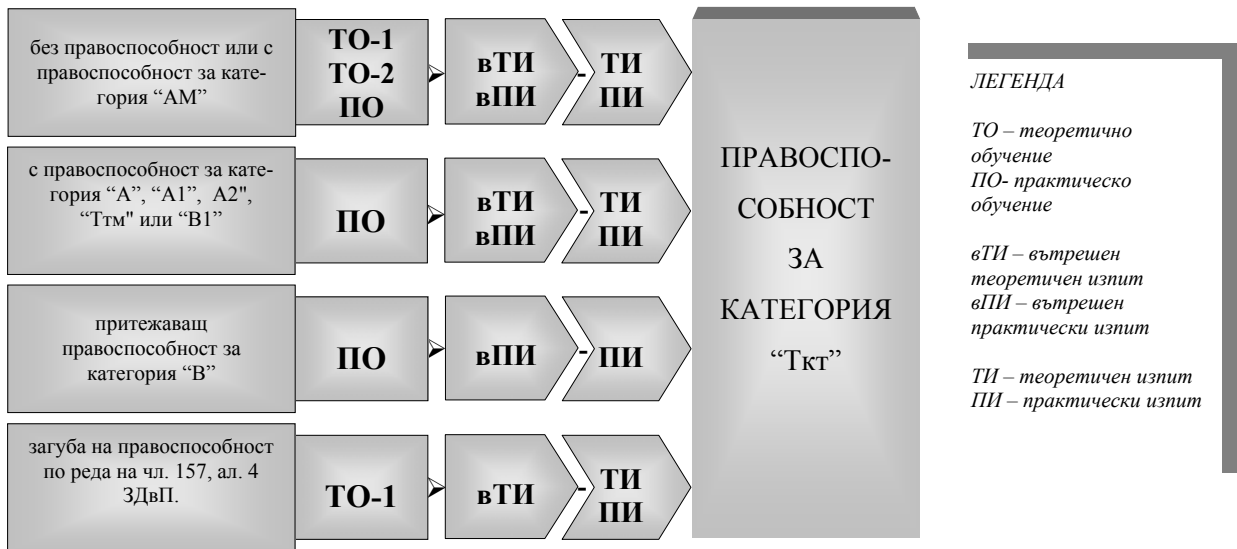

фиг. 2

в) в т. 3.1., първо тире се променя така: „ -да е на възраст не по-малко от 18 години;”

г) т.3.2 се променя така „3.2. При започване на обучението кандидатът трябва да е на възраст не по-малко от 17 години и 9 месеца, а за обучение по държавен прием в системата на средното образование – не по-малко от 17 години.”

§ 6. В учебната документация за обучение на кандидати за придобиване на правоспособност за управление на моторни превозни средства от категория С1 се правят следните изменения и допълнения:

1. В Стандарта от учебната документация се правят следните изменения и допълнения:

а) т. 2.3. и фиг. 1 се изменя така:

„2.3. Надграждайки придобитите за подкатегория "С1" знания, умения и поведение, чрез съответното за категорията обучение и след успешното полагане на съответните изпити, може да се придобие правоспособност за управление на МПС от категориите "А", „А1", „А2", "С", "ТТМ" (трамвайна мотриса), и „С1Е" (фиг. 1).”

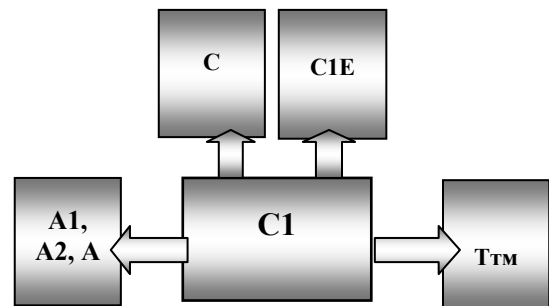

фиг. 1

§ 7. В учебната документация за обучение на кандидати за придобиване на правоспособност за управление на моторни превозни средства от категория С се правят следните изменения и допълнения:

1. В Стандарта от учебната документация се правят следните изменения и допълнения:

а) т. 2.3. и фиг. 1 се изменя така:

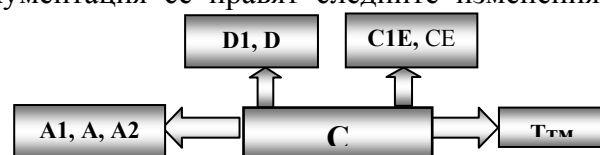

фиг. 1

„2.3. Надграждайки придобитите за категория "С" знания, умения и поведение, чрез съответното за категорията обучение и след успешното полагане на съответните

изпити, може да се придобие правоспособност за управление на МПС от категориите “А”, „А1”, „А2”, “СЕ”, “D”, “ТТМ”, „С1Е” и „D1”(фиг. 1).”

§ 8. В учебната документация за обучение на кандидати за придобиване на правоспособност за управление на моторни превозни средства от **категория С1Е** се правят следните изменения и допълнения:

1. В Стандарта от учебната документация се правят следните изменения и допълнения:

а) т. 2.2. и фиг. 1 се изменя така:

„2.2. Надграждайки придобитите за категория “С1Е” знания, умения и поведение, чрез съответното за категорията обучение и след успешното полагане на съответните изпити, може да се придобие правоспособност за управление на МПС от категориите “А”, „А1”, „А2”, “С” и “ТТМ” (трамвайна мотриса), (фиг. 1).”

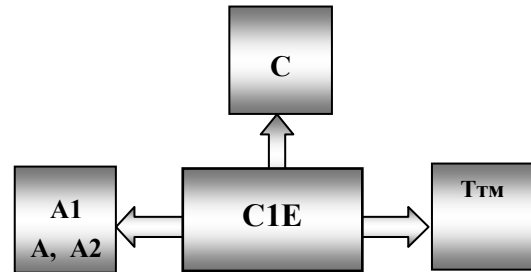

фиг. 1

§ 9. В учебната документация за обучение на кандидати за придобиване на правоспособност за управление на моторни превозни средства от **категория СЕ** се правят следните изменения и допълнения:

1. В Стандарта от учебната документация се правят следните изменения и допълнения:

а) т. 2.2. и фиг. 1 се изменя така:

„2.2. Надграждайки придобитите за категория “СЕ” знания, умения и поведение, чрез съответното за категорията обучение и след успешното полагане на съответните изпити, може да се придобие правоспособност за управление на МПС от категориите “А”, „А1”, „А2”, „D1”, “D” и “ТТМ” (трамвайна мотриса), (фиг. 1).”

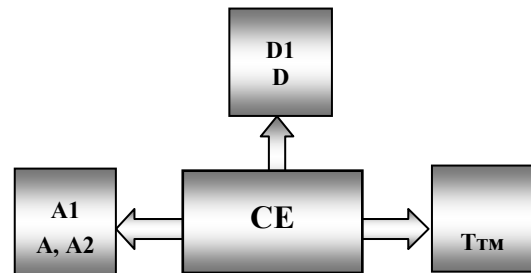

фиг. 1

§ 10. В учебната документация за обучение на кандидати за придобиване на правоспособност за управление на моторни превозни средства от **категория D1** се правят следните изменения и допълнения:

1. В Стандарта от учебната документация се правят следните изменения и допълнения:

а) т. 2.2. и фиг. 1 се изменя така:

„2.2. Надграждайки придобитите за подкатегория “D1” знания, умения и поведение, чрез съответното за категорията обучение и след успешното полагане на съответните изпити, може да се придобие правоспособност за управление на МПС от категориите “А”, „А1”, „А2”, “D”, „D1E” и “Т” (трамвайна мотриса), (фиг. 1).”

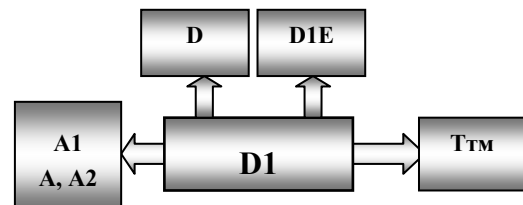

фиг. 1

§ 11. В учебната документация за обучение на кандидати за придобиване на правоспособност за управление на моторни превозни средства от категория **D** се правят следните изменения и допълнения:

1. В титулната страница:

а) на първа страница след „категория D” се добавя „и за обучение по чл. 155, ал. 10 от ЗДвП”;

б) на втора страница се добавя още един ред към съдържанието

5. Приложение № 8 за допълнително обучение по чл. 155, ал. 10 от ЗДвП за управление на тролейбус 61

2. В Стандарта от учебната документация се правят следните изменения и допълнения:

а) т. 2.2. и фиг. 1 се изменя така:

„2.2. Надграждайки придобитите за категория “D” знания, умения и поведение, чрез съответното за категорията обучение и след успешното полагане на съответните изпити, може да се придобие правоспособност за управление на МПС от категориите “A”, „A1”, „A2”, „D1E”, “DE” и “ТТМ” (трамвайна мотриса). (фиг. 1).”

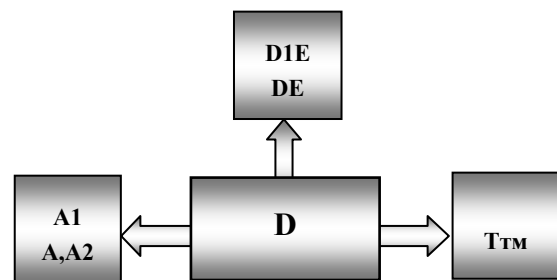

фиг. 1

б) след т. 6.6. се вписва нова т.6.6а.

„6.6а. Лицата, които имат правоспособност за управление на МПС от категория “D” и кандидатстват за управление на тролейбуси преминават допълнително обучение и полагат вътрешен практически изпит, съгласно Приложение № 8.

В свидетелството за управление на МПС, за управление на тролейбус се вписва код 103.

3. След модул D/ПО, от страница 61 се вписва ново Приложение 8 към чл.6.6а от Стандарта (с 12 самостоятелни елемента).

§ 12. В учебната документация за обучение на кандидати за придобиване на правоспособност за управление на моторни превозни средства от категория **D1E** се правят следните изменения и допълнения:

1. В Стандарта от учебната документация се правят следните изменения и допълнения:

а) т. 2.2. и фиг. 1 се изменя така:

„2.2. Надграждайки придобитите за категория “D1E” знания, умения и поведение, чрез съответното за категорията обучение и след успешното полагане на съответните изпити, може да се придобие правоспособност за управление на МПС от категориите “A”, „A1”, „A2”, “D” и “ТТМ” (трамвайна мотриса), (фиг. 1).”

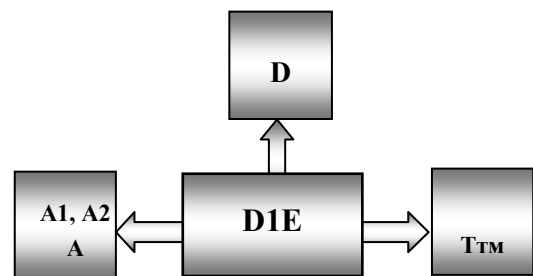

фиг. 1

§ 13. В учебната документация за обучение на кандидати за придобиване на правоспособност за управление на моторни превозни средства от категория **DE** се правят следните изменения и допълнения:

1. В Стандарта от учебната документация се правят следните изменения и допълнения:

а) т. 2.2. и фиг. 1 се изменя така:

„2.2. Надграждайки придобитите за категория „CE” знания, умения и поведение, чрез съответното за категорията обучение и след успешното полагане на съответните изпити, може да се придобие правоспособност за управление на МПС от категориите „А”, „А1”, „А2” и „Т” (трамвайна мотриса) (фиг. 1).”



фиг. 1

§ 14. Навсякъде в учебната документация:

1. Думите „подкатегория” се заменят с „категория”;
2. Думите „категория/подкатегория” се заменят с „категория”
3. Означенията на категориите „B+E, C1+E, C+E, D1+E, D+E” се заменят съответно с „BE, C1E, CE, D1E, DE”;
4. Означението на категория „М” се заменя с "AM";
5. Думите „категория „А” и „подкатегория „А1” се заменят с „категории „А”, „А1”, „А2”.
6. Думите „категория „Ттб” се заличават.
7. Думите „София, 2007 г.” на титулната страница се заменят със „София, 2012 г.”
8. Думата „автомагистала” се заменя с „автомагистрала/скоростен път”